

HELIX

Bruksanvisning

532509-2SV_A



 **HUMMINBIRD®**

SIMPLY. CLEARLY. BETTER.

TACK!

Tack för att du väljer Humminbird®, nr 1 inom marin elektronik. Humminbird har byggt upp sitt goda rykte genom att designa och tillverka högkvalitativ och pålitlig marin elektronik. Din Humminbird har konstruerats för problemfri användning även i de mest krävande marina miljöer. Vi uppmanar dig att läsa den här manualen noggrant för att få full tillgång till alla funktioner och applikationer på din Humminbird.

Kontakta Humminbird Kundservice på humminbird.com eller ring **1-800-633-1468**.

 **WARNING!** Enheten bör inte användas som ett navigationshjälpmedel för att förhindra kollision, grundstötning, båtskador, eller personskador. När båten är i rörelse kan vattendjupet ändras för snabbt för att du ska ha tid att reagera. Manövrera alltid din båt vid mycket låga hastigheter om du misstänker grunt vatten eller nedsänkta föremål.

 **WARNING!** Det elektroniska sjökortet i din Humminbird är ett stöd för navigering och för att underlätta användningen av godkända sjökort, inte ersätta dem. Endast officiella sjökort och meddelanden till sjömän innehåller all gällande information som behövs för säker navigering, och kaptenen är ansvarig för användningen.

 **WARNING!** Humminbird ansvarar inte för förlust av data [waypointer, rutter, spår, grupper, inspelningar, etc.] som kan uppstå på grund av direkta eller indirekta skador på enhetens maskinvara eller programvara. Det är viktigt att säkerhetskopiera huvudenhetens datafiler regelbundet. Datafiler bör också sparas på din dator innan du återställer huvudenheten till standardläge eller uppdaterar programvaran. Se följande avsnitt i din Humminbird manual: **Hantera Ögonblicksbilder och Inspelningar** och **Hantera Navigationsdata: Importera/Exportera Navigationsdata**.

 **WARNING!** Demontering och reparation av denna produkt ska endast utföras av auktoriserad servicepersonal. Modifiering av serienumret eller försök att reparera originalutrustning eller tillbehör utan att vara en auktoriserad person upphäver garantin.

 **WARNING!** Den här produkten innehåller kemikalier som enligt Kalifornisk delstat kan orsaka cancer, fosterskador eller andra reproduktionsskador.

 **OBS!** Lämna INTE huvudenhetens kortlucka öppen. Luckan ska alltid vara stängd för att förhindra att enheten vattenskadas.

 **OBS!** Vissa funktioner som omnämns i den här manualen kräver ett separat inköp och vissa funktioner är endast tillgängliga på internationella modeller. Alla ansträngningar har gjorts för att tydligt identifiera vilka dessa funktioner är. Läs manualen noggrant för att förstå hela kapaciteten av din modell.

 **OBS!** Illustrationerna i den här manualen kanske inte ser likadana ut som på din produkt, men enheten fungerar på ett liknande sätt.

 **OBS!** För att köpa tillbehör till din huvudenhet, besök vår webbplats humminbird.com eller kontakta Humminbird kundservice på **1-800-633-1468**.

 **OBS!** De procedurer och funktioner som beskrivs i denna manual kan komma att ändras utan föregående meddelande. Denna manual är skriven på engelska och kan ha översatts till ett annat språk. Humminbird ansvarar inte för felaktiga översättningar eller skillnader mellan dokumenten.

 **OBS!** Produktens specifikationer och funktioner kan ändras utan föregående meddelande.

 **OBS!** Humminbird intygar maximalt djup i saltvatten, men verklig djupprestanda kan variera beroende på installation av givare, vatten, termiska lager, bottenansättning och lutning.

ROHS DIREKTIVET: Produkten är konstruerad och avsedd som en fast installation eller en del av systemet i ett fartyg och kan anses utanför tillämpningsområdet för direktiv 2002/95/EG av Europaparlamentets och rådets direktiv den 27 januari 2003 om begränsning av användning av vissa farliga ämnen i elektriska och elektroniska produkter.

INTERNATIONELLA KUNDER BÖR UPPMÄRKSAMMA:

Produkter som sålts i USA är inte avsedda för användning på den internationella marknaden. Humminbirds internationella enheter tillhandahåller internationella funktioner, och är utformade för att uppfylla nationella och regionala föreskrifter. Språk, kartor, tidzoner, måttenheter och garanti är exempel på funktioner som är anpassade för Humminbird internationella enheter och som köps via våra auktoriserade internationella distributörer.

För att få en lista över auktoriserade internationella distributörer, besök vår webbplats humminbird.com.

MILJÖKRAV: Johnson Outdoors Marine Electronics, Inc. har för avsikt att vara ett ansvarstagande företag i samhället, i överensstämmelse med gällande miljölagstiftning, och en god samhällsmedborgare där vi tillverkare eller säljer våra produkter.

WEEE-DIREKTIVET: EU-direktivet 2002/96/EG "Avfall av elektriska och elektroniska produkter (WEEE)" påverkar de flesta distributörer, försäljare och tillverkare av konsumentelektronik i Europeiska unionen. WEEE-Direktivet kräver att tillverkare av konsumentelektronik tar ansvar för hanteringen av avfall från deras produkter för att nå en miljömässigt ansvarsfull avfallshantering under produktens livscykel.

WEEE-Direktivet för elektrisk och elektronisk utrustning (EEE) får i ditt område inte åberopas, inte heller kan det krävas för EEE som är konstruerade och avsedda som fast eller tillfällig installation i transportfordon som bilar, flygplan och båtar. I vissa av EU:s medlemsstater kan dessa fordon anses vara utanför Direktivets omfattning, och då exkluderas dessa från EEE, och WEEE-Direktivet.



Denna symbol (WEEE soptunna) anger att produkten inte får kastas tillsammans med annat hushållsavfall. Den måste kastas och samlas in för återvinning för EEE. Johnson Outdoors Marine Electronics, Inc. märker alla EEE-produkter i enlighet med WEEE-Direktivet. Det är vårt mål att uppfylla för insamling, omhändertagande, återvinning, och miljövänligt bortskaffande av dessa produkter, men kraven kan variera inom EU. För mer information om var du ska lämna din utrustning för återvinning och för Europeiska unionens medlemsstaters olika krav, kontakta din återförsäljare eller distributör.

COMSTEDT®

360 Imaging®, AUTOCHART®, ChartSelect™, Contour XD™, Down Imaging®, DualBeam PLUS™, Fish ID+™, HELIX™, HumminbirdPC™, Humminbird®, LakeMaster®, Real Time Sonar™, RTS™, RTS Window™, Side Imaging®, SI™, Structure ID™, SwitchFire®, UniMap™, WhiteLine™, X-Press™ Menu, är varumärken eller registrerade varumärken tillhörande Johnson Outdoors Marine Electronics, Inc.

Adobe, Acrobat, Adobe PDF, och Reader är antingen registrerade varumärken eller varumärken som tillhör Adobe Systems Incorporated i USA och/eller andra länder. Baekmuk Batang, Baekmuk Dotum, Baekmuk Gulim, och Baekmuk Headline är registrerade varumärken som ägs av Kim Jeong-Hwan.

Navionics® Gold, HotMaps™, och HotMaps™ Premium, Navionics® Classic Charts, och Platinum™ Cartography är varumärkesskyddat av eller registrerade varumärken av Navionics.

S.p.A.



COMSTEDT®

INNEHÅLL

Varningar	2	Hantera Ögonblicksbilder och Inspelningar	80
Introduktion	7	Sjökort Översikt	87
Så här Använder du Manualen	7	Visa en Sjökortsvy på Skärmen.....	88
Komma Igång	8	Välj Källa för Sjökort	89
HELIX Huvudenhet	16	Anpassa Fågelperspektivvyn	94
Menysystem Översikt	18	Anpassa Sjökortsvyn	95
Öppna en X-Pressmeny	18	Visa Humminbird LakeMaster Konturlinjer och Djupområden	99
Öppna Huvudmenyn	18	Ändra Sjökortsorientering och Förflyttningsläge	101
Välj en Meny	19	Navigation Översikt	104
Ändra Menyinställningar	19	Navigation Larm Översikt	106
Tips för att använda Menysystemet	20	Man Överbord-navigering (MÖB)	107
Ändra Användarläge (Normal eller Avancerat)	21	Waypointer (Sparad kartposition).....	109
Stäng Menysystemet	21	Rutter.....	118
Vyer	22	Spår.....	123
Visa en Vy	22	Sök.....	126
Visa dina Favoritvyer	23	Hantera Navigationsdata	128
Spara Vy på en VIEW SHORTCUT-knapp (snabbknapp)	23	Hantera Waypointer	131
Visa Digitala Avläsningar	24	Hantera Rutter	135
Kombinationsvyer	28	Hantera Spår	142
Ekolod Översikt (Sonar, DI, SI)	29	Hantera Grupper	144
Ställ in Ekolod (Sonar, DI, SI)	31	Sök och Organisera	148
Visa en Ekolodsvy på Skärmen	35	Importera/Exportera Navigationsdata	150
Förstå Ekolodsvyer	36	Radera all Navigationsdata och Återställ.....	150
Anpassa Ekolodsvyn.....	37	Autochart Live + bottenhårdhet + Vegetation	154
Justera Ekolodets Displayinställningar	40	Planera din karta.....	154
Justera Inställningar Medan du Fiskar	44	Förbered din enhet för kartering	155
Jämför Ekolodsstrålar (Delad Sonarvy)	48	Spela in din egna karta.....	158
Spela upp Ekolodshistorik och Zooma In/Zooma Ut ...	49	Stoppa inspelning	160
Navigera i Ekolodsvyer	53	Korrekt data	160
Visa en Down Imaging Vy på skärmen	56	Visa / Göm Autochart Live data	161
Down Imaging Översikt.....	57	Ändra utseende på Autochart Live.....	162
Anpassa Down Imaging Vyn.....	58	Hantera Huvudenheten	166
Justera Inställningar Medan du Fiskar	60	Uppdatera Programvara	170
Spela upp Down Imaging Historik och Zooma In/Zooma Ut..	63	Underhåll	171
Navigera i Down Imaging Vyer	65	Felsökning	172
Visa en Side Imaging Vy på skärmen	67	Specifikationer	174
Förstå Side Imaging Vyn	68	Kontakta Humminbird	191
Anpassa Side Imaging Vyn	70		
Justera Inställningar Medan du Fiskar	72		
Spela upp Side Imaging Historik och Zooma In/Zooma Ut....	76		
Navigera i Side Imaging Vyer	78		

INTRODUKTION

Instruktionerna i denna manual beskriver hantering av huvudenheten tillhörande HELIX 9 och HELIX 10. För en funktionsöversikt, se **Snabbguiden** som medföljer din produkt.

Skapa nätverk: Några av funktionerna som visas i den här manualen kräver ett separat inköp. Radar, AIS, Compass/Heading Sensor, Ethernet, i-Pilot Link, etc. kräver separata inköp. För installation av tillbehören, använd installationsguiden som medföljer, eller ladda ner den från vår webbplats **humminbird.com**.

Registrera och uppdatera: När du skapar ett Humminbird-nätverk är det viktigt att du registrerar dina produkter för att enklare hålla mjukvaran uppdaterad. Besök vår webbplats **humminbird.com** för att skapa ett konto, uppdatera huvudenheten och tillbehörens programvara och för att köpa ytterligare utrustning. Se även **Uppdatera Programvara** i den här manualen för mer information.

SÅ HÄR ANVÄNDER DU MANUALEN

För att öppna, läsa och skriva ut Adobe PDF-filer, behöver programmet Adobe Reader vara installerat på din dator. För att ladda ner gratis versionen av programmet Adobe Reader till din dator kan du besöka <http://get.adobe.com/reader/>.

Hoppa till kapitel: Klicka på ett avsnitt i Bokmärkespanelen. Bokmärkena kan förstöras och förminskas genom att klicka på plus [+] eller minus [-] ikonerna.

Söka efter Ord eller Fraser: Tryck och håll ner Ctrl F-tangenterna på tangentbordet. Skriv in ordet/orden i textrutan.

Använda manualen

Bokmärkes-
panel

Sök efter
nyckelord
(Ctrl + f)



KOMMA IGÅNG

Detta avsnitt beskriver hur du kommer igång med din huvudenhet. Vissa av inställningarna i det här avsnittet är en engångsinställning, andra inställningar [t.ex. kontroll av GPS-mottagning] kommer du att använda varje gång du ger dig ut på vattnet.

Starta din Enhet

Följ anvisningarna nedanför att starta din huvudenhet.

1. Tryck på  POWER knappen.
2. När startbilden med texten Humminbird visas, tryck på MENU-knappen.

Startbild

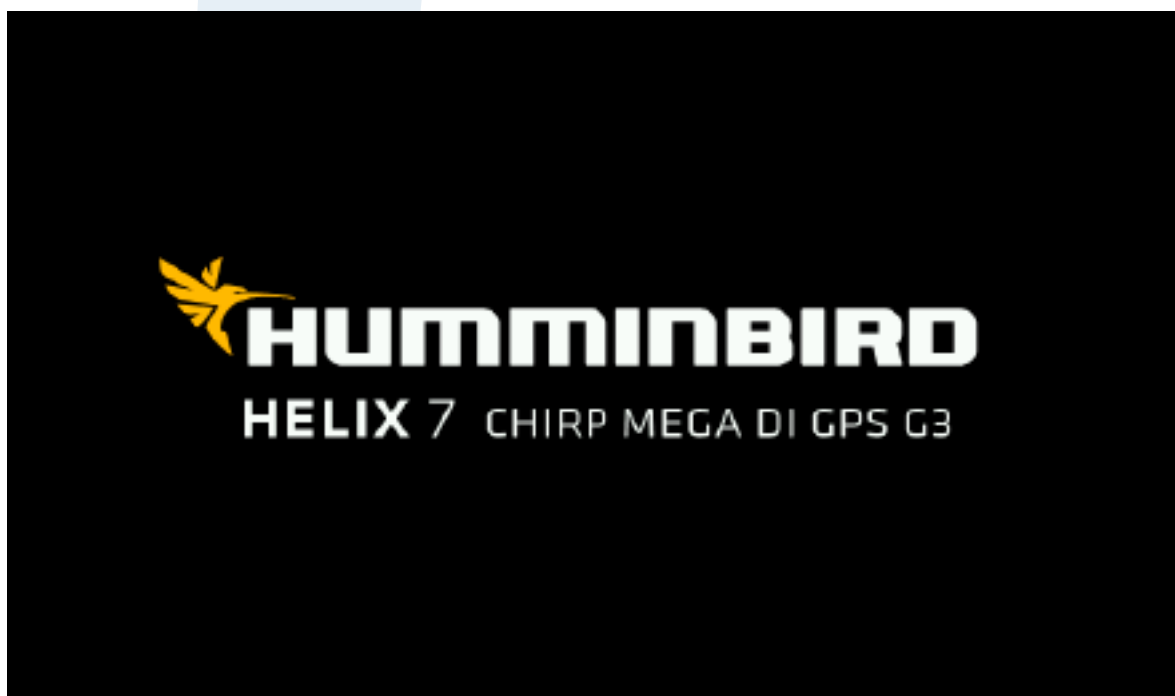

Tryck på MENU-knappen

3. Välj Normal. Tryck HÖGER på Pilplattan.

Normal	Normal-läge krävs för drift på vattnet. Om en fungerande givare är ansluten till huvudenheten, väljs Normal-läge automatiskt, och din huvudenhet kan då användas på vattnet.
Simulator	För att lära dig/träna på att använda huvudenheten, välj Simulator-läge. Du kan spara dina Menyinställningar och Navigationsdata i Simulator-läge [se Sjökort Översikt och Navigation Översikt för mer information.]
Systemstatus	För att se systeminformation för mjukvaruversion, GPS-mottagning, och anslutna tillbehör - välj Systemstatus. Se Kontrollera Anslutna Tillbehör och Kontrollera GPS-mottagning för mer information.

 **OBS!** Om du väntar för länge med att välja ett val vid uppstart, startar det läge som redan är markerat. Om huvudenheten försätts i Demoläge, notera att Menyinställningar ej kan sparas [se **Hantera Huvudenheten**].

Startar i Normal-läge för bruk på vattnet.

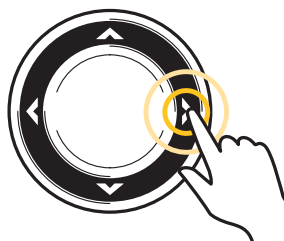
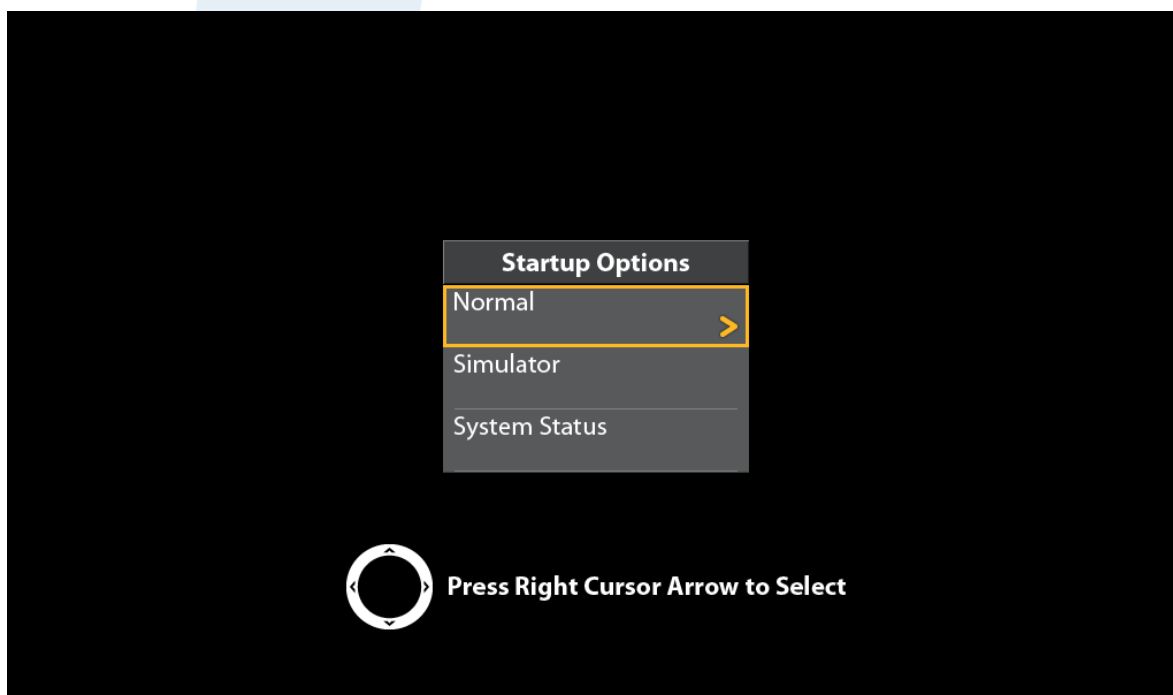

Tryck på HÖGER Piltangent

Snabbinstallation

Om det är första gången du startar din enhet [efter installation och/eller återställning], visas Menyn för Snabbinstallation

Ställ in Huvudenheten

1. Använd Pilplattan för att ändra inställningarna.
2. **Stäng:** Tryck på EXIT-knappen.

Snabbinstallationsmeny

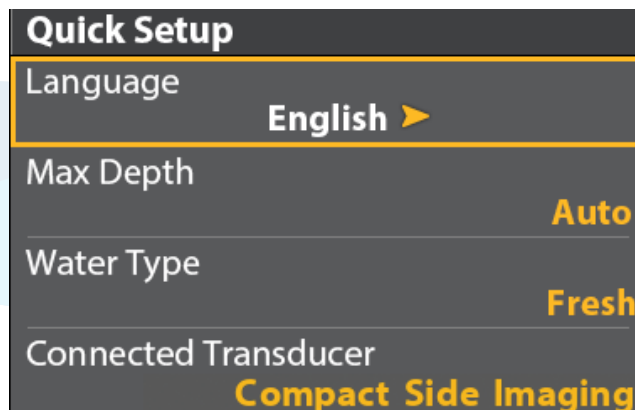

Språk	Tillgängliga språk bestäms av din Humminbird modell.
Maxdjup	<p>Ställer in det maximala vattendjupet. När maxdjupet är inställt på Auto, läser enheten bottendjup och struktur löpande [inom enhetens specifikationer]. När Maxdjup är inställt för att motsvara djupet i ditt vatten, kommer enheten inte försöka läsa ekolodsdata längre ner. En mer detaljrik bild visas på displayen.</p> <p>Enheter med Side Imaging använder standardmätområde för Side Imaging om området är inställt på djupare än enhetens inställda maxdjup. Se Side Imaging Översikt för mer information.</p>
Vattentyp	<p>Vattentyp-funktionen påverkar exaktheten vid avläsning i djupa vatten. Här ställer du även in huvudenheten för användning i söt- eller saltvatten.</p> <p>I saltvatten kan du också välja inställningen för grunt eller djupt vatten. Om djupet är mer än 100 meter [330 ft], välj Salt [djup].</p>
Ansluten givare	<p>Enheter kommer per automatik att välja den givare som följde med i förpackningen. Om du har valt att köra med en annan givare som enheten är kompatibel med, välj den givarkonfiguration som passar den givaren bäst för att få upp de alternativ som matchar den givaren.</p>



OBS! För att ändra Maxdjup och Vattentyp efter grundinställningen, se **Ställ in Ekolod**.

Kontrollera Anslutna Tillbehör

Om du har anslutit separat inköpt utrustning och anslutit till huvudenhetens nätverk, exempelvis AIS, Compass/Heading Sensor, Radar, i-Pilot Link, 360 Imaging, och så vidare, använd instruktionerna för att verifiera att utrustningen är detekterad och kommunicerar med huvudenheten.

1. Tryck på och håll ned VIEW-knappen.
2. Välj System > Tillbehörstest.

Bekräfta att alla tillbehör är listade som anslutna. Om du har ett temp/hastighetshjul, så måste du rotera på hjulet för att enheten ska detektera tillbehöret.

Ej ansluten: Om ett tillbehör är anslutet men listad om Ej ansluten, kontrollera att kablar är korrekt anslutna och att strömförsörjning finns. Läs installationsguiden som följde med ditt tillbehör för att säkerställa korrekt installation.

Bekräftelse att Tillbehör är Detekterat

Depth		ft		Accessory Test	
40.6		360 Imaging	UNCONNECTED		
Temp	°F	GPS	CONNECTED	ansluten	
69.4		i-Pilot	UNCONNECTED	ej ansluten (ej detekterad av huvudenheten)	
N 50°40.952'		NMEA2K Gateway	CONNECTED		
W 001°03.177'		CHIRP-Radar	CONNECTED		
Time		Remote	UNCONNECTED		
1:00		Speed	UNCONNECTED		
Speed	mph	Temperature	CONNECTED		
5.6					



Menyerna för installerade tillbehör finns vanligen med i Tillbehörsfliken i Huvudmenyn. Se tillbehörsguiden för närmare information.

Kontrollera GPS-mottagning

Använd instruktionerna i det här avsnittet för att säkerställa att huvudenheten har GPS-mottagning.

1. Tryck på och håll ned VIEW-knappen.
2. Välj System > GPS diagnostisk vy.

Kontrollera att Fixeringstyp visas som Förbättrad eller i 3D.

Kontrollera att positionerna för NORD/ÖST visas.

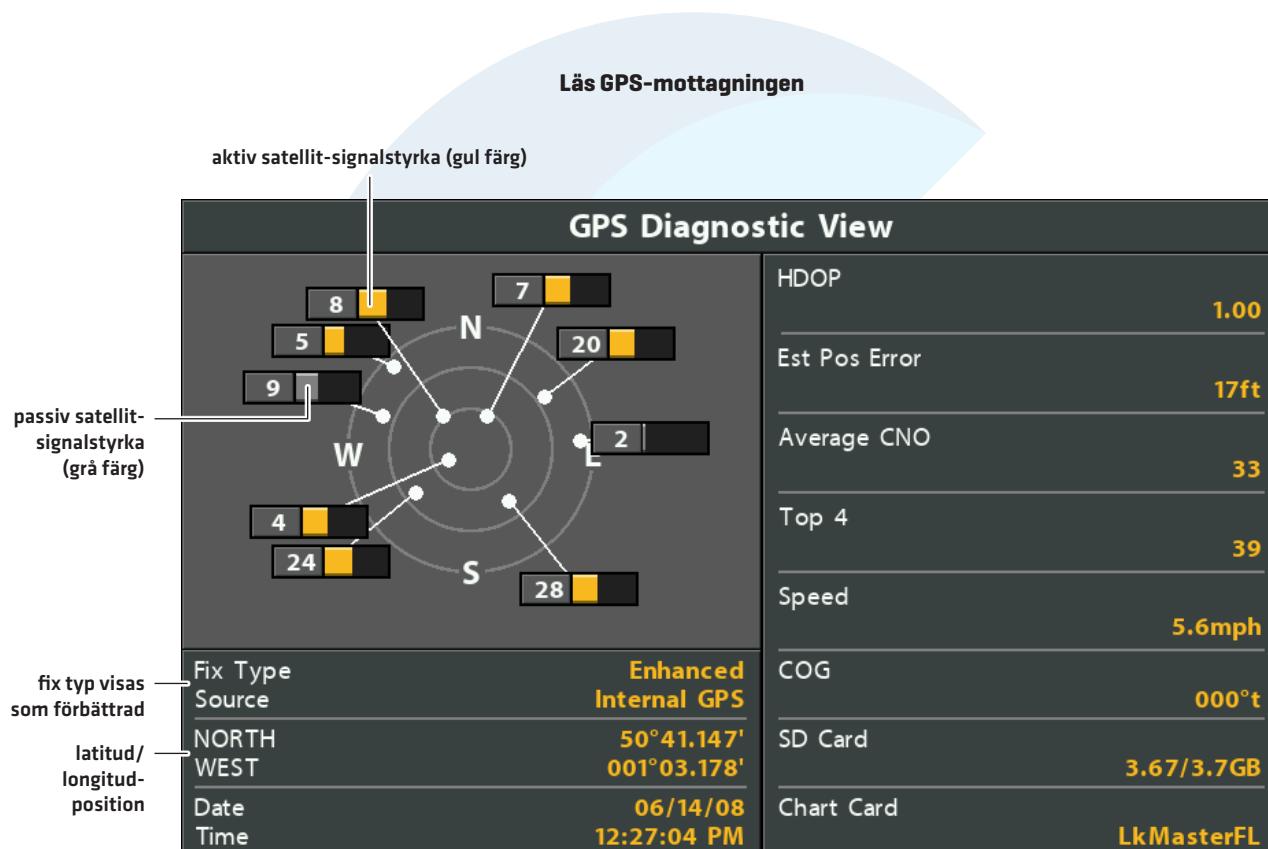

GPS-mottagning: Diagrammet visar antal satelliter och signalstyrka.

GPS Fixeringstyp: definieras som ingen Fix, 2D Fix, 3D Fix, eller Förbättrad. En Förbättrad Fix har utökats och använt information från WAAS, EGNOS, eller MSAS.

HDOP [Horisontell Dilution av Precision]: ett GPS-system med parametrar som är kopplade till rådande satellitpositioner. HDOP används för att beräkna positionsavvikelse.



OBS! För att manuellt ändra GPS-källa, Ändra utmatningsfrekvens eller slå på GLONASS, se **Hantera Huvudenheten**.

Ställa in Larm

När larmfunktionen aktiveras, ljuder eller visas en varning på huvudenheten som indikerar att gränsvärdet har överskridits.

Slå på Larm och Justera Inställningar

1. **Huvudmeny:** Tryck på MENU-knappen två gånger.

ELLER

För att öppna Huvudmenyn från en Systemvy, tryck på MENU-knappen en gång.

2. Välj Larmfliken.

3. Välj typ av larm. Tryck HÖGER eller VÄNSTER på Pilplattan för att justera nivå.

Djuplarm	Larmet ljuder då djupet är lika med eller mindre än angivet värde. Givare krävs.
Fisk- ID-larm	Larmet ljuder då en fisk upptäcks, baserat på rådande ekolodsinställning. Se Justera Ekolodets Displayinställningar för mer information.
Larm för Låg batterinivå	Larmet ljuder då batterispänningen är lika med eller mindre än angivet värde. Batteriet måste vara anslutet till huvudenheten. Se huvudenhetens installationsguide för mer information.
Temp. Larm	Larmet kommer att utlösas när huvudenheten känner av att vattentemperaturen är likadan som inställningen på larmet. Data från den inbyggda temperatur-givaren eller ett temperatur-tillbehör krävs.
Ur kurs-larm	Anger hur långt båten kan flytta ur kurs under navigering innan ett larm utlöses. GPS krävs. Se Navigation Översikt för mer information.
Ankomstlarm	Anger hur nära båten kan vara till destinationswaypointen innan larmet utlöses. GPS krävs. Se Navigation Översikt för mer information.
Avdriftlarm	Talar om hur långt båten kan driva ifrån sin ankringsposition innan larmet ljuder. GPS krävs. Se Navigation Översikt för mer information.



OBS! De tillgängliga larmen bestäms av den anslutna utrustningen, så din huvudenhet kan ange fler eller färre alternativ än den information som visas här. Om det finns tillbehör installerade, se tillbehörsguiden för information om larm.

4. **Stäng:** Tryck på EXIT-knappen två gånger

Stäng av ett Larm

Om ett larm utlöses när huvudenheten är igång kan du stänga av det eller sänka det genom att använda dessa instruktioner.



1. Tryck på valfri knapp på huvudenheten.

Återställ Tripplogg

Tripploggen omfattar timer för förfluten tid, distans sedan senaste nollställning, och genomsnittlig hastighet. Följ anvisningarna nedan för att återställa Tripploggen. För att visa Tripploggen som en digital avläsning, se **Vyer: Visa Digitala Avläsningar**.

1. **Huvudmeny:** Tryck på MENU-knappen två gånger.
2. Välj Inställningsfliken.
3. Välj Återställ Tripplogg.
4. Tryck HÖGER på Pilplattan.
5. Följ anvisningarna på skärmen.

Slå på/av Ljudet

Använd instruktionerna i detta avsnitt för att välja ljudkategori i huvudenheten.

1. **Huvudmeny:** Tryck på MENU-knappen två gånger.
2. Välj Inställningsfliken.
3. Välj Ljudstyrning.
4. Välj Alla ljud eller Endast larm.

För att få ett varningsljud från ett larm, måste ljudet vara inställt på Alla Ljud eller Endast Larm.

Ändra Larmsignal: Välj Larmfliken > Larmsignal.

Ändra användarläge

Användarläget avgör hur många menyalternativ som visas i menysystemet. Välj **Normal** för att visa färre menyalternativ. Välj **Avancerat** för att se alla tillgängliga menyalternativ i menysystemet.

Anvisningarna i denna manual som är markerade med **Huvudmeny [Avancerat Användarläge]** anger att Användarläge måste vara satt till Avancerat för att den valda menyn ska visas. Om du inte ser menyn i systemet, byt Användarläget till Avancerat. Se **Menysystem Översikt** för mer information.

1. **Huvudmeny:** Tryck på MENU-knappen två gånger.
2. Välj Inställningsfliken.
3. Välj Användarläge.
4. Välj Normal eller Avancerat.

Ställ in Ekolod

Om du installerat en tillbehörsgivare eller om du vill förfina dina ekolodsinställningar, se **Ställ in Ekolod** för mer information.

Ställ in Sjäkort

Om du använder ett SD-minneskort, se **Sjäkort Översikt** för att ställa in Sjäkortskälla.

Ändra Måttenheter

Använd instruktionerna i detta avsnitt för att ändra måttenheter. Du kan också ändra tid- och datumformat, språk och installations-offset från den här menyn. Se **Hantera Huvudenheten** för mer information.

1. **Huvudmeny:** Tryck på MENU-knappen två gånger.
2. Välj Inställningsfliken.
3. Välj Enheter - Djup, Enheter - Distans, etc., och välj varje enhetsinställning som behövs.
4. **Stäng:** Tryck på EXIT-knappen.

Para en telefon med en enhet (Endast HELIX G4N, G3N eller G2N enheter)

Om du har en HELIX G4N, G3N eller G2N enhet så kan du para den med en telefon genom att använda dig av Bluetooth teknologi

Para en Telefon med en enhet

1. **Huvud Meny** [Tryck 2 gånger på meny knappen]
2. **Välj Telefon Bluetooth menyn**, välj tillbehörs menyn
Välj Telefon Bluetooth. Tryck höger pilplatta
3. Välj Bluetooth
4. Välj "på"
5. Välj "anslut ny telefon". Tryck höger pilplatta
Det kommer att ta en stund för alla alternativ att synas på skärmen
6. Följ anvisningarna på skärmen för att starta parningsprocessen
Om telefonen inte syns i menyn, välj "sök efter telefon". Tryck höger pilplatta
7. När telefonen syns i menyn. markera den och tryck höger pilplatta
8. Kolla din telefon. När det kommer upp ett alternativ om parning. Para telefonen med enheten.
9. I din telefons Bluetooth inställningar. slå på "Visa aviseringar"

Ändra hur Notifikationer syns på din Enhet

Använd följande inställningar för att ändra hur notifikationer syns på din enhet

1. På din Helix enhet, öppna Bluetooth menyn



OBS! I din telefons inställningar, bekräfta att bluetooth är påslaget och notifikationer är på

2. Välj medellande notifikationer eller Telefon notifikationer
Tryck höger eller vänster pilplatta för att välja ett notifikations format. för att stänga av notifikationer, välj "Off"
3. Välj Ljud. Välj On eller Off

Granska Bluetooth Notifikationer

Använd dig av x-press menyn flr att granska dina notifikationer

1. tryck och håll ner VIEW knappen

Granska Bluetooth information



Stäng Av / Standby läge

Använd följande instruktioner för att stänga av din huvudenhet. Du bör spara det aktuella spåret innan du stänger av, och din huvudenhet ska alltid stängas med hjälp av POWER-knappen.

Spara Aktuellt Spår

1. **Sjökortets X-Pressmeny:** Med en Sjäkortsvy på skärmen, tryck på MENU-knappen en gång.
2. Välj Spara Aktuellt Spår.
3. Tryck HÖGER på Pilplattan.

Stäng Av

1. Tryck på och håll ned POWER-knappen.

Standby läge

1. Tryck på POWER-knappen. Välj standby läge. Tryck på höger Pilplatta. Gå ur standbyläge genom att trycka på POWER-knappen igen

HELIX HUVUDENHET

HELIX CHIRP 8, 9, 10, 12 XXN



HELIX CHIRP 5 & 7 / G3 & G3N



HELIX 7 G3 Sonar, HELIX 7 CHIRP DI G3

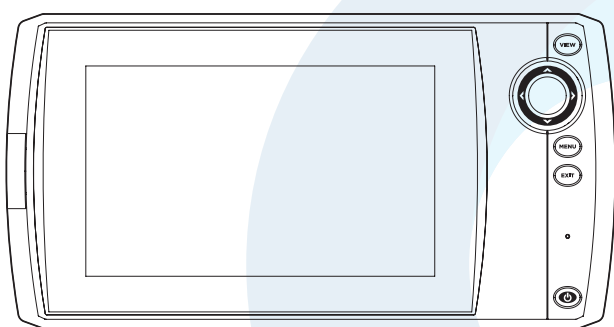

HELIX 5 Sonar G2, HELIX 5 DI G2

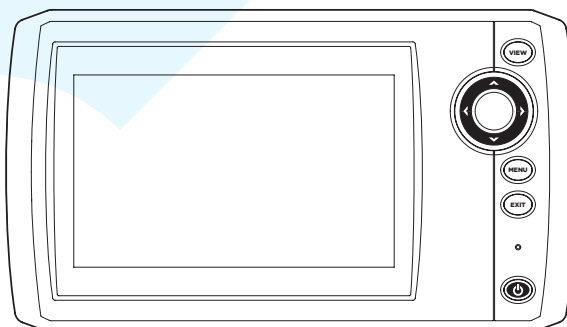

Knappar på Huvudenheten



ZOOMA IN (+)



ZOOMA UT (-)

Tryck på ZOOM-tangenterna för att ändra skalan. För en närmare vy, tryck på ZOOMA IN [+] knappen. w, tryck på ZOOMA UT [-] knappen. Du kan också förstora ett markerat område.



VIEW

Tryck på och håll ned VIEW-knappen för att öppna vyalternativ i X-Pressmenyn, eller tryck på View-knappen upprepade gånger tills den vy som du vill använda visas på skärmen. Tryck på EXIT-knappen för att visa föregående vy. Se avsnittet **Vyer** för mer information.



CHECK/INFO

I Sjökortsvyn, tryck på CHECK/INFO-knappen för att se information om markörens position eller om objekt som ligger nära markörens position. Om markören inte är aktiv, kommer undermenyn för Sjökortsinformation att öppnas. Se avsnittet **Navigation Översikt** för mer information.



PILPLATTAN

[Piltangenterna VÄNSTER, HÖGER, UPP, eller NER]

Tryck på pilarna på Pilplattan för att manövrera genom menysystemet, välj menyer, och ändra eller aktivera menyinställningar. Se **Menysystem Översikt** för mer information.

Tryck på valfri pil på Pilplattan för att flytta markören i vyn.

För att flytta markören diagonalt, tryck emellan två pilar.





MARK

Tryck på MARK-knappen för att spara en waypoint vid båtens position. Om markören är aktiv, kommer din waypoint att hamna vid markörens position. Se avsnittet **Navigation Översikt** för mer information.

Om Ögonblicksbilder är påslagen, kommer en ögonblicksbild skapas med din waypoint och den kommer sparas i det installerade SD-kortet. Se **Ögonblicksbilder** för mer information.



MENU

För att öppna X-Pressmenyn i editeringsläge, tryck på MENU-knappen en gång. För att öppna Huvudmenyn, tryck på MENU-knappen två gånger. Se **Menysystem Översikt** för mer information.



GOTO/MAN ÖVERBORD (MÖB)

Med markören aktiverad trycker du på GOTO-knappen en gång för att skapa en waypoint och börja navigera mot den waypointen. Om markören inte är aktiv kan du trycka på GOTO-knappen och välja bland sparad navigationsdata. För att börja MÖB-navigering, tryck på och håll ned GOTO-knappen. Se avsnittet **Navigation Översikt** och **Man Överbord-navigering (MÖB)** för mer information.



EXIT

Tryck på EXIT-knappen för att stänga en meny, stänga en dialogruta, stänga av ett larm, eller stänga läge med aktiverad markör.

Tryck också på EXIT-knappen för att skrolla igenom Vy-rotationen i omvänd ordning. Se avsnittet **Vyer** för mer information.



VIEW SHORTCUT

Tryck på och håll ned en VIEW SHORTCUT-knappen [snabbknapp] för att spara en genväg till vyn på skärmen. Du kan spara en vy på varje VIEW SHORTCUT-knapp. Se avsnittet **Vyer** för mer information.



POWER

Tryck på POWER-knappen för att slå på huvudenheten. För att stänga av, tryck på och håll ner POWER-knappen.

Under drift, tryck på POWER-knappen.

Bakgrundsbelysningen kan justeras i menyn som visas. Du kan också slå på/av Ekolodet och ändra bakgrundsfärg.

SD Minneskortläsare

Minneskortläsaren på din huvudenhet är avsedd för SD-kort [separat inköp krävs]. Den används för att uppdatera programvara, lägga till detaljerade sjökort i din huvudenhet, importera/exportera navigationsdata, och spara ekolodsinspelningar och ögonblicksbilder.

Mjukvaruuppdateringar: För mer information, se avsnittet **Uppdatera Programvara**.

Lägg till Kartor: se **Sjökort Översikt**.

Importera/Exportera Navigationsdata: Se **avsnittet Hantera Navigationsdata**.

Ekolodsinspelningar och Ögonblicksbilder: Se **Hantera Ögonblicksbilder och Inspelningar**.



WARNING! Exportera din navigationsdata innan huvudenhetens programvara är uppdaterad eller återställd till fabriksåterställning [se **Uppdatera Programvara**].

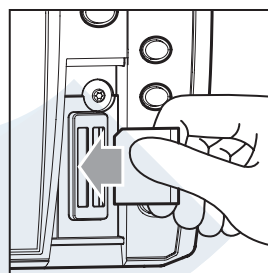

Sätt i SD-kortet med etiketten vänd till vänster

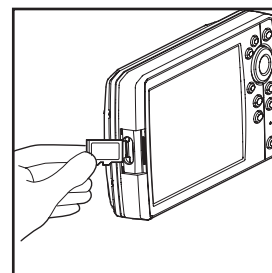

Hacket på MSD kortet vänt nedåt

Sätt i ett SD-kort

1. Ta bort locket som täcker minneskort-läsaren.
2. Vänd SD-kortet så att etiketten pekar åt vänster.
3. Tryck in kortet i hållaren tills ett klick hörs.
4. Sätt tillbaka täckluckan så att den säkras.
5. **Ta bort:** Tryck in kortet i kortplatsen och släpp den sedan. Kortet kommer då att matas ut. Dra försiktigt ut kortet från kortplatsen.



OBS! Låt ej täckluckan vara öppen. Luckan ska alltid vara stängd för att förhindra att enheten vattenskadad.

MENYSYSTEM ÖVERSIKT

Menysystemet erbjuder olika val beroende på vilken vy och läge du använder, och vilka tillbehör som är anslutna.

Öppna en X-Pressmeny

X-Pressmenyn visar menyer som är relaterade till aktuell vy och vilket läge du använder (t.ex. navigation). I denna illustration visas Ekolodets X-Pressmeny eftersom Ekolodsvyn visas på skärmen.

Öppna X-Pressmenyn

1. Tryck på VIEW-knappen upprepade gånger tills önskad vy visas på skärmen.
2. Tryck på MENU-knappen en gång.

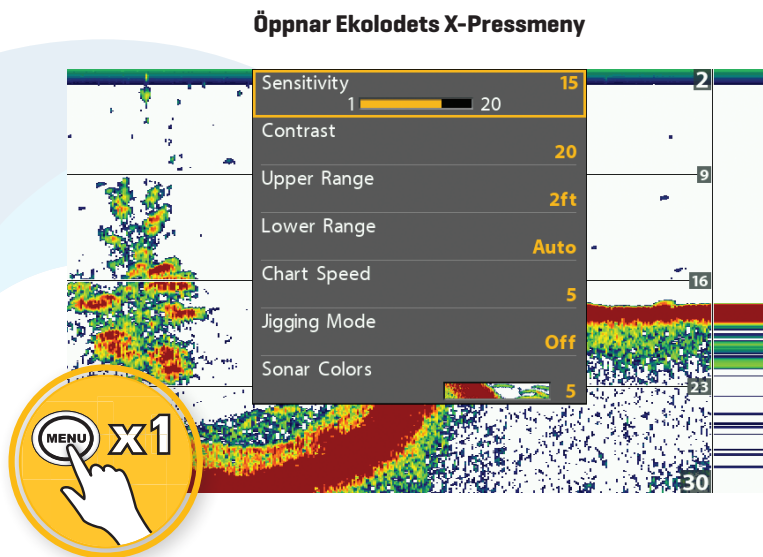

Öppna Huvudmenyn

Huvudmenyn är indelad i olika flikar (Larm, Ekolod, Navigation, Sjökort, Inställningar, Vyer, och Tillbehör). Tillgängliga flikar och menyer bestäms av din modell och anslutna tillbehör.

Öppna Huvudmenyn

1. Tryck på MENU-knappen två gånger.



Välj en Meny

Använd Pilplattan för att välja en meny i Huvudmenyn eller X-Pressmenyn.

Välj en Flik (Huvudmenyn)

1. Tryck HÖGER eller VÄNSTER på Pilplattan.



Välj en flik

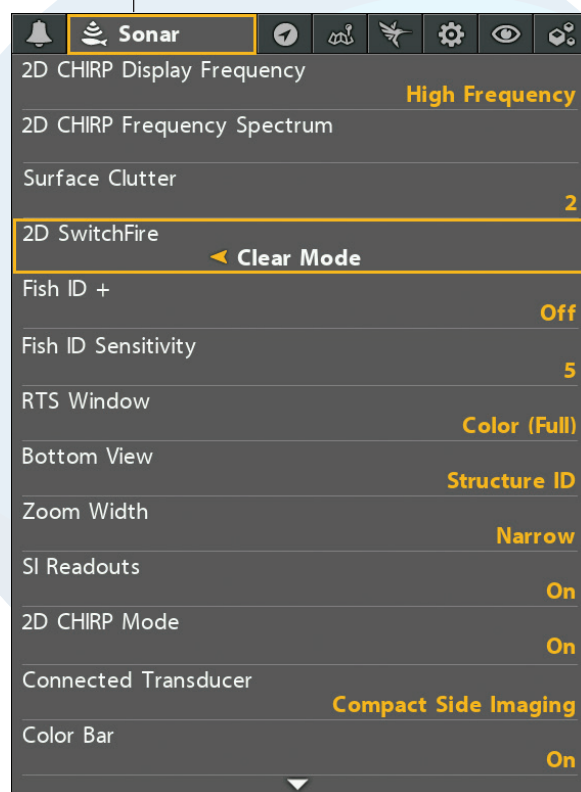

Välj en meny

Ändra en Menyinställning

Använd Pilplattan för att ändra menyinställningar eller starta en funktion. När du ändrar en menyinställning uppdateras vyn omedelbart.

Ändra Menyinställningar

1. Tryck HÖGER eller VÄNSTER på Pilplattan.

Ändra Menyinställning

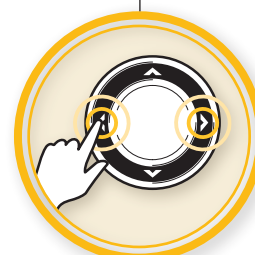

Starta en Funktion/Öppna en Undermeny

1. Om en högerpil syns i menyn, tryck HÖGER på Pilplattan för att starta en funktion eller öppna undermenyn.

Starta en Funktion eller öppna en Undermeny

Waypoints, Routes, Tracks



Tips för att använda Menysystemet

Du kan snabbt bläddra genom menyerna med hjälp av följande tips.

Hoppa till den nedre delen av fliken



Sonar	
2D CHIRP Display Frequency	High Frequency
2D CHIRP Frequency Spectrum	
Surface Clutter	2
2D SwitchFire	< Clear Mode
Fish ID +	Off
Fish ID Sensitivity	5
RTS Window	Color (Full)
Bottom View	Structure ID
Zoom Width	Narrow
SI Readouts	On
2D CHIRP Mode	On
Connected Transducer	Compact Side Imaging
Color Bar	On



Hoppa till den övre delen av fliken



Se fler Menyner

Ändra Användarläge (Normal eller Avancerat)

Användarläget avgör hur många menyer som visas i menysystemet. Välj **Normal** för att se färre menyer som är mer frekvent använda. Välj **Avancerat** för att se alla menyer som är tillgängliga i menysystemet.

Huvudmeny [Avancerat Användarläge]: Anvisningarna i denna manual som är markerade med **Huvudmeny [Avancerat Användarläge]** anger att Användarläge måste vara satt till Avancerat för att den valda menyn ska visas. Om du inte ser menyn i systemet, byt Användarläge till Avancerat.

Byt Användarläge

1. **Huvudmeny:** Tryck på MENU-knappen två gånger.
2. Välj Inställningsfliken.
3. Välj Användarläge.
4. Välj Normal eller Avancerat.



Stäng Menysystemet

Använd EXIT-knappen för att gå tillbaka via menysystemet eller stänga menysystemet.



Tillbaka: Tryck på EXIT-knappen för att stänga den aktuella menyn och backa ett steg i menysystemet.

Stäng: Tryck på EXIT-knappen upprepade gånger tills menysystemet stängs.

VYER

HELIX huvudenhet har många alternativ för att visa data på skärmen och data kan visas på en mängd olika sätt. Det finns också flera sätt att snabbt visa en vy på skärmen.

Visa en Vy

De tillgängliga vyerna på huvudenheten bestäms av den modell du har köpt och den anslutna givaren.

Visa en Vy från X-Pressmenyn för Vyer

1. Tryck på och håll ned VIEW-knappen.
2. Välj en vy-kategori. Tryck HÖGER på Pilplattan.
3. Välj en vy. Tryck HÖGER på Pilplattan.

Välj en Vy som ska Visas på Skärmen

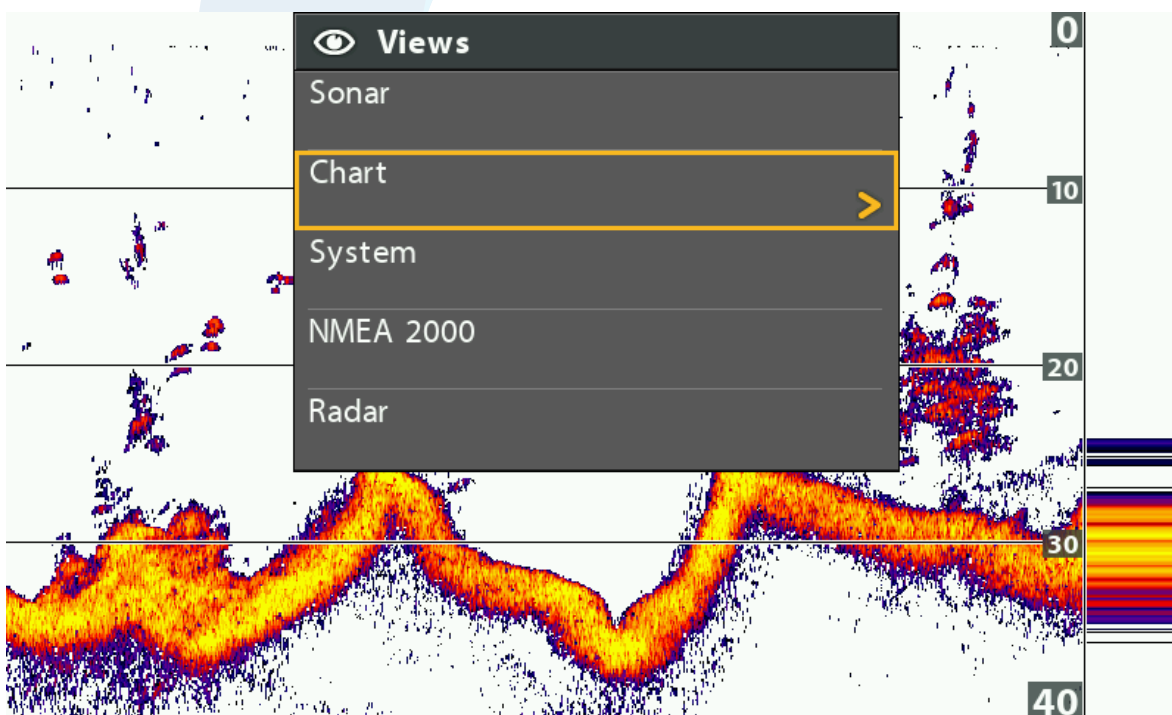

ELLER



ELLER



Tryck på och håll ner för att öppna X-Pressmenyn för Vyer

Framåt: Tryck på för att gå till Nästa Vy

Tillbaka: Tryck på för att gå till Föregående Vy

Tryck på för att visa en Sparad Vy

Visa Nästa/Föregående Vy

Nästa Vy: Tryck på VIEW-knappen upprepade gånger tills önskad vy visas på skärmen.

Föregående Vy: Tryck på EXIT-knappen upprepade gånger tills önskad vy visas på skärmen.

Visa en Sparad Vy

1. Tryck på en VIEW SHORTCUT-knapp.

Du kan spara en vy på varje VIEW SHORTCUT-knapp. Se avsnittet **Spara en Vy på en VIEW SHORTCUT-knapp** mer information.

Visa dina Favoritvyer

Du kan visa eller gömma vyer så att, när du trycker på VIEW-knappen, bara visar dina favoritvyer på skärmen.

Visa/Göm en Vy

1. **Huvudmeny:** Tryck på MENU-knappen två gånger.
2. Välj fliken Vyer.
3. Välj en vy.
4. Välj Dold eller Synlig.

Dölj Ekolodsvyer

Om du endast använder din huvudenhet för GPS/Navigation-funktioner, använd dessa instruktioner för att dölja alla ekolodsvyer. Den här inställningen inaktiverar även ekolodsgivaren.

1. Tryck på POWER-knappen.
2. Välj Ekolod.
3. Välj Från.



OBS! Du kan också slå på/av Ekolodsfunktionen från Huvudmeny > Inställningar > Ekolod.

Huvudmeny: Fliken Vyer

Huvudmeny: Fliken Vyer	
Sonar View	Visible
Big Digits View	Hidden >
Down Imaging View	Visible
Side Imaging View	Visible
Down/Sonar Combo View	Visible
Side/Sonar Combo View	Visible
Sonar Zoom View	Visible
Split Sonar View	Visible
Down/Side Combo View	Visible
Side/Side Combo View	Visible
Down/Side/Sonar Combo View	Visible
Chart View	Visible

Spara Vy på en VIEW SHORTCUT-knapp (snabbknapp) (endast HELIX 9, 10, 12)

Ett annat sätt att visa dina favoritvyer är att spara dem på VIEW SHORTCUT-knapparna. Du kan programmera snabbknapparna för att visa en sparad vy omedelbart. **Du kan spara en vy på varje knapp.**



När du bläddrat fram till vyn du vill spara, tryck och håll nere en SNABBKNAPP i ett antal sekunder.

Visa Digitala Avläsningar

Digitala Avläsningar [t.ex hastighet, temp, djup] kan visas som ett lager på aktuell vy, eller i databoxar. Du kan även välja vilka digitala avläsningar som du vill se. De format och värden du väljer kommer att användas i alla vyer.

Tillbehör: Tillgängliga digitala avläsningar bestäms av installerad utrustning, om du ansluter tillbehör kommer ytterligare information finnas tillgänglig.

Format: Du kan ändra format på de digitala avläsningarna från Inställningsfliken. Se avsnittet **Hantera Huvudenheten: Ändra Format på Digitala Avläsningar** för mer information.

Välj format på Digitala Avläsningar

Följ instruktionerna för att välja om du vill se digitala avläsningar i lager eller i boxar/rutor. Du kan även välja att dölja digitala avläsningar helt.

1. **Huvudmeny:** Tryck på MENU-knappen två gånger. Välj Inställningsfliken
2. Välj Digitala Avläsningar.
3. Välj ett av följande alternativ:

Lådor	Digitala Avläsningar visas i rutor/lådor i vyn. Se illustrationen där Digitala Avläsningar i Lådor är vald . Du kan anpassa vilken digital avläsning som visas [se Anpassa Digitala Avläsningar].
Överlägg	Digitala Avläsningar visas som ett överliggande lager i vyn. Se illustrationen där Digitala Avläsningar med Överlägg är vald. Dessa digitala avläsningar är låsta och kan inte ändras.
Från	De Digitala Avläsningarna kommer att döljas helt. För att dölja enskilda Digitala Avläsningar, istället för alla, se Anpassa Digitala Avläsningar .

Visa/Dölj Digitala Avläsningar i Side Imaging-Vyn

Om du valt Digitala Avläsningar i Lådor i alla vyer, kan du endast välja att gömma informationslådorna i Side Imaging-Vyn.

1. **Huvudmeny:** Tryck på MENU-knappen två gånger. Välj **Ekolodsfliken**.
2. Välj SI-Avläsningar.
3. Välj Till [visa] eller Från [dölj].

Vy med med Digitala Avläsningar som Lager (Ekolodsvy)

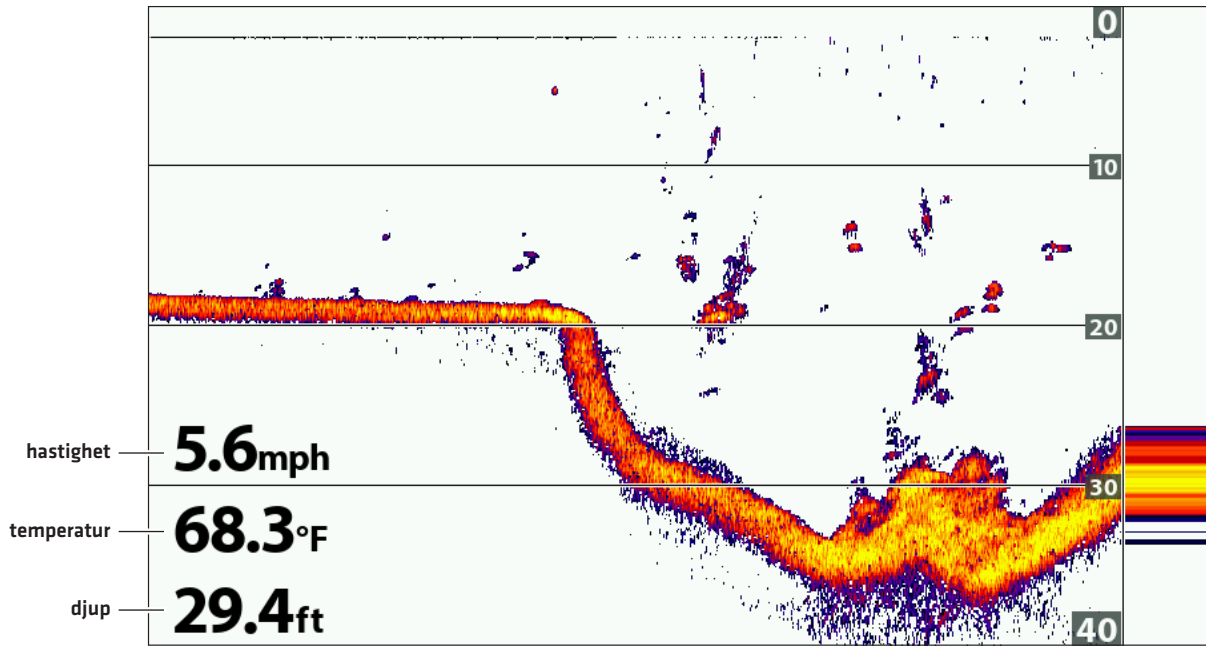

Vy med med Digitala Avläsningar som Lager (Sjökortsvy)

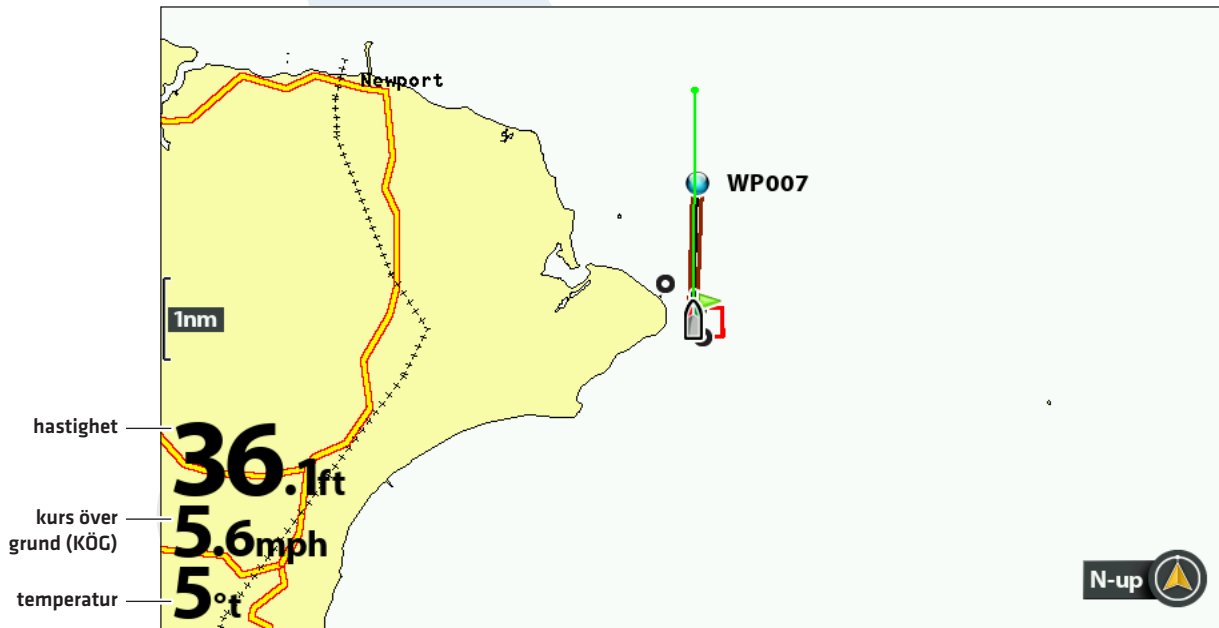

Anpassa Digitala Avläsningar

Om du valt att presentera Digitala Avläsningar i Lådor, kan du välja den information som ska visas i varje låda. Gå till menyn **Välj Avläsningar** för att välja standardvärden för digitala avläsningar. Använd menyn **Välj Nav Avläsningar** för att välja vilken information som ska presenteras under navigation.

1. **Huvudmeny [Avancerat Användarläge]:** Tryck på MENU-knappen två gånger. Välj **Inställningsfliken**.
2. Välj **Välj Avläsningar** eller **Välj Nav Avläsningar**. Tryck HÖGER på Pilplattan.
3. Välj fönster för avläsning [Avläsning1, 2, 3, etc.].
4. Välj en digital avläsning.

Dölj: För att dölja ett avläsningsfönster, välj **Från**.

Digitala Avläsningar med Boxfönster (Down/Sonar Combo View)

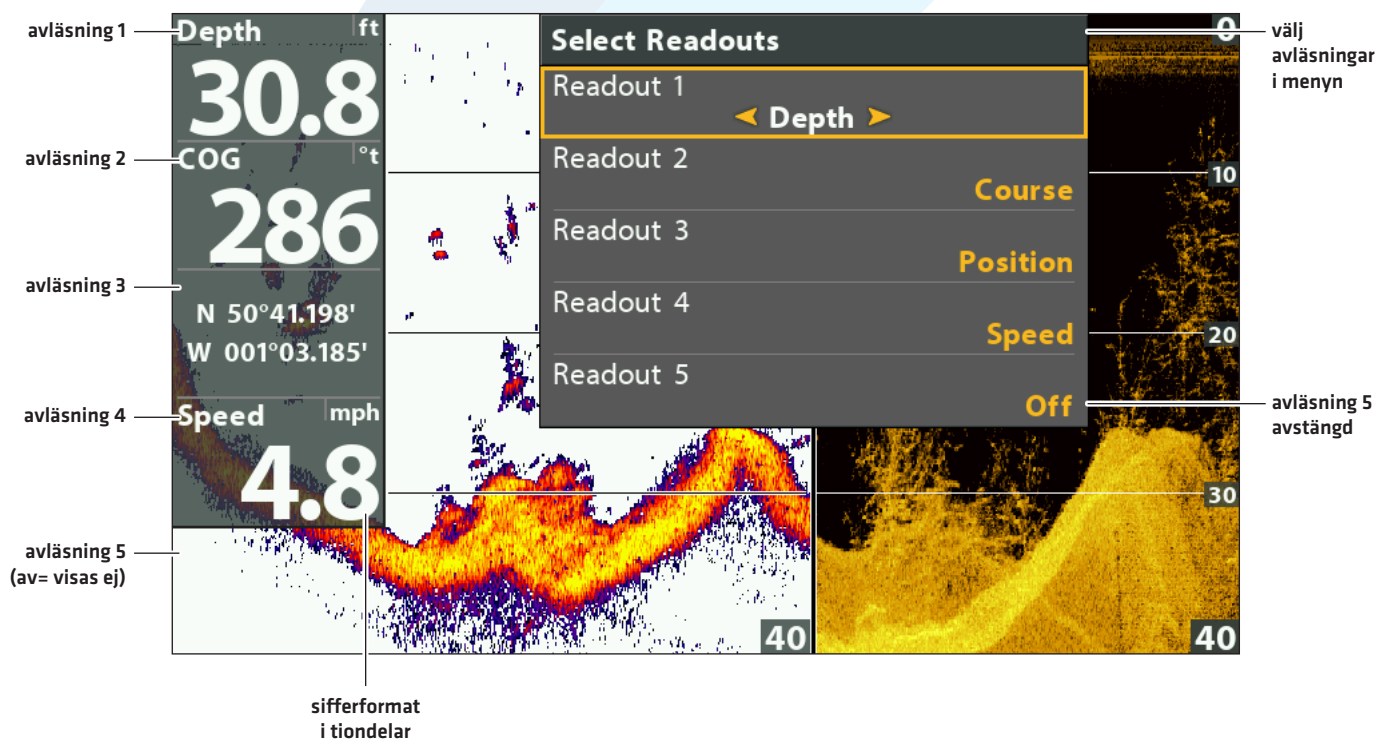

COMSTEDT®

Förstå Digitala Avläsningar

Tabellen nedan visar vilka digitala avläsningar som är tillgängliga i menyn Välj Avläsningar eller menyn för Navigationsinformation. Tillgängliga digitala avläsningar bestäms av installerad utrustning.

Benämning	Namn	Beskrivning	Navigation Avläsning
Båring	Båring	Riktning mot en waypoint mått i grader från norr.	•
KÖG	Kurs Över Grund [Kurs]	Riktning båten färdas i, mått i grader från norr. När KÖG är densamma som båtens Kurs, är du "i kurs" och kommer anlända till destinationen på det mest effektiva sättet.	•
Djup	Djup	Djupet från ekolodsgivaren eller den digitala djupsensorn till botten. Detta mått inkluderar djupet som angetts i offset-inställningen. Om siffran för djup blinkar betyder det att enheten har svårt att hitta botten. Detta sker vanligtvis om vattnet är för djupt, om givaren inte är i vattnet, om båten rör sig alltför snabbt, etc.	
DTG	Distans till Mål [Distans]	Distans mellan båtens position och nästa waypoint på rutten.	•
ETA	Uppskattad Ankomsttid	Beräknad ankomsttid till nästa waypoint på rutten.	•
Position [#]	GPS	Koordinater för latitud och longitud för båtens position baserat på GPS-mottagarens placering.	•
Fart	Fart	Hastighet är mätningen av båtens fortskridande över ett angivet avstånd baserat på den hastighetsmätning som tillhandahålls av GPS.	•
Temp [#]	Temperatur	Uppmätt vattentemperatur av givarens interna temperatur-avkännare, eller av separat temperatur-sensor.	
Tid	Tid	Den aktuella tiden.	
Tid + Datum	Tid + Datum	Aktuell tid och datum.	
Timer	Timer	Digital avläsning för att ställa in timer hittar du i Larmfliken [se Hantera Huvudenheten: Starta Timer].	
Tripplogg	Tripplogg	Tiden som förflutit sedan tripploggen nollställdes, den sträcka som körts sedan senaste nollställning, och genomsnittlig hastighet under uppmätt intervall. För att återställa Tripplogg, se Komma Igång: Återställ Tripplogg.	•
TTG	Tid kvar att Färdas	Beräknad tidsåtgång till nästa waypoint på rutten. TTG räknas ut med hjälp av SOG [Fart Över Grund] and DTG [Distans Till Mål].	•
VLT	Spänning	Strömförsörjning till huvudenheten.	
XTE	Cross Track Error	Sträckan från båten till avsiktlig kurs. XTE mäter hur långt båten är ur kurs.	•

Kombinationsvyer

Kombinationsvyer visar två vyer [eller mer] på skärmen samtidigt. Du kan öppna X-Pressmenyn för den aktiva sidan i kombinationsvyn, välja menyer eller åtgärder, och ändra storlek på fönster. Tillgängliga kombinationsvyer bestäms av vilken Humminbird-modell du äger.

Välj Aktiv sida i Kombinationsvyn Sjökort/Ekolod

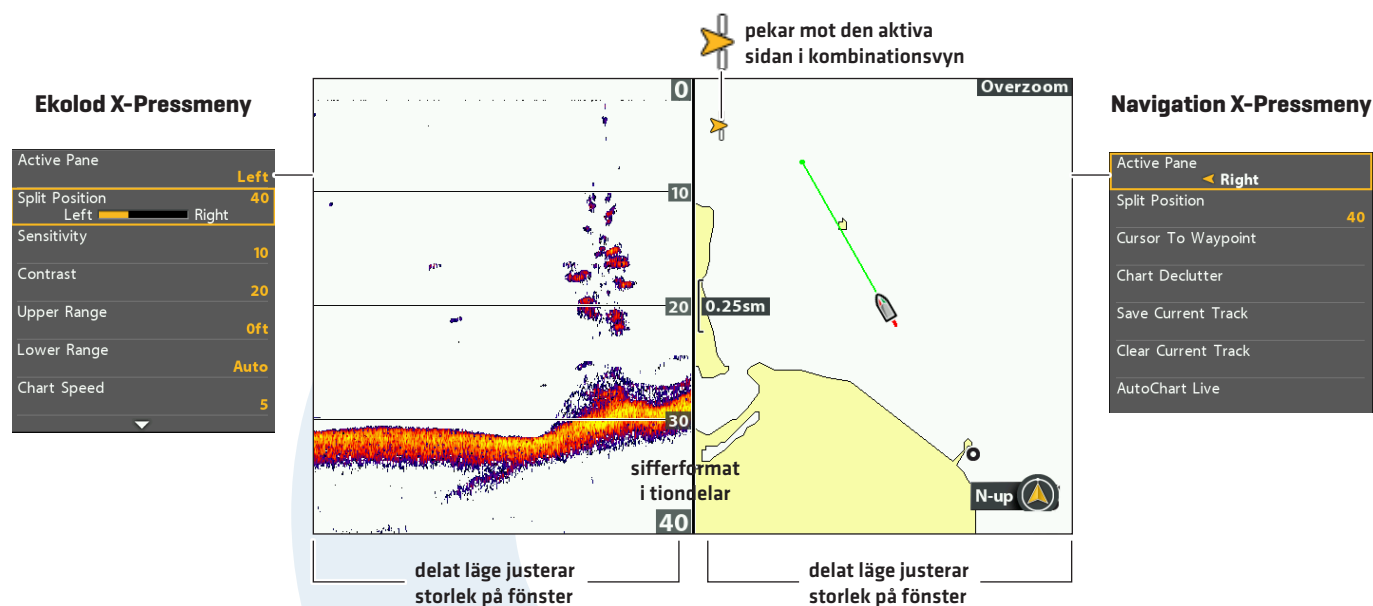

Välj Aktiv Sida

För att ändra inställning på någon av kombinationsvyerna, eller för att använda markören i en vy, måste vyn först aktiveras.

1. **X-Press Menu:** När en Kombinationsvy visas på skärmen trycker du på MENU-knappen en gång.
2. Välj Aktiv sida.
3. Välj Höger eller Vänster.

X-Pressmeny: X-Pressmeny uppdateras med tillgänglig meny för aktiverad sida i kombinationsvyn.

Markör: Tryck på valfri knapp på Pilplattan för att använda markören på aktiv sida.

Justera Storlek på Fönster

Delad position tillåter dig att justera storleken på vald vy, i en Kombinationsvy.

1. **X-Pressmeny:** När en Kombinationsvy visas på skärmen trycker du på MENU-knappen en gång.
2. Välj Delad Position.
3. Tryck HÖGER eller VÄNSTER på Pilplattan för att justera fönstrets storlek.

En fungerande givare måste vara ansluten till huvudenheten för att ekolodet ska fungera. För att köpa till givare och nätverkskompatibla hårdvaror, [besök humminbird.com](http://besök.humminbird.com).

OBS! Djupkapacitet påverkas av faktorer såsom båtens hastighet, vågor, bottens hårdhet, vattenförhållanden, och installation av givare.

Dualbeam PLUS (XNT 9 20 T)

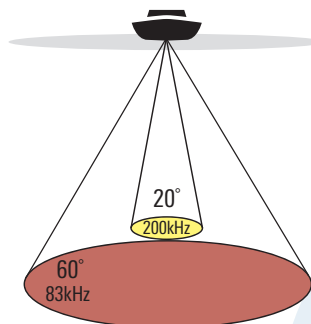

60 Degree Total Coverage

Givaren DualBeam PLUS erbjuder ett konisk täckning direkt under båten. Ekon från DualBeam PLUS presenteras i traditionell [2D] Ekolodsvy. De båda strålarna kan blandas, beskådas separat, eller jämföras sida-vid-sida.

Givarens smala konvinkel på 20°, ligger centrerad i den vidare konvinkeln på 60°, den utvidgar ditt sökområde till en konbredd som är detsamma som botten djupet. Vid 20 meters djup ger den bredare konvinkeln ett 20 meter brett täckningsområde. 83/200 kHz-givaren kan ge djuptäckning upp till 500 meter [1500 fot].

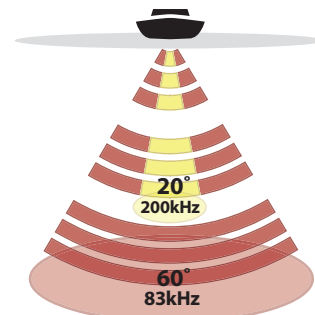

60 Grader Total Täckning

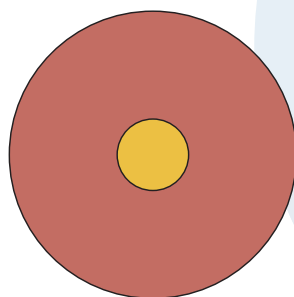

2D stråle

CHIRP modeller: Om din model är CHIRP kababel så kan du arbeta med frekvenserna inom olika frekvensspan. CHIRP ekolod skickar signalen med en konternuerlig puls med varierande frekvens för att producera en mer detaljrik bild och bättre separering.

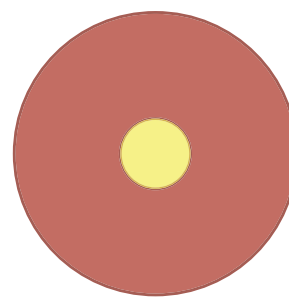

2D CHIRP

Dual Spectrum Chirp (XNT 9 HW T)

Dual Spectrum Chirp givaren har en konisk täckning direkt under båten. Ekon från Dual Spectrum Chirp presenteras i traditionell [2D] Ekolodsvy.

Du kan välja mellan tre olika frekvensband, Full, Narrow och Wide.

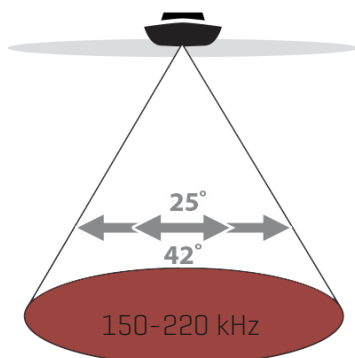

Använd Full [standard] för att använda hela frekvensbandet.

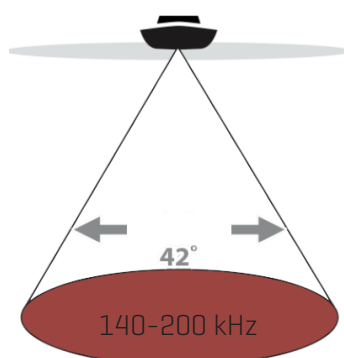

Använd Wide för att visa ett stort område för att söka av mycket vatten.

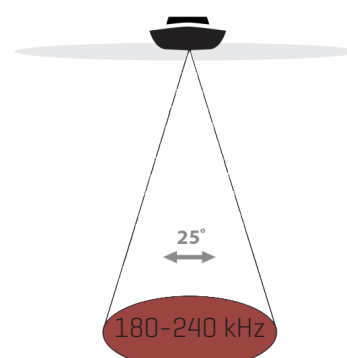

Använd Narrow för att visa ett smalare område. Då separeras fisk och strukturer bättre.

Down Imaging (XNT 9 DI T)

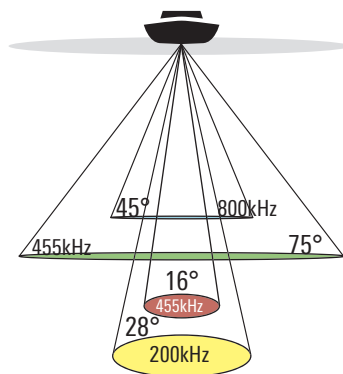

75 Grader Total Täckning

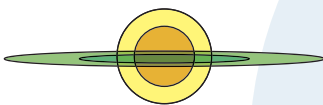

Down Imaging-givaren scannar av vattnet med rakbladstunna strålar med hög precision. Strålarna är breda [sida till sida] men mycket tunna i båtens färdriktning.

Down Imaging-strålarna [visat i grönt] kan köras på två frekvenser: 455 kHz [75°] eller 800 kHz [45°]. Välj 455 kHz för bäst kvalitet på helhetsbild och djup. Välj 800 kHz för skarpast bild. Se **Ställ in Ekolod** för mer information.

Givaren använder även koniska strålar för att tillhandahålla data i traditionella **2D-format** [visat i magenta och gul]. Välj 455 kHz för snävt fokuserat 16° centerstråle, eller välj 200 kHz för en bredare 28° stråle [se **Ställ in Ekolod** och **Ekolod Översikt**].

CHIRP modeller: Om din model är CHIRP kababel så kan du arbeta med frekvenserna inom olika frekvensspan. CHIRP ekolod skickar signalen med en konturnerlig puls med varierande frekvens för att producera en mer detaljrik bild och bättre separering.

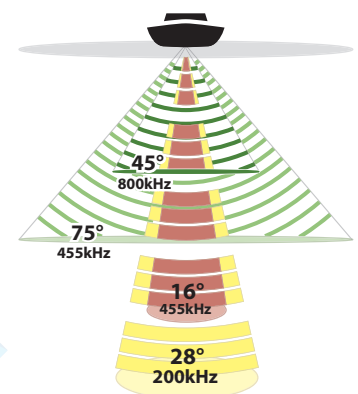

75 Grader Total Täckning

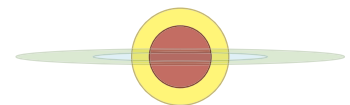

Mega Down Imaging (XNT 9 HW MDI 75 T)

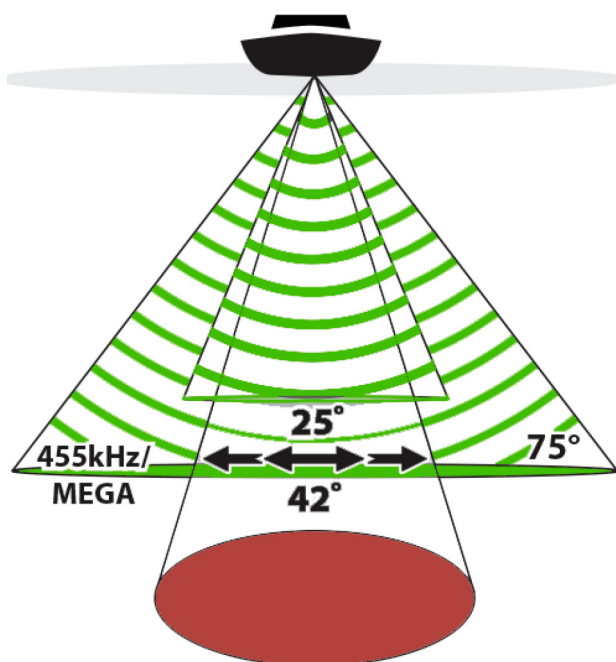

Down Imaging-givaren scannar av vattnet med rakbladstunna strålar med hög precision. Strålarna är breda [sida till sida] men mycket tunna i båtens färdriktning.

Down Imaging-strålarna [visat i grönt] kan köras på två frekvenser: 455 kHz eller MEGA [1,2 GHz]. Välj 455 kHz för bäst räckvidd. Välj MEGA för skarpast bild. Se **Ställ in Ekolod** för mer information.

Denna givaren har Dual Spectrum Chirp som ger en konisk täckning direkt under båten. Ekon från Dual Spectrum Chirp presenteras i traditionell [2D] Ekolodsvy.

Du kan välja mellan tre olika frekvensband, Full, Narrow och Wide.

CHIRP Side Imaging (XNT 9 SI 180 T)

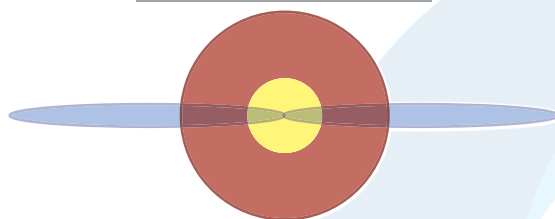
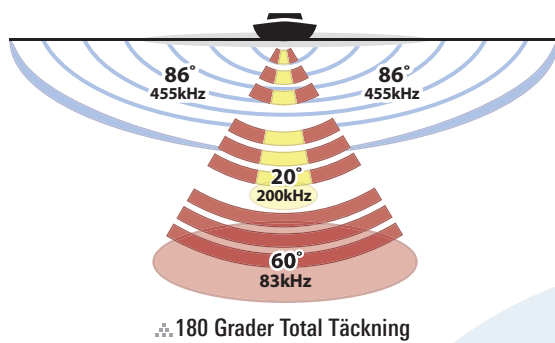

CHIRP Side Imaging tillåter dig att använda pulserna från flera olika frekvenser. Ett CHIRP ekolod sänder ut kontinuerliga pulser från ett spann av frekvenser för att få mer detaljerade returerna och bättre målseparation.

En Side Imaging givaren ger en bred men exakt avsökning av stora vattenmassor och man får en detaljerad vy av botten topografin och undervattenstrukturer.

Side Imaging ekolodet (visad i blå) kan söka av 120 meter sida till sida. Se Side Imaging för mer information.

CHIRP Side Imaging givaren kan även visa Down Imaging ner till 45 meters djup. Se Down Imaging för mer information.

Pulserna från DualBeam Plus (visad i magenta och gul) ger ett konformat sökområde precis under båten. Returerna från DualBeam PLUS visas i den traditionella 2D-vyn, de används även i Side Imaging vyn när ett område under båten inte täcks av Side Imaging. Dessa pulser kan visas ihop, visas separat eller jämföras sida vid sida.

CHIRP MEGA Side Imaging (XNT HW MSI 150 T)

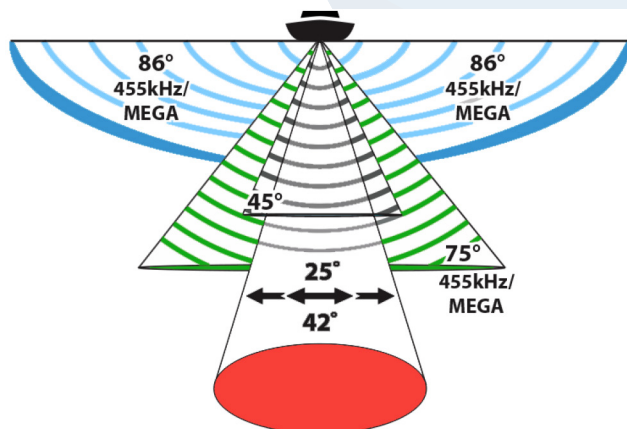

CHIRP MEGA Side Imaging har Side Imaging, Down Imaging och Dual Spectrum Chirp inbyggd i givaren.

Side Imaging (visad i blå) använder två väldigt exakta ekolodstrålar som är riktade åt rätta vinklar från båtens färdriktning. Side Imaging strålarna är väldigt tunna från aktern till fören men väldigt breda från botten till toppen. Tack vare att man har ett tunt avsökningsområde så får man kristallklara bilder.

Side Imaging kan använda sig av två olika frekvenser; MEGA eller 455 kHz. Välj MEGA för den skarpaste bilden med högsta upplösningen upp till 75 meter sida till sida. Välj 455 för maximal räckvidd, upp till 146 meter.

Strålarna från **Down Imaging** (visad i grön) är riktade rakt ner under båten och söker av vattnet med en jättetunn stråle. Strålarna är breda sida till sida men väldigt tunna från aktern till fören. Down Imaging kan använda sig av två olika frekvenser; MEGA eller 455 kHz. Välj MEGA för den skarpaste bilden med högsta upplösningen upp till ca 40 meter. Välj 455 kHz för djup upp till 120 meter.

Denna givaren har Dual Spectrum Chirp som ger en konisk täckning direkt under båten. Ekon från Dual Spectrum Chirp presenteras i traditionell (2D) Ekolodsvy.

Du kan välja mellan tre olika frekvensband, Full, Narrow och Wide.

Mega Down Imaging+ (XM 9 HW MDI T)

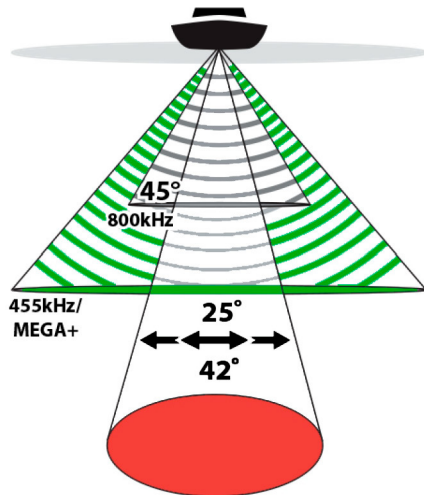

Strålarna från **Down Imaging** (visad i grön) är riktade rakt ner under båten och söker av vattnet med en jättetunn stråle. Strålarna är breda sida till sida men väldigt tunna från aktern till fören. Down Imaging kan använda sig av två olika frekvenser; MEGA+ eller 455 kHz. Välj MEGA+ för den skarpaste bilden med högsta upplösningen upp till ca 61 meter. Välj 455 kHz för djup upp till 122 m.

Denna givaren har Dual Spectrum Chirp som ger en konisk täckning direkt under båten. Ekon från Dual Spectrum Chirp presenteras i traditionell (2D) Ekolodsvy.

Du kan välja mellan tre olika frekvensband, Full, Narrow och Wide.

CHIRP MEGA Side Imaging+ (XM 9 HW MSI T)

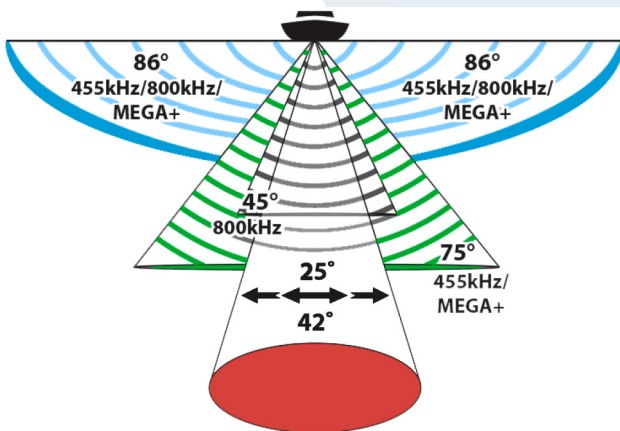

CHIRP MEGA Side Imaging har Side Imaging, Down Imaging och Dual Spectrum Chirp inbyggd i givaren.

Side Imaging (visad i blå) använder två väldigt exakta ekolodsstrålar som är riktade åt räta vinklar från båtens färdriktning. Side Imaging strålarna är väldigt tunna från aktern till fören men väldigt breda från botten till toppen. Tack vare att man har ett tunt avsökningsområde så får man kristallklara bilder.

Side Imaging kan använda sig av två olika frekvenser; MEGA+ eller 455 kHz. Välj MEGA+ för den skarpaste bilden med högsta upplösningen upp till 122 meter sida till sida. Välj 455 för maximal räckvidd, upp till 244 meter.

Strålarna från **Down Imaging** (visad i grön) är riktade rakt ner under båten och söker av vattnet med en jättetunn stråle. Strålarna är breda sida till sida men väldigt tunna från aktern till fören. Down Imaging kan använda sig av två olika frekvenser; MEGA+ eller 455 kHz. Välj MEGA+ för den skarpaste bilden med högsta upplösningen upp till ca 61 meter. Välj 455 kHz för djup upp till 122 m.

Denna givaren har Dual Spectrum Chirp som ger en konisk täckning direkt under båten. Ekon från Dual Spectrum Chirp presenteras i traditionell (2D) Ekolodsvy.

Du kan välja mellan tre olika frekvensband, Full, Narrow och Wide.

De tillgängliga ekolodsvyerna och menyerna på huvudenheten bestäms av vilken givare som är ansluten och vilken givare som är vald som primär.

De flesta av inställningarna i det här avsnittet gjordes när du startade enheten första gången med Menyn för Snabbinstallation. Använd instruktionerna i det här avsnittet för att justera dessa inställningar, installera en extra givare eller förfina informationen som visas på skärmen.

Installera en ny Givare

Huvudenheten kommer automatiskt att välja den givare som levererades med huvudenheten. Om din modell är kompatibel med en tillbehörsgivare och den är kopplad till huvudenheten, välj din nya givare i menysystemet så att strålarna är aktiverade och dess ekolodsvyer läggs till i huvudenheten.



OBS! För att se de senaste givarna som är kompatibla med din huvudenhet, besök vår webbplats på humminbird.com.

1. **Huvudmeny:** Tryck på MENU-knappen två gånger. Välj **Ekolodsfliken**.
2. Välj Givare.
3. Välj den givare som är ansluten till enheten.

För att justera offset-djupet, se avsnittet **Hantera Huvudenheten**.

Justera Störningsfilter

Använd Störningsfilter för att begränsa de störningar som kan uppstå på ekolodsbilder från t.ex. din båtmotor, turbulens, eller andra ekolodsenheter.

1. **Huvudmeny (Avancerat Användarläge):** Tryck på MENU-knappen två gånger. Välj **Ekolodsfliken**.
2. Välj Störningsfilter.
3. Välj en Filterinställning, Låg innebär lättast/grovmaskigt filter och Hög betyder hårdast filtrerad signal för att eliminera kraftiga störningar.

Från: tar bort alla filter.

Hög: Inställningen Hög är lämplig då du upplever kraftiga störningar och brus från t.ex. trollingmotor/elmotor. I vissa lägen med djupa vatten, kan inställningen Hög hindra huvudenhetens förmåga att hitta botten. 

Ändra Maxdjup

Maxdjupet konfigurerades med Menyn för Snabbinstallation då du startade enheten första gången (se avsnitten **Komma Igång: Snabbinstallation**). Använd instruktionerna i det här avsnittet för att justera inställningen Maxdjup.

1. **Huvudmeny (Avancerat Användarläge):** Tryck på MENU-knappen två gånger. Välj **Ekolodsfliken**.
2. Välj Maxdjup.
3. Välj ett av följande alternativ:

Auto: Ekolodet läser bottendjup och struktur löpande (inom enhetens specifikationer).

Inställd för att motsvara aktuellt djup: Enheten kommer inte försöka läsa ekolodsdata längre ner än angivet maxdjup. En mer detaljrik bild visas på displayen



OBS! Enheter med Side Imaging använder standardmätområde för Side Imaging om området är inställt på djupare än enhetens inställda maxdjup. Se **Side Imaging Översikt** för mer information.

Välj Källa för Djupdata (endast HELIX DI, HELIX CHIRP DI modeller)

Beroende på djup, väljer HELIX DI GPS huvudenhet automatiskt de koniska strålarna eller Down Imaging-strålarna som källa för att visa digitala avläsningar för djup. Om djupet är större än 106 meter [350 ft], välj 2D-Element som källa för Djupdata.

1. **Huvudmeny (Avancerat Användarläge):** Tryck på MENU-knappen två gånger. Välj **Ekolodsfliken**.
2. Välj Maxdjup.
3. Välj Auto eller 2D Element.

Auto: Huvudenheten kommer att samla in djupvärden löpande.

2D Element: Välj 2D Element om djupet är större än 106 meter [350 fot]. Down Imaging är inte tillgänglig med den här inställningen.

Använda sig av MAX DI (endast CHIRP MEGA SI modeller)

Max DI [på] används typiskt för djupvatten för att få maximal styrka för Down Imaging signalen. Max DI [Av] används för att få mer detaljrikedom i grundare vatten.

1. **Huvudmeny (Avancerat Användarläge):** Tryck på MENU-knappen två gånger. Välj **Ekolodsfliken**.
2. Välj Max DI.
3. Välj Av eller På.

Ändra Vattentyp

Vattentyp konfigurerades med Menyn för Snabbinstallation då du startade enheten första gången. [se avsnitten Koma Igång; Snabbinstallation]. Vattentyp-funktionen påverkar exaktheten vid avläsning i djupa vatten. Här ställer du även in huvudenheten för användning i söt- eller saltvatten. Använd instruktionerna i det här avsnittet för att ändra inställningen för Vattentyp.

1. **Huvudmeny (Avancerat Användarläge):** Tryck på MENU-knappen två gånger. Välj **Ekolodsfliken**.
2. Välj Vattentyp.
3. Välj något av följande alternativ för din vattentyp och djupförhållanden:

Söt

Salt [grunt]

Salt [djupt]: Om det är djupare än 100 meter [330 ft], välj Salt [djupt].

Byta sida på Side Imaging strålarna (endast CHIRP MEGA SI modeller)

Använd SI orientering för att byta sida på höger och vänster Side Imaging stråle om givaren skulle vara monterad åt fel håll.

1. **Huvudmeny:** Tryck på MENU-knappen två gånger. Välj **Ekolodsfliken**.
2. Välj SI orientering
3. Välj normal eller reverserad

Välj Strålar

Använd instruktionerna i detta avsnitt för att ställa in rätt frekvens till de traditionella 2D-givarna.

Välj 2D-visningsfrekvens

Om installerad givare erbjuder mer än en frekvens, kan du välja vilken du vill se i ekolodsvyn [2D].

1. **Huvudmeny:** Tryck på MENU-knappen två gånger. Välj **Ekolodsfliken**.
2. Välj Frekvens.
3. Välj vilka frekvenser du vill använda

Starta / stänga av CHIRP (endast CHIRP modeller)

För att använda dig utav CHIRP ekolod, CHIRP måste vara påslaget. alternativen är bestämda från vilken modell på enhet du har och vilken givare som är installerad.

Starta / Stänga av 2D CHIRP

1. **Huvudmeny:** Tryck på MENU-knappen två gånger. Välj **Inställningar**.
2. Välj CHIRP-Konfiguration. Tryck höger pilplatta
3. Välj 2D CHIRP
4. Välj Av eller På [standard = På]

Starta / Stänga av Down Imaging CHIRP

1. **Huvudmeny:** Tryck på MENU-knappen två gånger. Välj **Inställningar**.
2. Välj CHIRP-Konfiguration. Tryck höger pilplatta
3. Välj DI CHIRP eller Imaging CHIRP. tryck höger pilplatta
4. Välj Av eller På [standard = På]

Starta / Stänga av Side Imaging CHIRP

1. **Huvudmeny:** Tryck på MENU-knappen två gånger. Välj **Inställningar**.
2. Välj CHIRP-Konfiguration. Tryck höger pilplatta
3. Välj SI CHIRP eller Imaging CHIRP. tryck höger pilplatta
4. Välj Av eller På [standard = På]

Stäng av Ekolodet

Om du enbart använder din huvudenhet till GPS/Navigations-funktioner, använd nedanstående instruktioner för att dölja alla ekolodsvyer i enheten. När du väljer läge AV, så slutar ekolodetsgivarna att skicka ut signaler [pingar], så att all ekolodsaktivitet stoppas.

1. Tryck på POWER-knappen.
2. Välj Ekolod.
3. Välj Från.



OBS! Du kan också slå till/från ekolodet med hjälp av Huvudmeny > Inställningsfliken > Ekolod.

COMSTEDT®

VISA EN EKOLODSVY PÅ SKÄRMEN

Det finns en mängd olika vyer tillgängliga för att visa ekolodsdata. Du kan anpassa vyerna genom att visa eller dölja information [se avsnittet **Anpassa Ekolodsvyn**], och du kan justera ekolodsinställningar för att förfinas informationen som visas på skärmen [se **Justera Ekolodets Displayinställningar** och **Justera Inställningar Medan du Fiskar**]. Ändringarna du utför tillämpas på alla traditionella 2D ekolodsvyer.

Visa en Ekolodsvy

1. Tryck på och håll ned VIEW-knappen.
2. Välj Ekolod > Ekolodsvy, Zoomvy, eller Delad Sonarvy

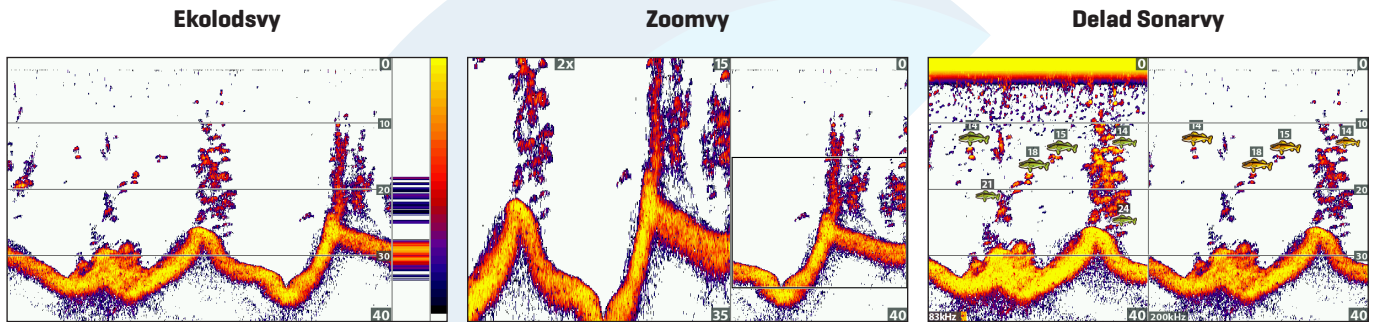

För mer information, se *Granska Ekolodshistorik och Zooma In/Zooma Ut.*

För mer information, se *Jämför Ekolodsstrålar*

Stora siffror ekolodsvy

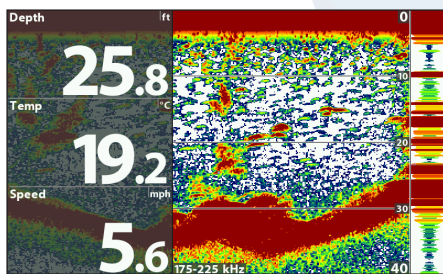

Flasher Isfiskevvy

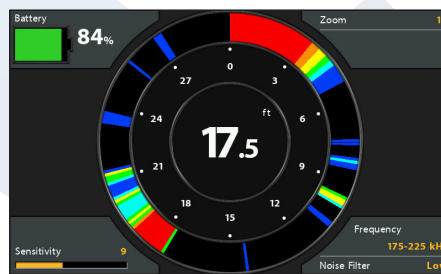

Visa en Kombinationsvy i Ekolodet

1. Tryck på och håll ned VIEW-knappen.
2. För att öppna en Kombinationsvy, välj Sjökort.
För att öppna en Sjökortskombinationsvy [Ekolod och Sjökort tillsammans], välj Sjökort.
3. Välj en vy som ska visas på skärmen.

Ekolod > Ner/Ekolod Kombinationsvy

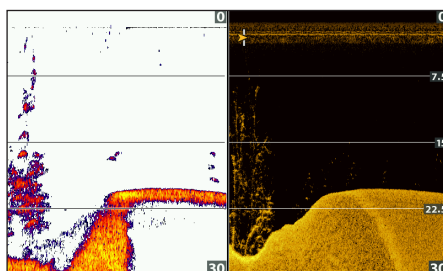

För mer information, se *Down Imaging Översikt.*

Ekolod > Sida/Ekolod Kombinationsvy

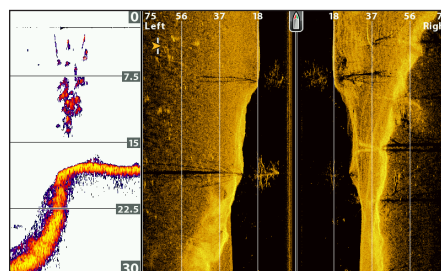

För mer information, se *Side Imaging Översikt.*

Sjökort > Sjökort/Ekolod Kombinationsvy

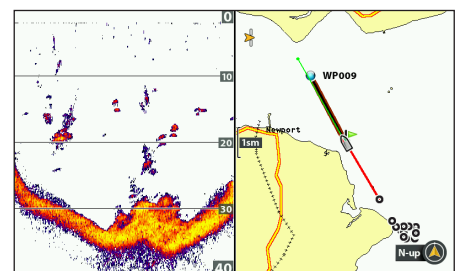

För mer information, se *Navigation Översikt.*



OBS! De tillgängliga vyerna bestäms av huvudenhetens modell och den installerade givaren. Se respektive avsnitt i manualen [**Vyer**, **Down Imaging Översikt**, **Side Imaging Översikt**, **Navigation Översikt**, etc.] för mer information.

FÖRSTÅ EKOLODSVYER

När båten förflyttar sig registrerar ditt ekolod förändringar i djup och presenterar det på skärmen som en profilkurva, kallat bottenkontur. Ekolodsvyn visar ekon på skärmen i olika färger, beroende på ekots intensitet.

Starka ekon beror ofta på en hård botten, [kompakt sediment, stenbotten, fallna träd], medan svagare ekon ofta är resultatet av mjuk botten [sand, lera], vegetation och små fiskar.

De färger som används för att representera höga, medelhöga, eller lågintensiva ekon bestäms av paletten du väljer i ekolodets färgmeny [se *Anpassa Ekolodsvyn*].

Huvudenheten visar ekots intensitet baserat på Ekolodsfärgerna och inställningarna i Bottenvy-menyn. Du kan visa RTS-fönstret [även kallat skvallerfönster], slå på/av Fisk-ID [Fisk-ID+], ändra SwitchFire-läge, justera känslighet, med mera.

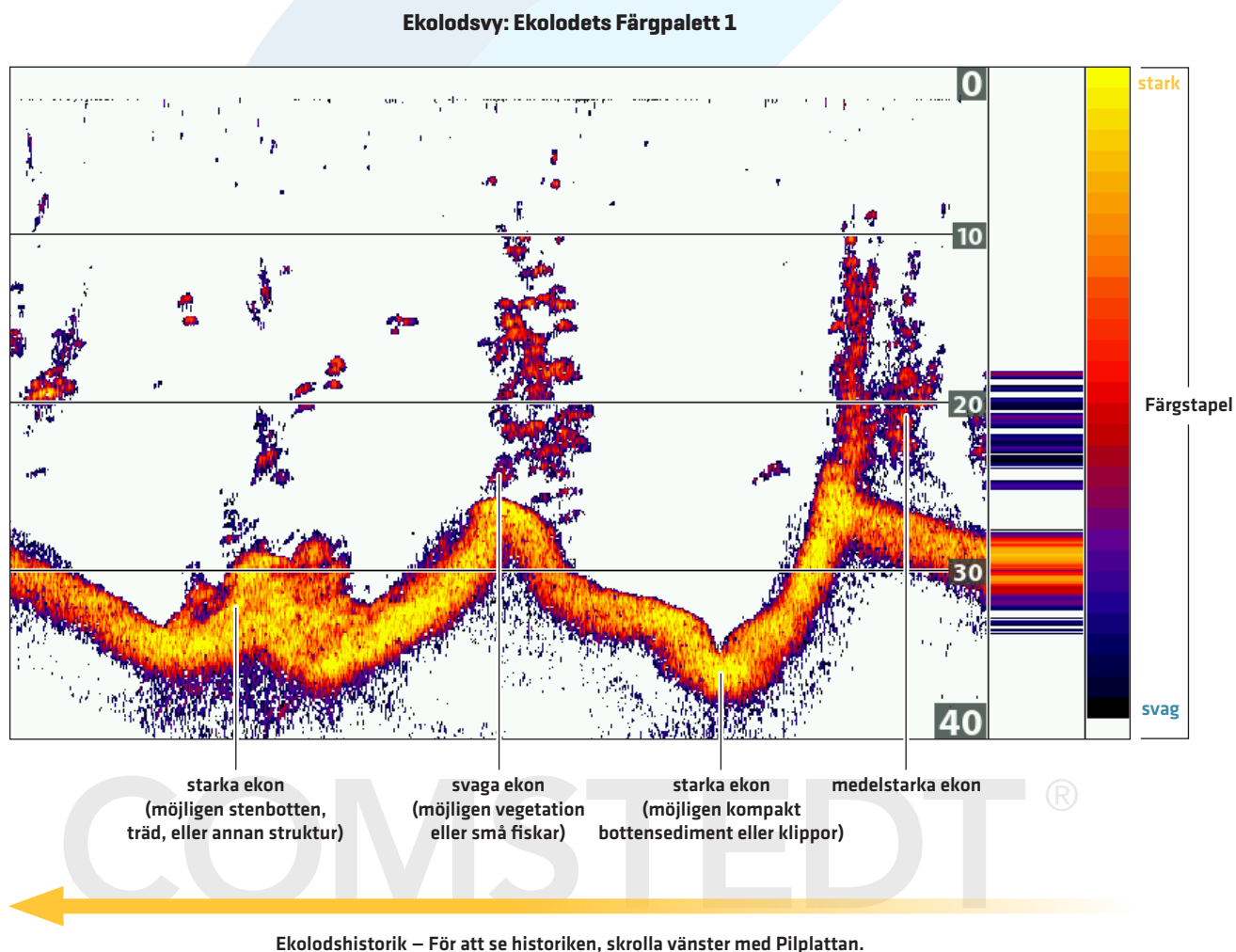

ANPASSA EKOLODSVYN

Du kan anpassa Ekolodsvyn genom att visa eller dölja information, såsom temperaturgraf, djuplinjer, färgstapel, och RTS-Fönster. Du kan också ändra färgpalett och bakgrund.

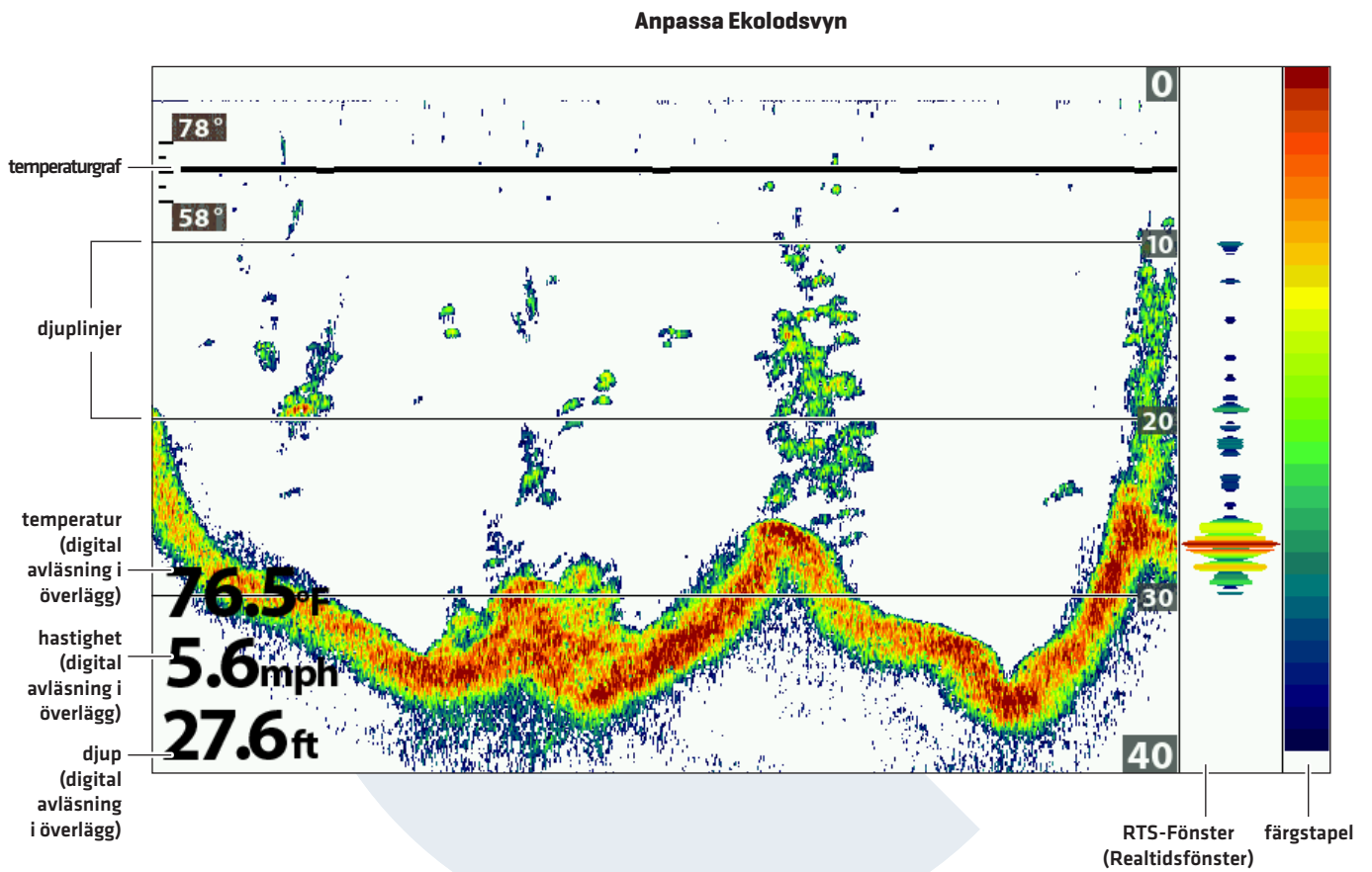

Visa / Göm CHIRP Frekvens siffrorna

Frekvens siffrorna visar de för tillfället valda CHIRP frekvenserna i 2D fönstret. [se avsnittet om: *Ställ in ekolodet*].

1. **Huvudmeny:** Tryck på meny knappen 2 gånger. Välj fliken **Ekolod**
2. Välj Frekvensvisning
3. **Välj:** Visa av / på

2D ekolodsvy som visar CHIRP data [Helix 9 CHIRP SI GPS G3N]

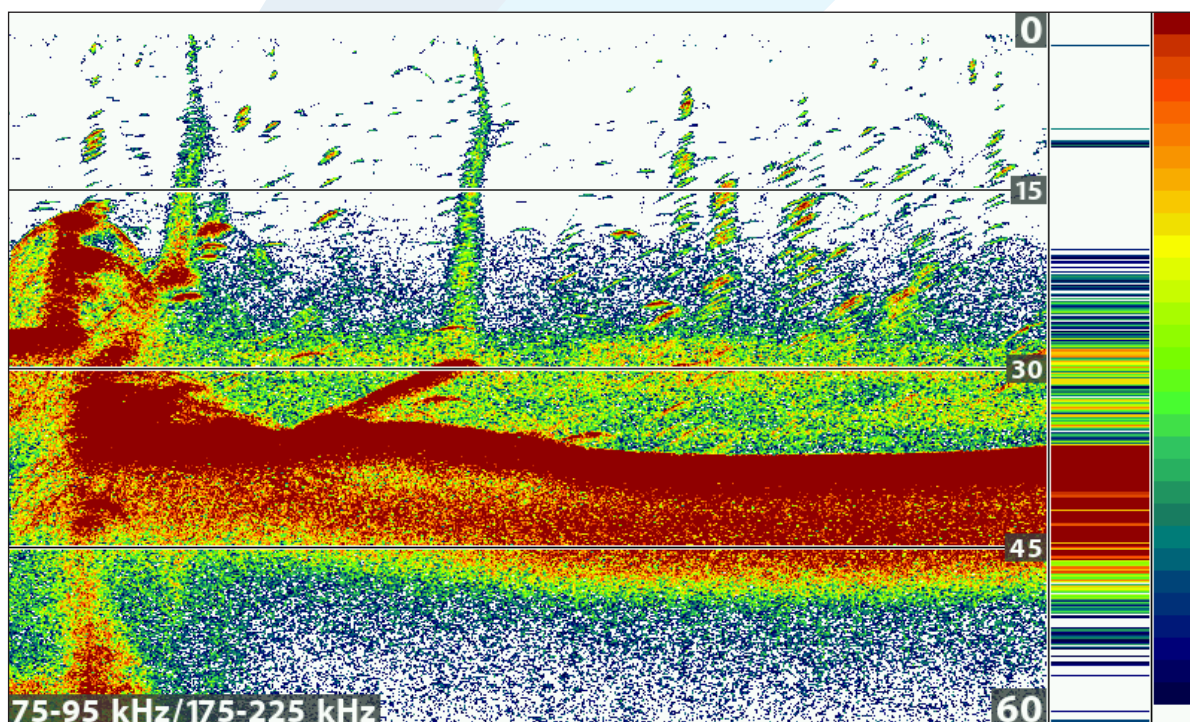

Visat
Frekvens
spektrum

Visat
Frekvens
spektrum

COMSTEDT®

Anpassa RTS-Fönstret (Realtidsfönster)

RTS-fönstret tecknar djup och intensitet på ekon. Den jobbar i snabbast möjliga hastighet och visar endast ekon från bottenstrukturen och fiskar som befinner sig inom givarens strålkonvinkel. När du skrollar tillbaks i ekolodshistoriken slutar skärmen teckna ekon som sker i realtid - det gör dock inte RTS-fönstret, som fortsätter att teckna ekon. Se **Granska Ekolodshistorik och Zooma In/Zooma Ut**.

1. **Huvudmeny:** Tryck på MENU-knappen två gånger. Välj Ekolodsfliken.
2. Välj RTS-Fönster.
3. Välj vilken typ av RTS-Fönster som ska visas

Mono	Ekolodsekon visas i svart.
Färg (full)	Ekolodsekon visas i färg och fyller hela RTS-Fönstret.
Färg (A-scope)	Ekolodsekon visas i färg. Storleken på den visade linjen motsvarar ekonans intensitet från givarstrålen/givarstrålarna.
Från	RTS-Fönstret är dolt.

Visa/Dölj Data i Ekolodsvyn

Inställningarna i detta avsnitt delas med Down Imaging Vyn, så att slå på/av inställningen kommer att ändra vad som visas i Ekolodsvyerna och Down Imaging-vyerna.

1. **Huvudmeny (Avancerat Användarläge):** Tryck på MENU-knappen två gånger. Välj Ekolodsfliken.
2. Välj en meny och ändra läget till Till [visa] eller Från [dölj].

Djuplinjer	Djuplinjerna visar stegvis markeringar mellan den övre och nedre djupskalan. Se Justera Displayinställningar för mer information.
Färgstapel	Färgstapeln visar vald palett i Ekolodsvyn (se Ändra färger i Ekolodsvyn) från svaga till starka ekon.
Temperaturdiagram	Temperaturdiagrammet visar temperaturförändringarna över den senaste ekolodshistoriken. En temperaturinmatning från den installerade givaren eller ett temp/hastighets-tillbehör krävs för att denna funktion ska vara möjlig.



OBS! Digitala Avläsningar (t.ex hastighet, temp, djup) kan visas som ett lager på aktuell vy, eller i databoxar (se **Vyer: Visa Digitala Avläsningar**).

Ändra Ekolodsfärger

Men Ekolodets Färgmeny kan du välja vilken färg som ska representera ekon i bilden. Du kan även ändra bakgrundsfärg.

Ekolodsvy med Anpassad Ekolodsfärg och Bakgrund

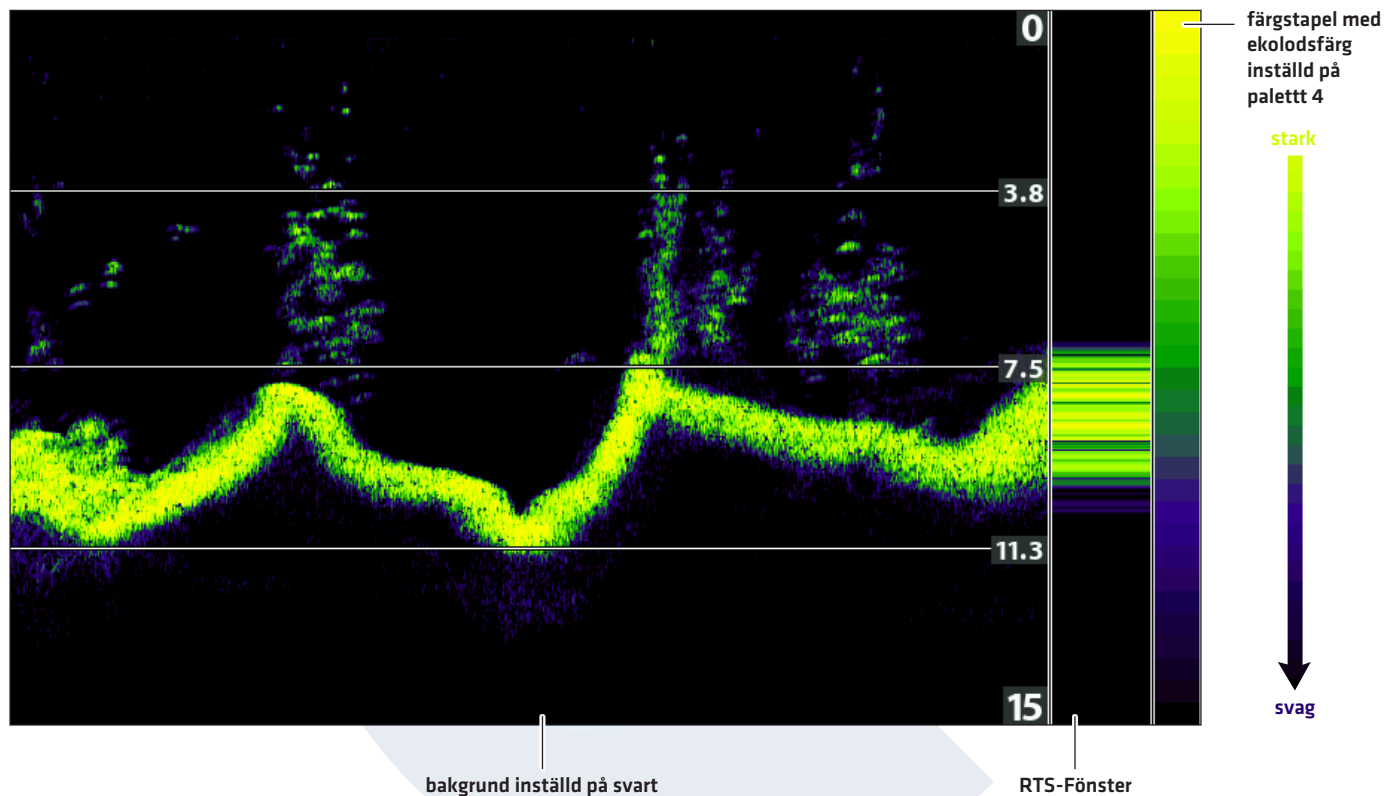

Ändra Ekolodets Färgpalett

1. **Ekolodets X-Pressmeny:** Med en Ekolodsvy på skärmen trycker du på MENU-knappen en gång.
2. Välj Ekolodsfärger.
3. Välj en palett.



OBS! För att visa eller dölja Färgstapeln, se **Visa/Dölj Data i Ekolodsvyn.**

Ändra Bakgrund

Bakgrundsmenyn ändrar bakgrundsfärg i bilden. Den här menyn ändrar även bakgrundsfärg på Sjökortsvyn. Vissa av de valbara paletterna i Ekolodsfärger tillåter inte att bakgrundsfärgen ändras.

1. Tryck på POWER-knappen.
2. Välj Bakgrund.
3. Välj en färg.

Ändra ekolodskontrast

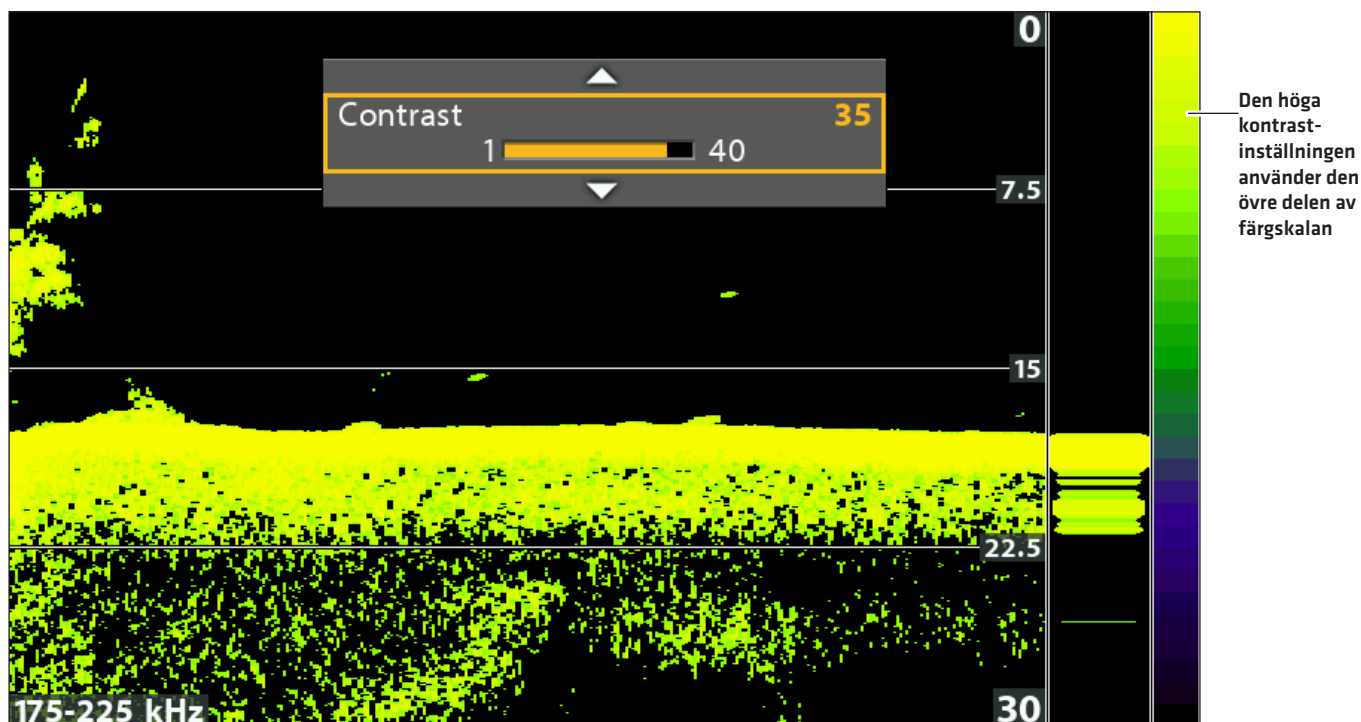

Välj en kontrastinställning

Kontrast gör det möjligt att välja ut en färgskala att använda sig utav för att visa ekolodsdata. för att se nuvarande pallet slå på färgstapeln i ekolodsinställningarna. Ju högre värde kontrastkurvan har desto högre upp på färgstapeln visar den färgerna, ju lägre värde kontrastkurvan har desto lägre ner på färgstapeln visar den färgerna.

1. **Ekolodets X-Pressmeny:** Med en Ekolodsvy på skärmen trycker du på MENU-knappen en gång.
2. Välj Kontrast
3. Tryck höger eller vänster på pilplattan för att ändra kontrastkurvan.



OBS! Även fast du ändrar kontrastkurvan så visar den all ekolodsdata!

JUSTERA EKOLODETS DISPLAYINSTÄLLNINGAR

Använd instruktionerna i detta avsnitt för att justera hur ekona visas i Ekolodsvyn, så du kan ställa in vad du vill se i fönstret. Inställningarna i detta avsnitt är valbara. Du kan använda standardinställningarna för Ekolodsvyn, eller så kan du justera dem efter eget tycke.

Ytklotterfilter

Använd Ytklotter för att ta bort störningar som kan uppkomma i ytskiktet orsakat av exempelvis alger och luftbubblor. Ju lägre värde, desto mindre Ytklotter kommer att visas. Ett högre värde tillåter att mer Ytklotter visas.



OBS! Du kan också justera Störningsfilter [se **Ställ in Ekolod: Justera Störningsfilter**].

1. **Huvudmeny:** Tryck på MENU-knappen två gånger. Välj Ekolodsfliken.
2. Välj Ytklotter.
3. Tryck HÖGER eller VÄNSTER på Pilplattan för att justera inställningen.

Ändra SwitchFire-läge

SwitchFire styr hur ekolodets ekan presenteras.

1. **Huvudmeny:** Tryck på MENU-knappen två gånger. Välj Ekolodsfliken.
2. Välj SwitchFire.
3. Välj Clearmode eller Maxläge.

SwitchFire: Clearmode

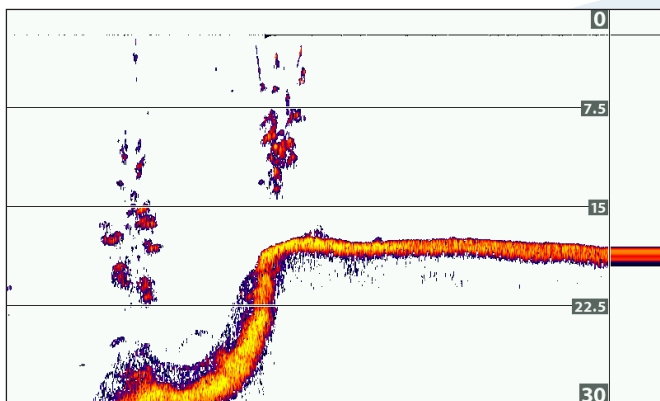

Välj Clearmode för att se mindre störningar och bättre uppskattning av storleken på fisken. När Clearmode är valt filtreras störningar bort och ekona blir renare och kan ge en mer detaljrik bild inom givarstrålen, oavsett placering. En stor båge på displayen betyder alltså att en stor fisk har upptäckts.

SwitchFire: Maxläge

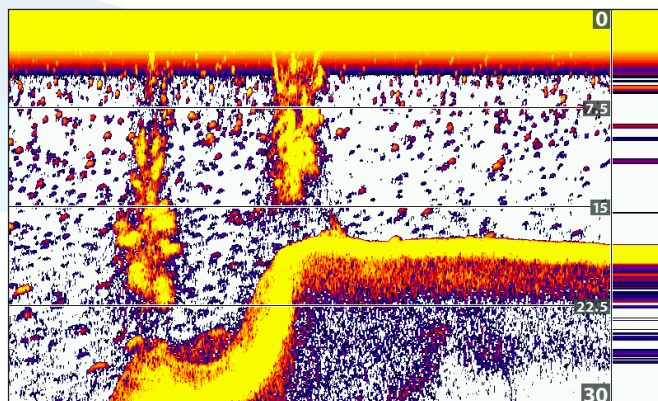

Välj Maxläge för att endast se ofiltrerade ekan i displayen. När Maxläge är valt ser du maximal ekolodsinformation tillgänglig inom givarstrålen, så fler fiskbågar och bättre jiggspårning visas.

Slå från/till Fisk-ID+ Inställningar

Fisk-ID+ är en avancerad funktion för signalanalys som används för att tolka ekot och visa det som en fisksymbol när vissa kriterier är uppfyllda. Med Fisk-ID+ påslagen, kan du justera känsligheten för att upptäcka och ta emot larm med Fisk ID Larm påslaget.

Fisk-ID+ Påslagen

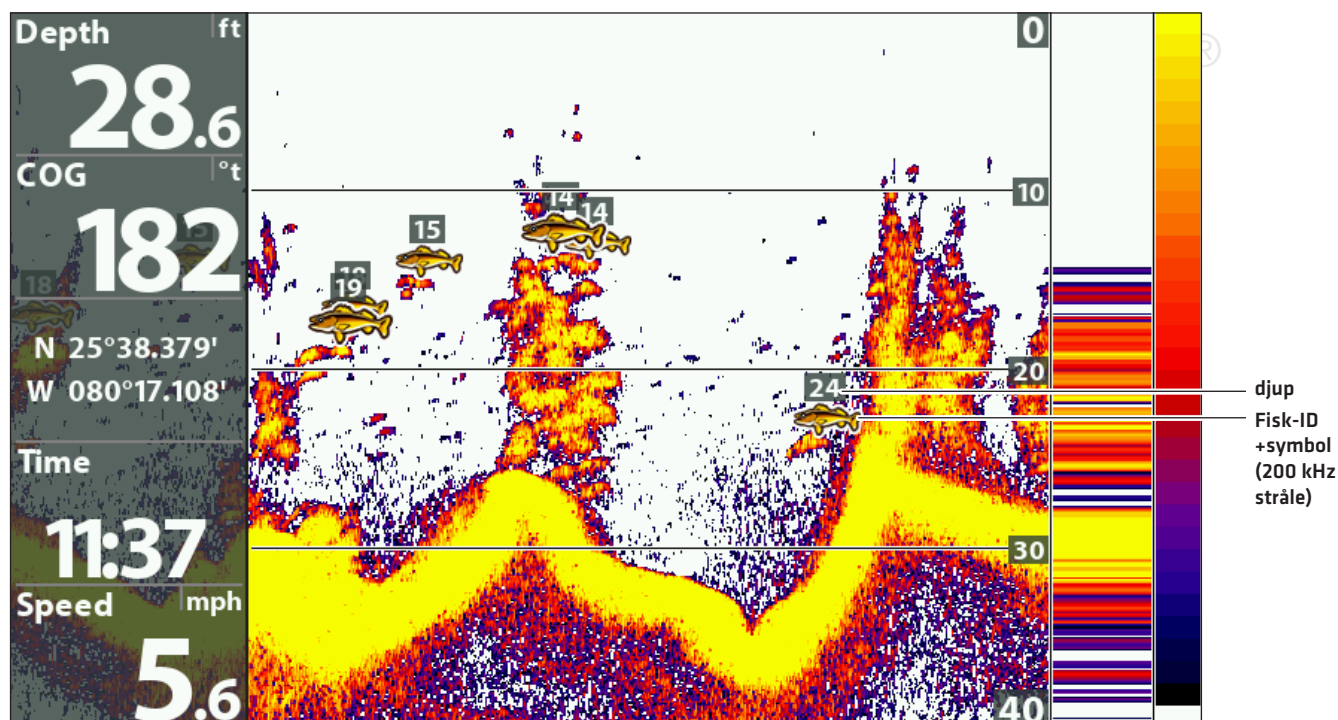

Slå på/av Fisk-ID+

När Fisk-ID+ är påslagen visas fisksymboler i skärmen. Färgen på fisksymbolen indikerar vart fisken befinner sig i strålen, och fiskdjupet visas ovanför symbolen.

När Fisk-ID+ är avstängt, visas ekona obearbetade på skärmen.

1. **Huvudmeny:** Tryck på MENU-knappen två gånger. Välj **Ekolodsfliken**.
2. Välj Fisk-ID+.
3. Välj Till eller Från.

Till	När en fisk upptäcks, kommer fisksymboler visas i Ekolodsvyn. Orange Fisksymboler = ekon från den smala strålen på 200 kHz. Gröna Fisksymboler = ekon från den bredare strålen på 83 kHz (HELIX SONAR GPS, HELIX SI GPS) eller strålen på 455 kHz (HELIX DI GPS).
Av	Obearbetade ekon visas i Ekolodsvyn. Om en fisk upptäcks uppträder ekona som bågar i bilden.

Justera Fisk ID-känslighet

Fisk ID-känsligheten justerar gränsvärdena som används för att upptäcka fisk med Fisk-ID+. Välj en låg inställning för att endast visa större fiskarter som fisksymboler. Välj en hög inställning för att endast visa småfisk eller betesfisk. För att den här funktionen ska fungera måste Fisk-ID+ vara påslagen.

1. Slå på Fisk-ID+.
2. **Huvudmeny:** Tryck på MENU-knappen två gånger. Välj **Ekolodsfliken**.
3. Välj Fisk ID-känslighet.
4. Tryck HÖGER eller VÅNSTER på Pilplattan för att justera inställningen.

1 = låg känslighet [endast större fisk]

10 = hög känslighet [Alla: småfisk upp till större fisk]

Slå på Fisk ID-larm

För att få varning på skärmen när en fisk upptäckts, slå på Fisk ID-larm. Fisk-ID+ måste vara påslaget för att aktivera larmet.

1. Slå på Fisk-ID+.
2. **Huvudmeny:** Tryck på MENU-knappen två gånger. Välj **Larmfliken**.
3. Välj Fisk-ID-larm.
4. Välj en av följande ikoner:



Av



Alla



Stora/Medium



Stora

Ställ in Bottenvy

Bottenvy väljer vilken metod som används för att representera botten och dess struktur, på displayen. Bottenvyn påverkas av vilken palett som är vald i Ekolodsfärger [se *Anpassa Ekolodsvyn: Ändra Ekolodsfärger*].

Bottenvy med inställning WhiteLine (Vitlinje)

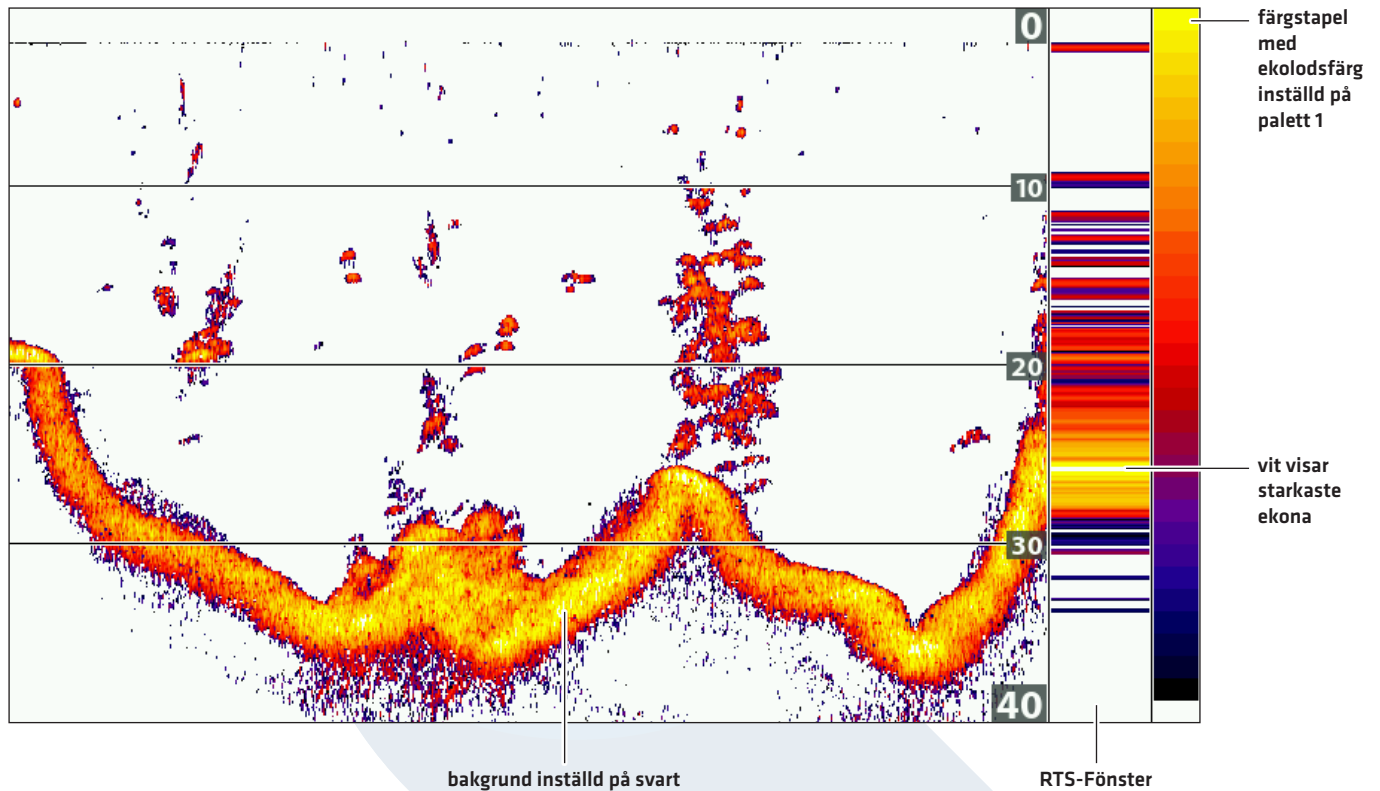

Ändra Inställning i Bottenvy

1. **Huvudmeny:** Tryck på MENU-knappen två gånger. Välj Ekolodsfliken.
2. Välj Bottenvy
3. Välj ett av följande lägen:

Struktur-ID	Struktur-ID kommer visa det starkaste ekot med den färg som valts i paletten i Ekolodets Färgmeny.
Vitlinje	Vitlinje markerar de starkaste ekona i en vit, distinkt konturlinje. Detta gör att botten tydligt definieras i bilden.

JUSTERA INSTÄLLNINGAR MEDAN DU FISKAR

(EKOLODETS X-PRESS MENY)

Med hjälp av X-Pressmenyn kan du justera känslighet och område medan du fiskar. Du kan även bestämma hur snabbt Ekolodshistoriken ska skrolla över skärmen. Funktionen tillåter dig att se mer eller mindre ekon från givarstrålarna medan du justerar varje inställning.

Justering inställningar från Ekolodets X-pressmeny (HELIX 7 CHRIP SI GPS G3)

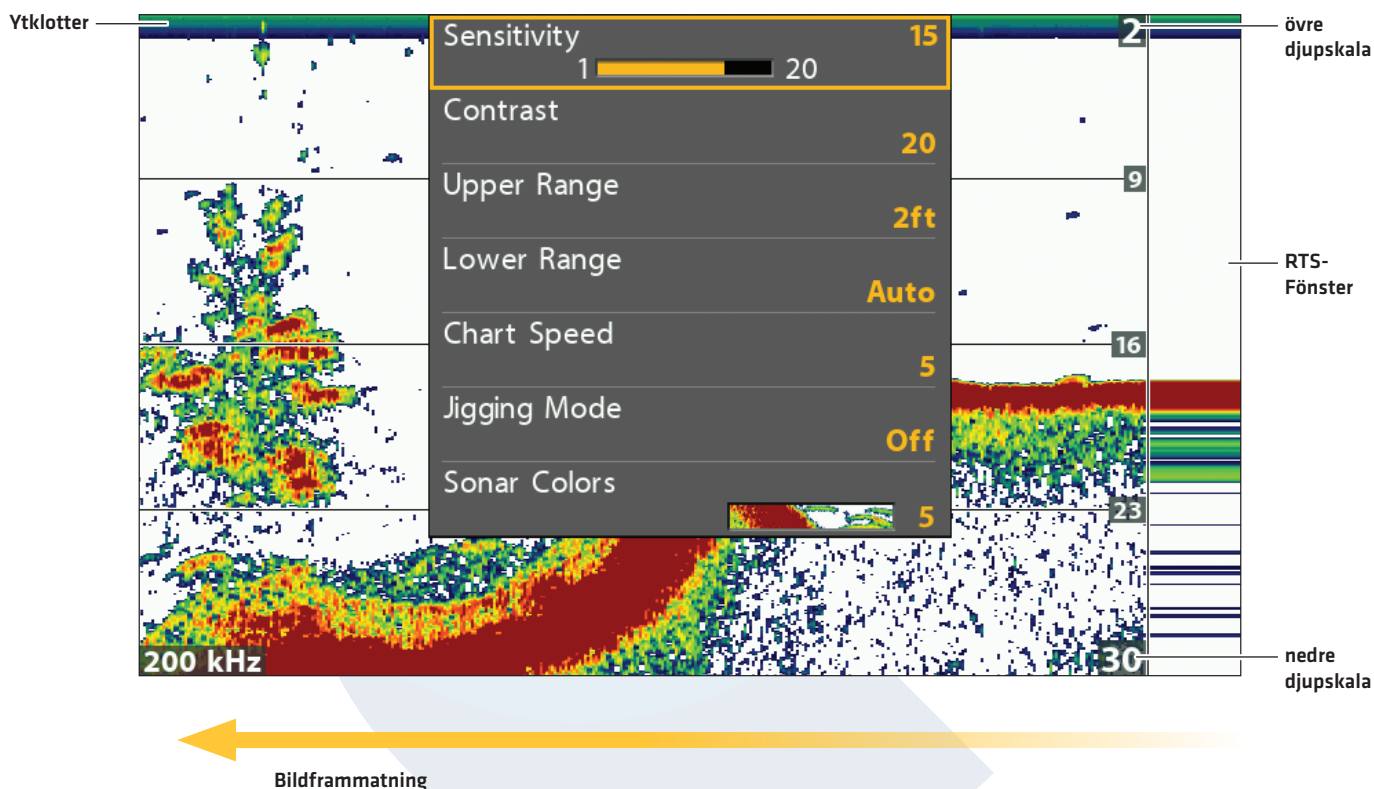

COMSTEDT®

Justera Känslighet

Känsligheten kontrollerar hur mycket information som visas i ekolodsbilden och justerar känsligheten för alla frekvenser. Minska känsligheten för att ta bort störningar i bilden som ibland uppkommer i grumliga eller leriga vatten. Öka känsligheten för att se svagare ekon vid användning i väldigt klart eller djupt vatten.

Justera Känsligheten för alla Frekvenser

Använd följande instruktioner för att justera känsligheten för alla frekvenser.

1. **Ekolodets X-Pressmeny:** Med en Ekolodsvy på skärmen trycker du på MENU-knappen en gång.
2. Välj Känslighet.
3. Tryck HÖGER eller VÄNSTER på Pilplattan för att öka eller minska känsligheten.



Öka Känslighet



Minska Känslighet

Justera Strålens Känslighet

Du kan justera känsligheten för enskilda frekvenser beroende på huvudenhetens modell. De tillgängliga frekvenserna bestäms av modellen på din huvudenhet och den installerade givaren. Använd följande instruktioner för att justera en enda stråle.

1. **Huvudmeny [Avancerat Användarläge]:** Tryck på MENU-knappen två gånger. Välj Ekolodsfliken.
2. Välj 83 kHz Känslighet eller 455 kHz Känslighet.
3. Tryck HÖGER eller VÄNSTER på Pilplattan för att öka eller minska känsligheten.

Bilden nedan illustrerar hur du kan justera känsligheten för 83 kHz -strålen, i Delad Sonarvy, utan att påverka känsligheten för 200 kHz-strålen. För mer information om detta, se Jämför Ekolodsstrålar.

Ökning av känsligheten av strålen på 83 kHz (83 kHz/200 kHz)

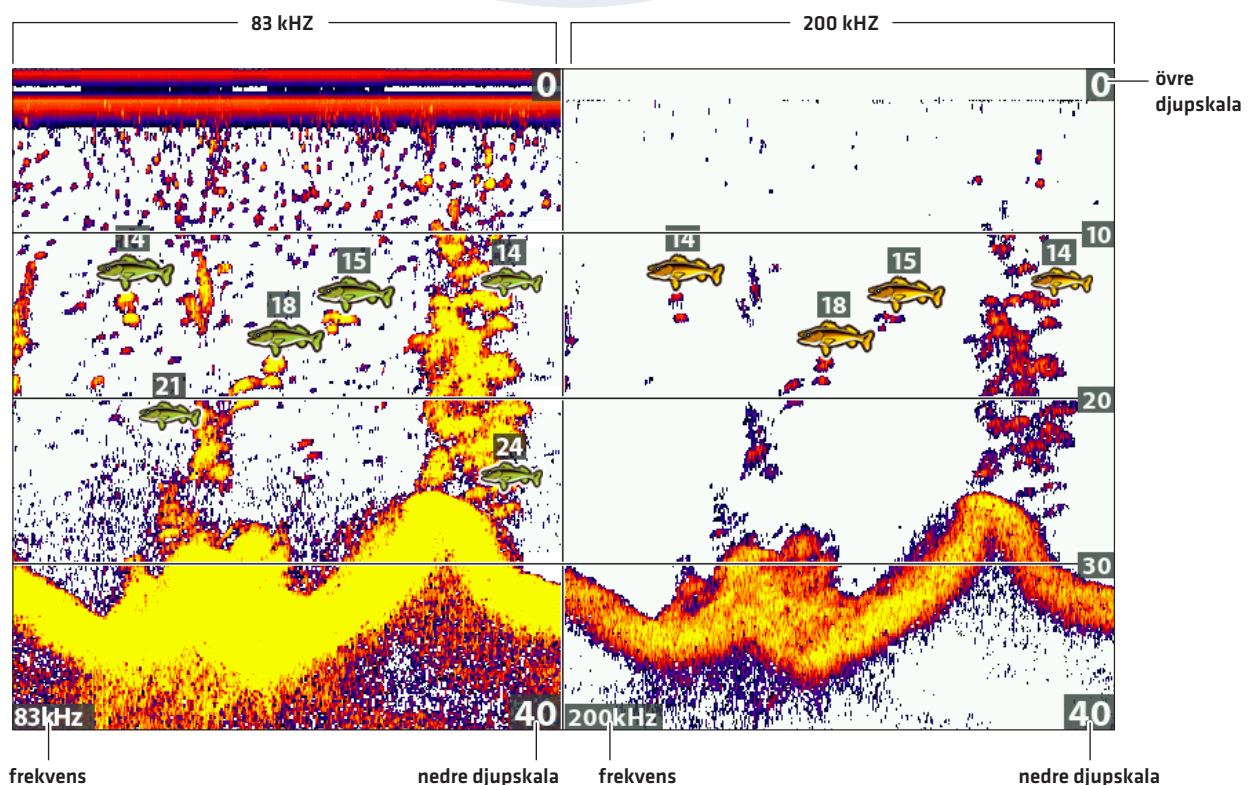

Ställ in Övre/Nedre Djupskala

Övre Djupskala och Nedre Djupskala kontrollerar hur mycket av vattenpelaren som visas i bilden. Om du bara är intresserad av området mellan 6 och 15 meters djup, ställer du in den Övre Djupskalan på 6 meter och den nedre skalan på 15 meter. Ekon utanför dessa värden visas då inte i bilden och bilden för valda värden blir mer detaljerad.

1. **Ekolodets X-Pressmeny (Avancerat Användarläge):** När en bild visas i displayen trycker du på MENU-knappen en gång.
2. Välj Övre Djupskala. Tryck HÖGER eller VÅNSTER på Pilplattan för att justera inställningen.
3. Välj Nedre Djupskala. Välj Auto eller ett specifikt djup [manuellt].

Auto: Den Nedre Djupskalan justeras av huvudenheten så att den automatiskt följer botten.

Manuellt: Huvudenheten låser sig vid det djup du väljer.



OBS! Det måste finnas en skillnad på 10 fot mellan övre och nedre djupskala.

Ändra Bildframmatning (Chart Speed)

Bildframmatning bestämmer hur fort informationen ska röra sig genom ekolodsbilden och hur mycket information som ska visas. De flesta fiskare föredrar en snabbare hastighet, där informationen snabbt rör sig över skärmen. För att sakta ner hastigheten, välj en lägre inställning. Oavsett vilken bildhastighet du väljer, kommer RTS-Fönstret uppdatera maximalt med information efter djupförhållandena.

1. **Ekolodets X-Pressmeny:** Med en Ekolodsvy på skärmen trycker du på MENU-knappen en gång.
2. Välj Bildframmatning.
3. Tryck HÖGER eller VÅNSTER på Pilplattan för att justera inställningen.

Slå till/från Jiggningsläge (Endast Si-enheter)

Om du har en CHIRP SI eller CHIRP MEGA SI, kan du använda dig av Jiggningsläge för att förfina hur ekon visas i bilden. Denna inställning är beroende på om 2D CHIRP är på eller avslaget. (se **Ställ in Ekolod**)

1. **Ekolodets X-Pressmeny:** Med en Ekolodsvy på skärmen trycker du på MENU-knappen en gång.
2. Välj Jiggningsläge.
3. Välj På eller Av.

På	Slå på Jiggningsläge om du har valt Medium/83kHz eller Medium/High / 83/200kHz i menyn Välj Givare (se Ställ in Ekolod). När Jiggningsläge är påslaget förfinas ekopresentationen och Bildframmatningen anpassas [långsammare] för att visa mer detaljer.
Av	Stäng av Jiggningsläge om du har valt Low eller 50/83 kHz i menyn Välj frekvens (se Ställ in Ekolod). Stäng av Jiggningsläge för att visa ekolodshistoriken för den valda Bildframmatningen och för kraftigare ekon på displayen.

Ändra Ekolodets Färgpalett

Ekolodets X-Pressmeny tillåter dig att snabbt ändra färgpalett medan du fiskar. Se *Anpassa Ekolodsvyn: Ändra Ekolodsfärger* för mer information.

1. **X-Pressmenyn:** Med en Ekolodsvy på skärmen trycker du på MENU-knappen en gång.
2. Välj Ekolodsfärger.
3. Välj en palett.



OBS! För att visa eller dölja Färgstapeln, se *Anpassa Ekolodsvyn*.

Byt frekvens

Om ekolodet har mer än en frekvens på vald teknik [2D / DI eller SI] så kan man byta frekvenser väldigt snabbt med hjälp av CHECK/INFO knappen.

1. Med en ekolodsbild framme så hoppar du lätt genom frekvensbanden genom att trycka på CHECK/INFO knappen.

Använd dig utan CHECK/INFO knappen för att byta frekvens

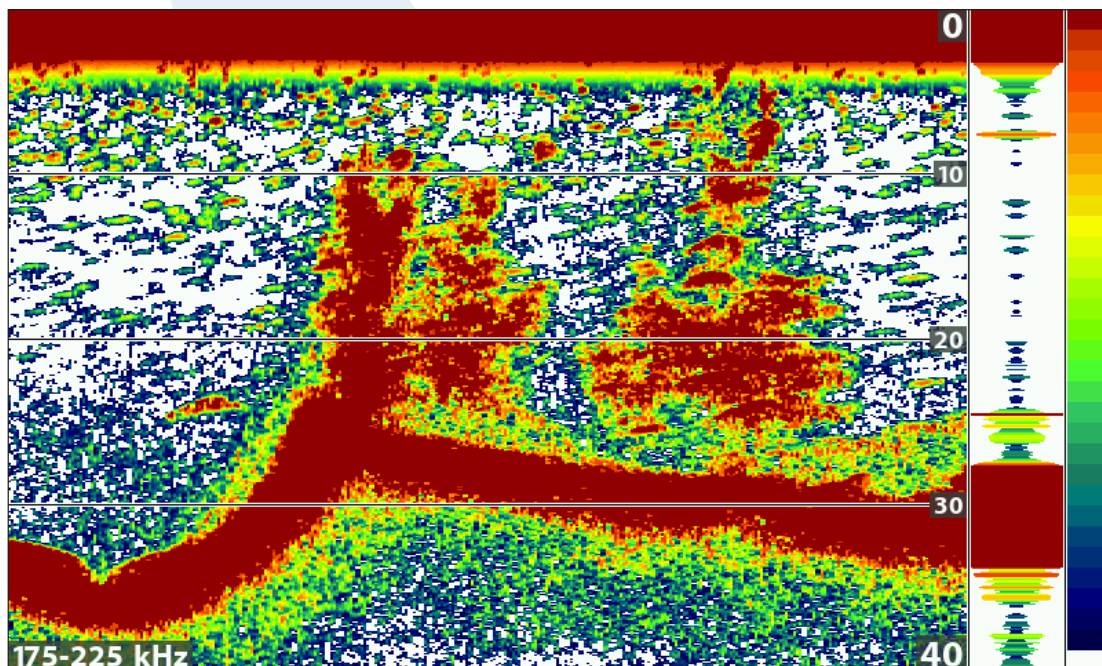

aktiv frekvens



Byt frekvenser

Delad Sonarvy visar ekon från båda givarfrekvenser på var sin sida av vyn. Du kan använda denna delade bild för att jämföra ekon från båda strålarna. Strålarna bestäms av din Humminbird-modell och den installerade givaren.

Frekvenser: Med HELIX SONAR GPS och HELIX SI GPS kan du jämföra 83 KHz och 200 kHz strålar i bilden. Om du har en HELIX DI GPS, kommer 455 kHz och 200 kHz att visas sida vid sida i bilden.

Fisk-ID+: Det är också användbart att slå på Fisk-ID+ i Delad Sonarvy så kan du se var fiskarna finns inom varje givarstråle (se *Justera Ekolodets Displayinställningar*): **Slå på/av Fisk-ID+ Inställningar**.

Visa Delad Sonarvy

1. Tryck på och håll ned VIEW-knappen.
2. Välj Ekolod > Delad Sonarvy

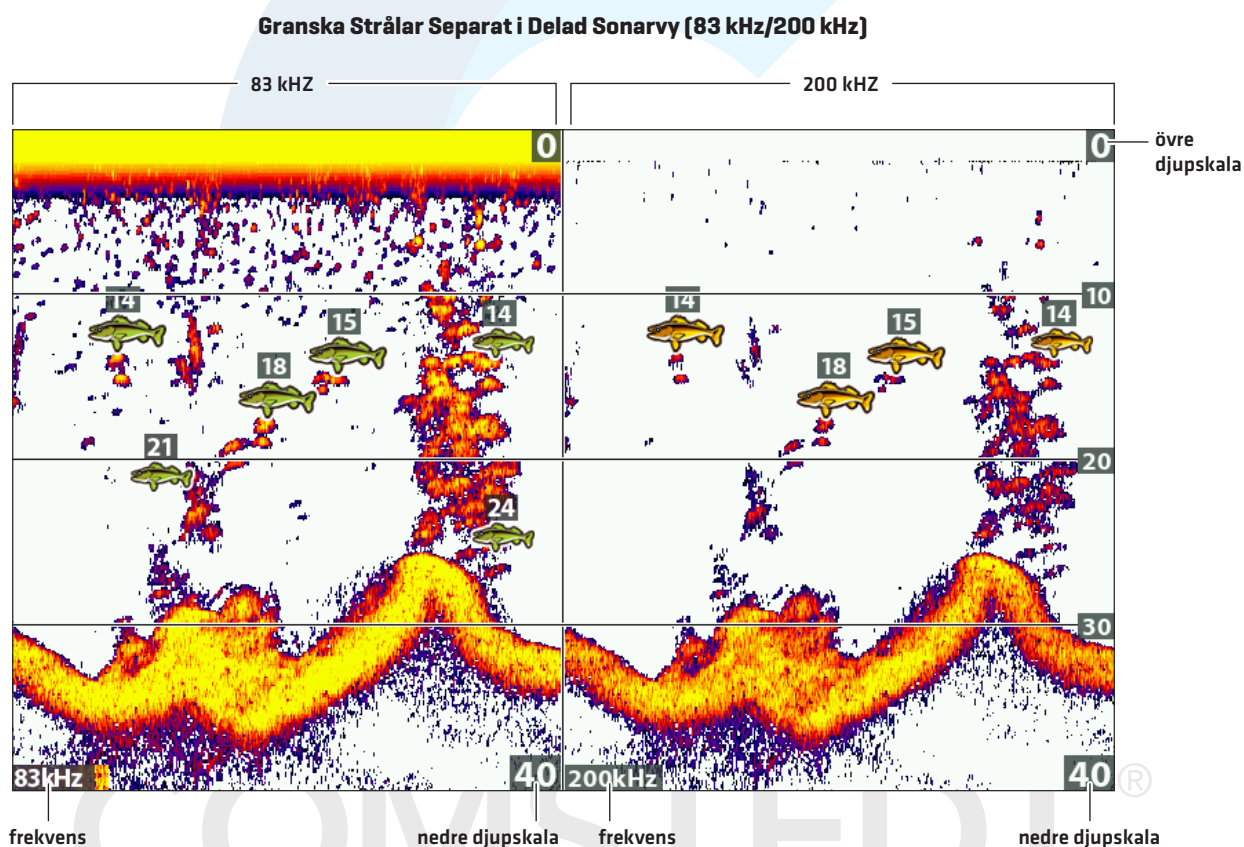

GRANSKA EKOLOD HISTORIK OCH ZOOMA IN/ZOOMA UT

Förutom att justera ekolodets inställningar medan du fiskar, kan du frysa ekolodshistorik, förstora upp ekolodsekon, och granska information om position.

Frys Ekolodshistorik

Tryck på valfri pil på Pilplattan, och informationen kommer att frysa och markören kommer visas i bilden. Om du flyttar markören över en ekolodsretur visas digitala avläsningar för markörens position i vyn. RTS-Fönstret fortsätter att uppdatera snabbast möjligt för rådande djupvillkor [se Anpassa Ekolodsvyn].

Frys Ekolodshistorik

1. Tryck på valfri pil på Pilplattan.
2. Flytta markören över ett ekolodseko.



OBS! För att markera en waypoint eller börja navigera till markörens position, se **Navigera i Ekolodsvyer**.

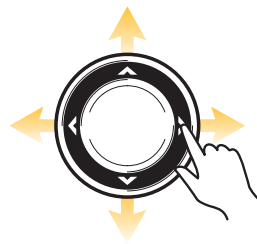
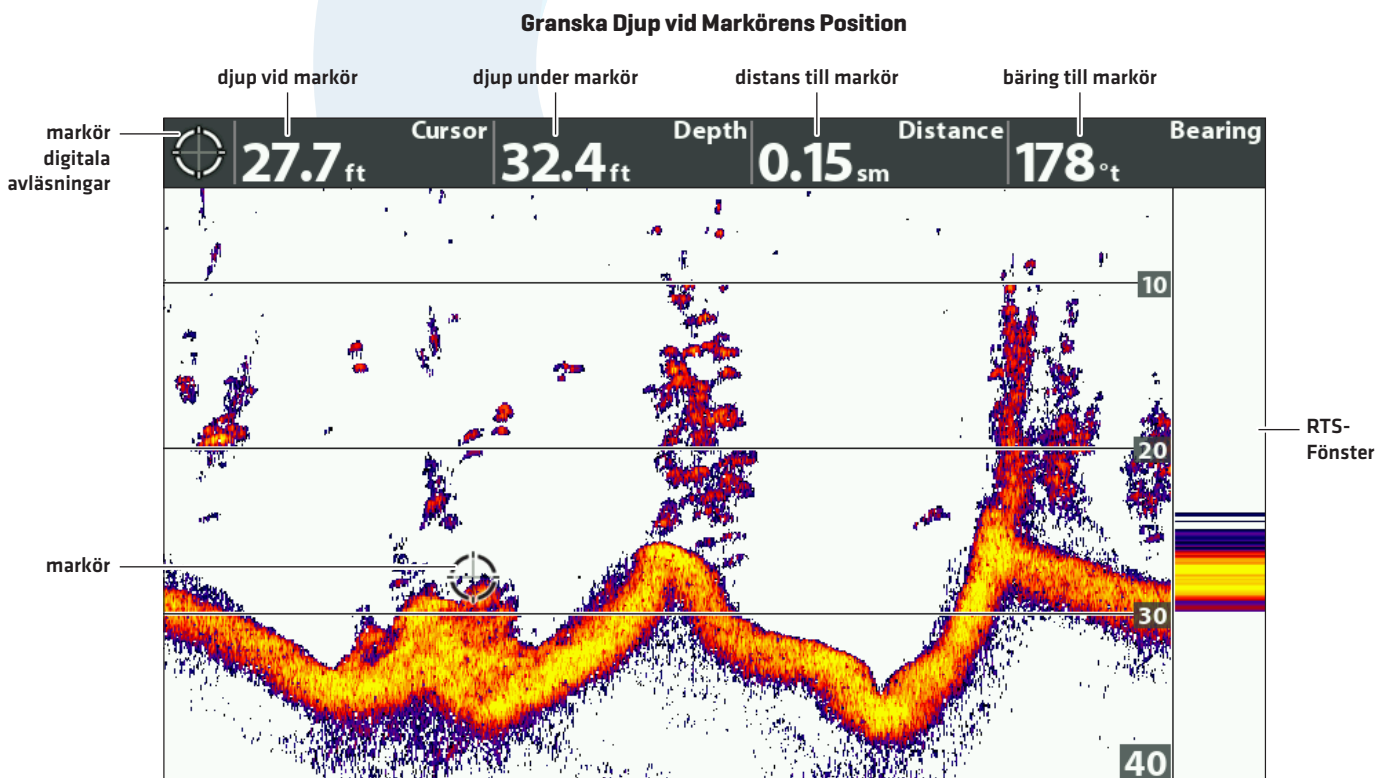

Flytta Markören

Zooma In/Zooma Ut

Välj Zoomvy för att se en uppförstorad bild av botten och dess struktur. Om det till exempel finns fisk nära botten eller nära struktur (träd, vegetation etc.), gör den Zoomade Ekolodsvyn det lättare att se separata ekon som annars skulle visats tätt ihop.

Visa Zoomvy

1. Tryck på och håll ned VIEW-knappen.
2. Välj Ekolod > Zoomvy.

Förstora Bottenstruktur (Zooma In/Ut)

1. Visa Zoomvy på skärmen.
2. **Zooma in:** Tryck på +ZOOM-knappen.
Zooma ut: Tryck på -ZOOM-knappen.

Förstora Markörpositionen (Zooma In/Ut)

1. Visa Zoomvy på skärmen.
2. Använd Pilplattan för att flytta markören till en position i bilden.
3. **Zooma In:** Tryck på +ZOOM-knappen.
Zooma ut: Tryck på -ZOOM-knappen.
4. **Stäng:** Tryck på EXIT-knappen.

COMSTEDT®

Förstora upp Ekon med Zoomvy (Bottenlås av)

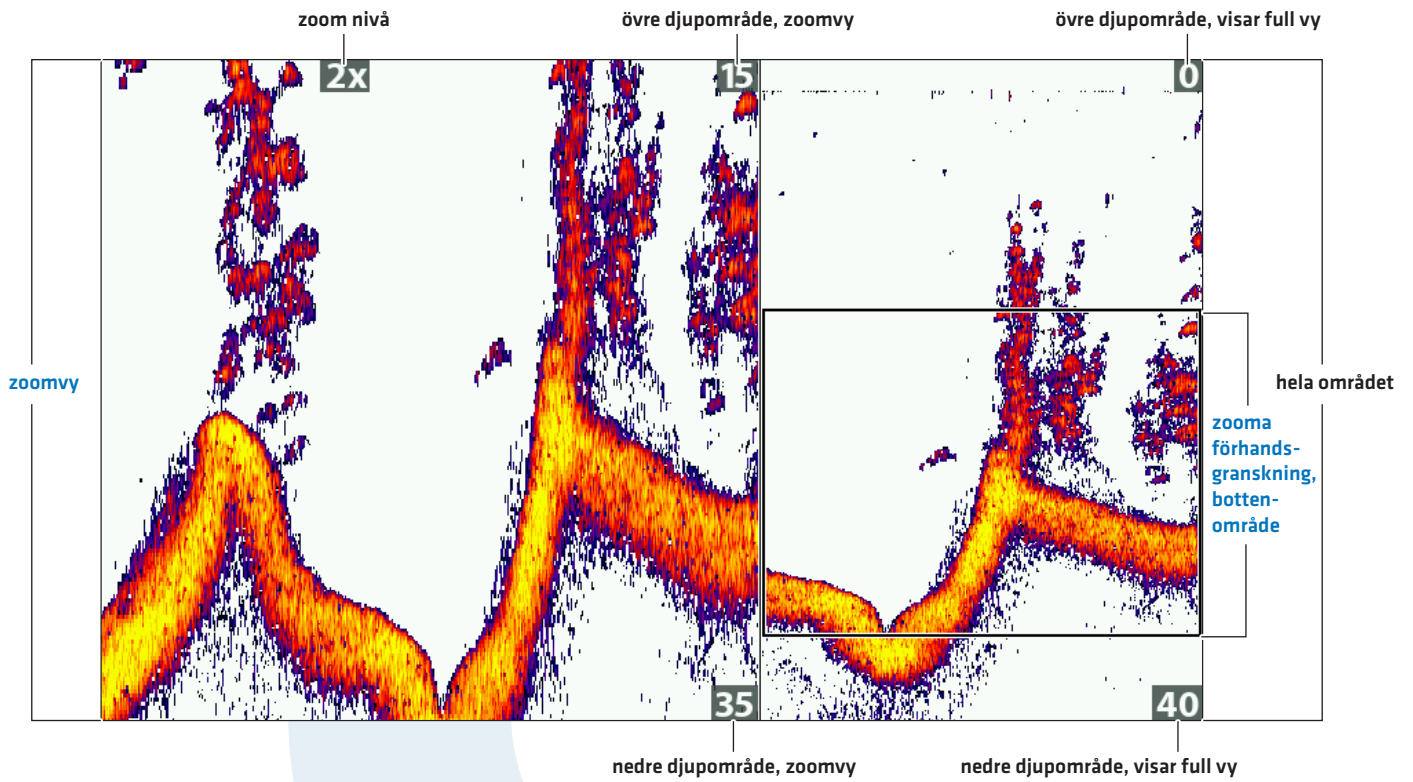

ZOOMA In



ZOOMA Ut

ELLER

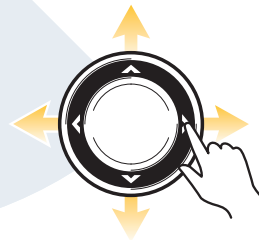

Flytta markören



ZOOMA In

COMSTEDT®

Slå till/från Bottenlås

Använd Bottenlås och Bottenområde för att fokusera på botten och styra hur mycket av vatten-stapeln som visas i Zoomvy. Bottenlås mäter hela tiden av botten vid samma punkt oberoende av djupförändringar. Detta "slåtar ut" bottenkonturen men är effektivt för att visa fisk på eller nära botten.

1. **Ekolodets X-Pressmeny:** När en Zoomvy visas på skärmen trycker du på MENU-knappen en gång.
2. Välj Bottenlås. Tryck HÖGER på Pilplattan för att välja Till.
3. Tryck HÖGER på Pilplattan. Välj Bottenområde.
4. Tryck HÖGER eller VÄNSTER på Pilplattan för att justera värdet. Värdet mäts från botten och uppåt.

Lågt värde: användbart för att se låglänt bottenstruktur eller detaljer i bottenekon.

Hög inställning: användbart för att se större struktur i djupare vatten.



OBS! Du kan komma att se Ytklotter i form av ett vågigt band som motsvarar djupförändringen. Detta kan bero på att du ställt in ett värde motsvarande ett bottenområde som är djupare än det aktuella vattendjupet. I detta fall, minska värdet på inställningen för Bottenområde.

Ändra Bredden på Zoomvy

Använd instruktionerna i det här avsnittet för att ändra bredden på den zoomade bilden i Zoomvy.

1. **Huvudmeny:** Tryck på MENU-knappen två gånger. Välj **Ekolodsfliken**.
2. Välj Zoombredd
3. Tryck HÖGER eller VÄNSTER på Pilplattan för att justera inställningen.

Ställa in Bottenområde och Zoombredd (Bottenlås På)

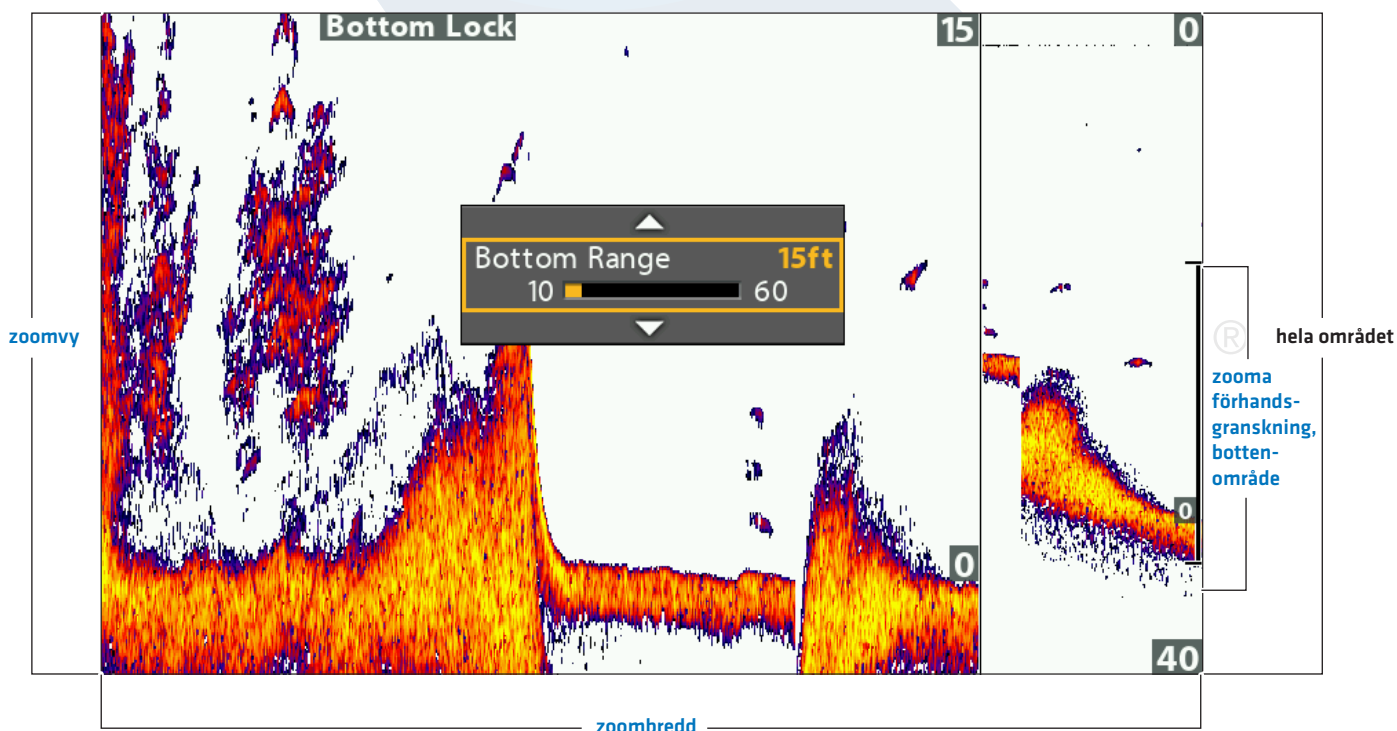

NAVIGERA I EKOLODSVYER

För att markera waypointer och starta navigering, måste huvudenheten ha en GPS Fix från en tillkopplad eller inbyggd GPS-mottagare. Se *Komma Igång* för mer information.

Markera en Waypoint

Du kan markera en waypoint vid båtens position, eller vid markörens position. Waypointer sparas i Dialogrutan för Waypoint-hantering [se *Hantera Navigationsdata*].

Markera en Waypoint vid Båtens Position

1. Tryck på MARK-knappen.

Markera en Waypoint vid Markörens Position

1. Använd Pilplattan för att flytta markören till en position i bilden.
2. Tryck på MARK-knappen 2x.

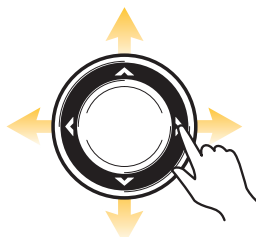
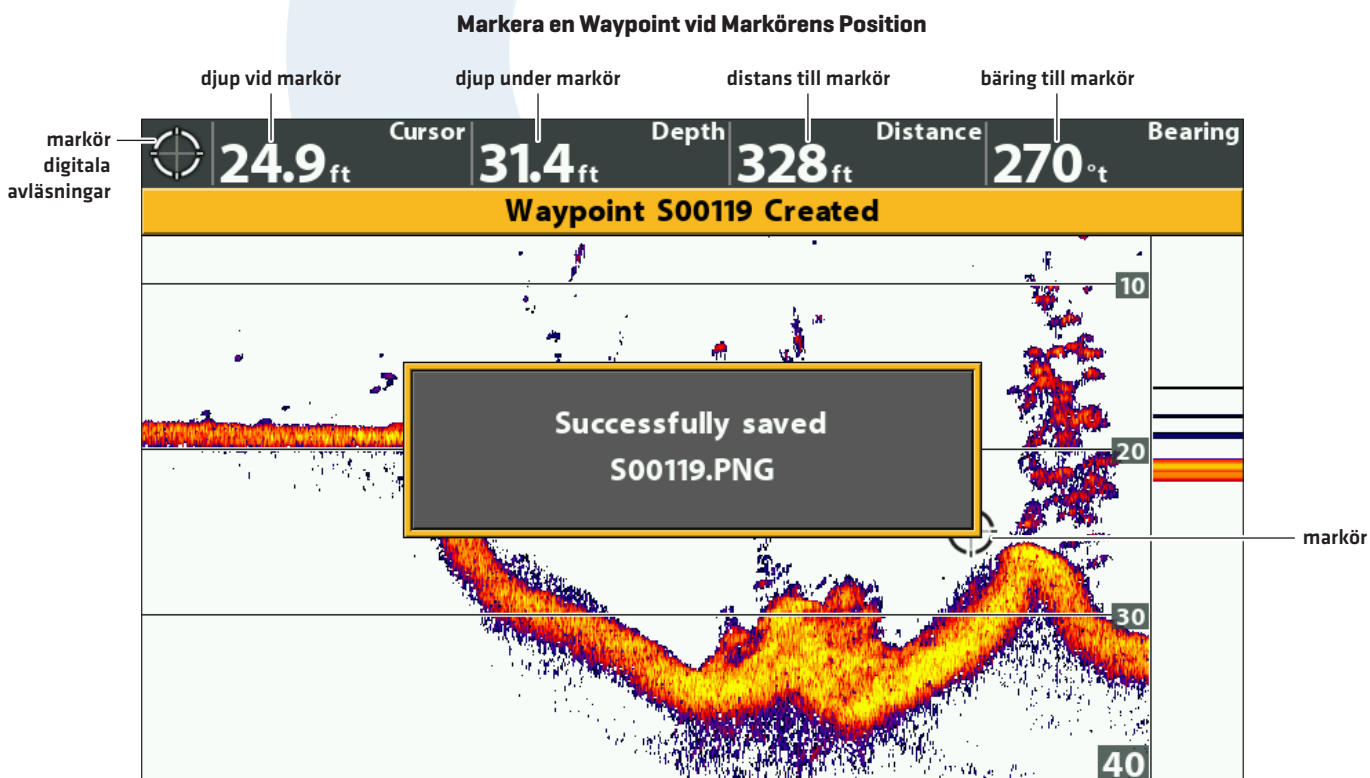

Flytta markören



Markera en Waypoint

Navigera till en Position

Använd instruktionerna i detta avsnitt för att starta navigering till en position i bilden. Se **Navigation Översikt** för mer information.

Navigera till Markörens Position

1. Använd Pilplattan för att flytta markören till en position i bilden.
2. Tryck på GOTO-knappen.
När du trycker på GOTO-knappen, kommer en waypoint att märkas ut vid markörens position.

Navigera till en Sparad Position

Om du trycker på GOTO-knappen innan att först använda markören, kan du välja att starta navigeringen från en lista med sparade waypointer och rutter.

1. Tryck på GOTO-knappen.
2. Använd Pilplattan för att välja en sparad waypoint eller rutt.
3. Tryck HÖGER på Pilplattan för att starta navigering.

Avbryt Navigering

1. Tryck på MENU-knappen en gång.
2. Välj Avbryt Navigering. Tryck HÖGER på Pilplattan.

COMSTEDT®

Startar Navigation till Markörens Position

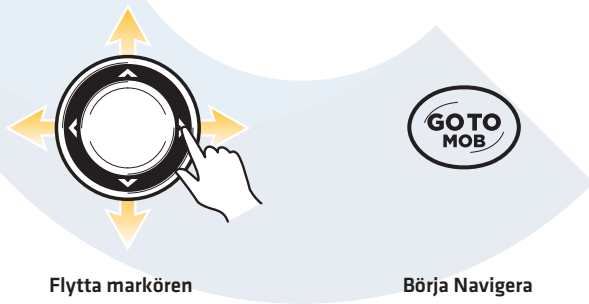
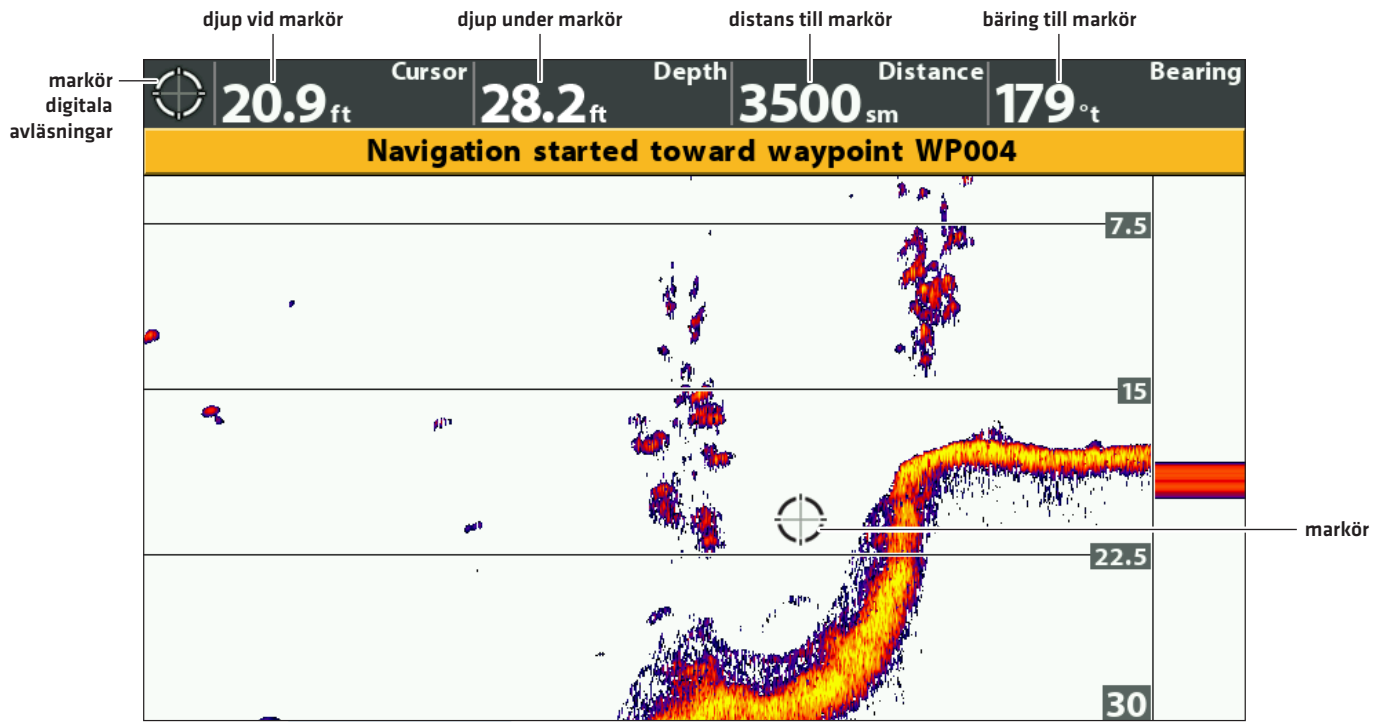

COMSTEDT®

VISA EN DOWN IMAGING VY PÅ SKÄRMEN (ENDAST DOWN IMAGING OCH SIDEIMAGING ENHETER)

Det finns en variation av bilder tillgängliga för att visa Down Imaging-data. Du kan också anpassa bilden genom att visa eller dölja information [se [Anpassa Down Imaging Vyn](#)], och du kan anpassa ekolodsinställningarna för att förfina informationen som visas i displayen [se [Justera Inställningar Medan du Fiskar](#)]. Ändringarna du gör appliceras på alla Down Imaging-vyer.

Visa en Down Imaging Vy (Strålbredd för ner-vy)

1. Tryck på och håll ned VIEW-knappen.
2. Välj Ekolod > Ner Vy.

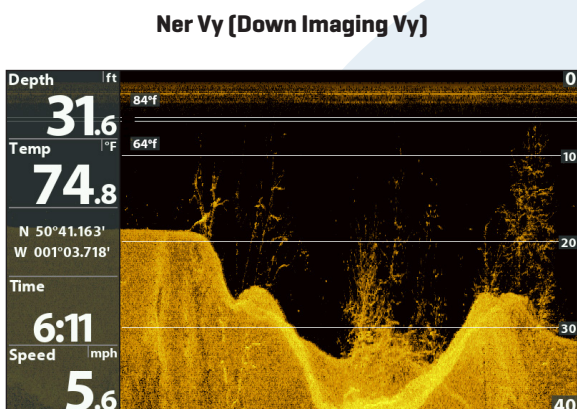

Visa en Ner Vy (Down Imaging) Kombinationsvy

1. Tryck på och håll ned VIEW-knappen.
 2. För att öppna en Ner Vy Kombinationsvy, välj Ekolod.
- För att öppna en Sjökortskombinationsvy [Ner Vy och Sjökort tillsammans], välj Sjökort.
3. Välj en bild som ska visas på skärmen. Tryck HÖGER på Pilplattan.

Ekolod > Kombo DownImaging/Ekolod

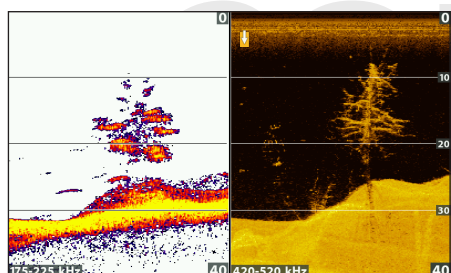

För mer information, se
[Ekolod Översikt](#).

Ekolod > Kombo Down/Sidelmaging

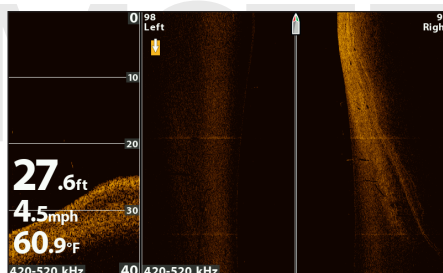

För mer information, se
[Side Imaging Översikt](#).

Ekolod > Kombo Down/Side/Ekolod

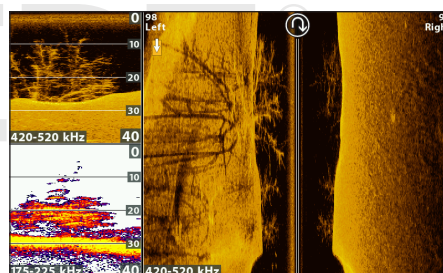

För mer information, se
[Ekolod och Sidelmaging Översikt](#)



OBS! De tillgängliga bilderna bestäms av modellen på din huvudenhet och den installerade givaren. Se varje återgivet avsnitt i manualen [[Vyer](#), [Ekolod Översikt](#), [Side Imaging Översikt](#), [Navigation Översikt](#), etc.] för mer information.

DOWN IMAGING ÖVERSIKT

Bilderna som visas i Down Imaging-displayen skapas med ekolodsteknologi. Varje gång enheten pingar, tas en dataremsa som representerar alla ekon emot av givaren och sätts samman till den bild du ser på skärmen. Precis som på traditionella 2D ekolod, skrollas ekolodsinformation från vänster till höger genom skärmen.

Down Imaging strålar "belyser" bottenkonturen, strukturen, och fiskar. Strålarna är breda [sida vid sida] men väldigt smala framåt och bakåt.

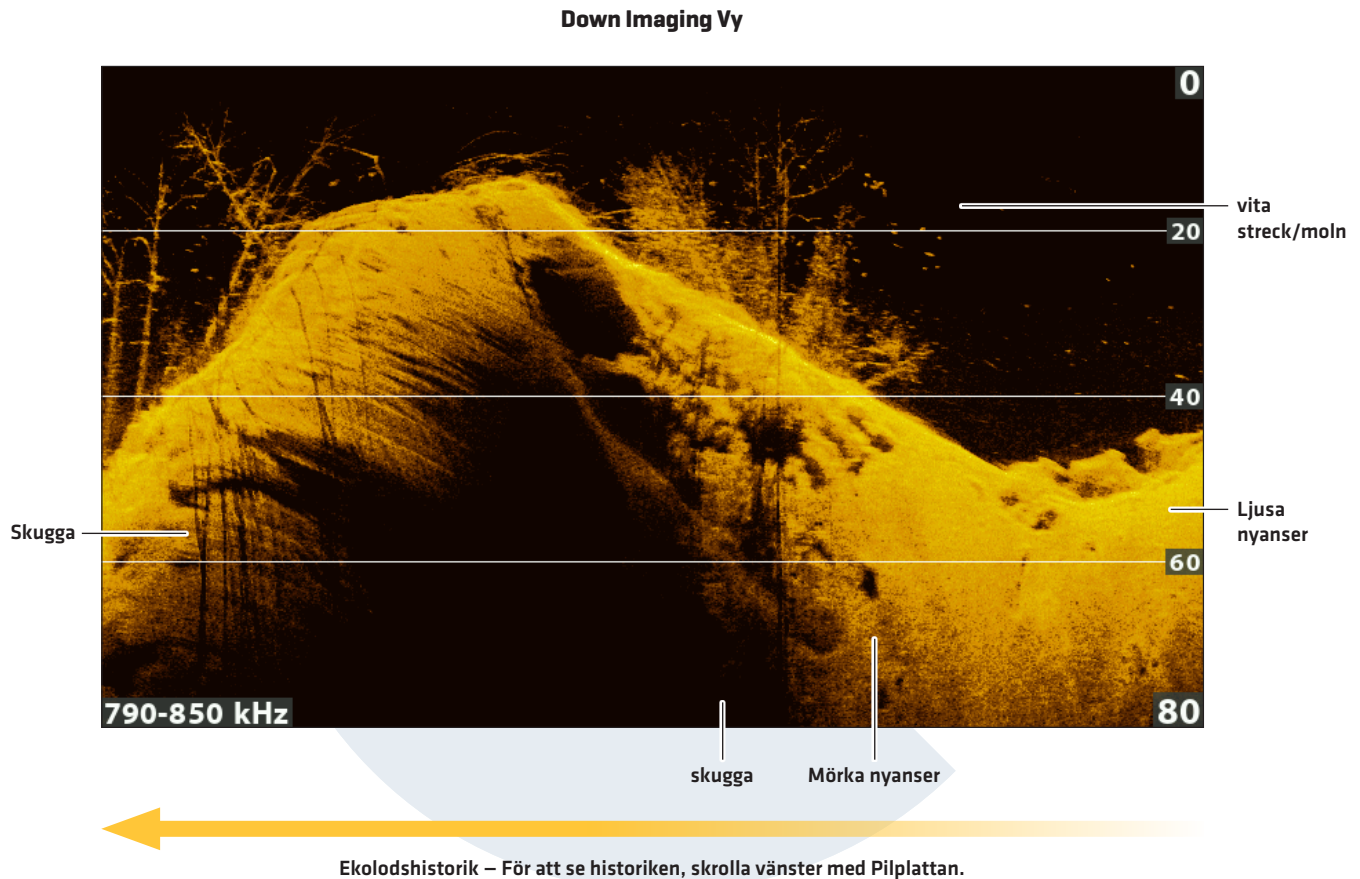

Använd de ljusa och mörka partierna på displayen för att tolka föremål under båten på följande sätt:

Mörka nyanser representerar mjuka ekolodsekon (lera, sand) eller nedåtgående terräng.

Ljusa nyanser representerar tätare terräng (trä, klippor) eller stigande terräng. En väldigt hård botten kan framstå som vit på displayen.

Vita streck eller **moln** kan representera fiskar på displayen.

Skuggor orsakas inte av ljus, utan av brist på ekolodsekon. Objekt stående på botten framkallar en skugga på displayen. Ju längre skugga, desto större objekt. Fiskar kan också framkalla skuggor. Du kan använda skuggan för att tolka vart fisken eller objektet befinner sig i relation till botten.

ANPASSA DOWN IMAGING VYN

Du kan anpassa Down Imaging-vyerna genom att visa eller dölja information, såsom djuplinjer, temperaturgraf, och digitala avläsningar. Du kan också ändra färgpalett.

Anpassa Down Imaging Vyn

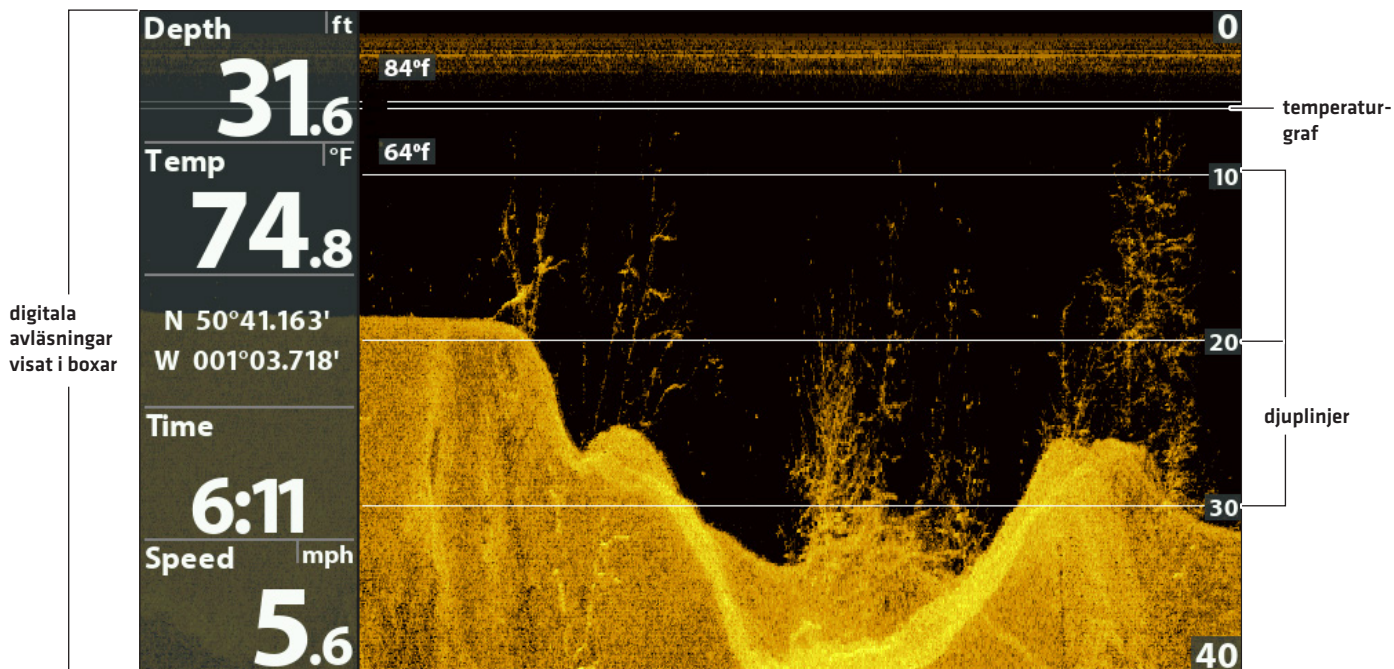

OBS! Digitala Avläsningar (t.ex hastighet, temp, djup) kan visas som ett överlägg på aktuell vy, eller i lådor (se **Vyer: Visa Digitala Avläsningar**).

Visa/Dölj Djuplinjer

Djuplinjer delar bilden i olika delar. Linjerna representerar djup längs djupskalan. Se **Justera Inställningar Medan du Fiskar för mer information**. Djuplinjemennyn delas med Ekolodsvyn, så genom att slå till/från dem påverkas både Ekolodsvyn och Down Imaging Vyerna.

1. **Huvudmeny (Avancerat Användarläge):** Tryck på MENU-knappen två gånger. Välj Ekolodsfliken.
2. Välj Djuplinjer.
3. Välj Till [visa] eller Från [dölj].

Visa/Dölj Temperaturdiagram

Temperaturdiagrammet visar temperaturförändringar över den senaste ekolodshistoriken. En temperaturinmatning från den installerade givaren eller ett temp/hastighets-tillbehör krävs för att denna funktion ska vara möjlig. Temperaturdiagram-mennyn delas med Ekolodsvyn, så genom att slå till/från den påverkas Ekolodsvyerna och Down Imaging Vyerna.

1. **Huvudmeny:** Tryck på MENU-knappen två gånger. Välj Ekolodsfliken.
2. Välj Temperaturdiagram.
3. Välj Till [visa] eller Från [dölj].

Ändra DI-Färg

Menyn DI-Färg ändrar färgpaletten som används för att visa ekon i bilden.

Anpassa Down Imaging Vyn

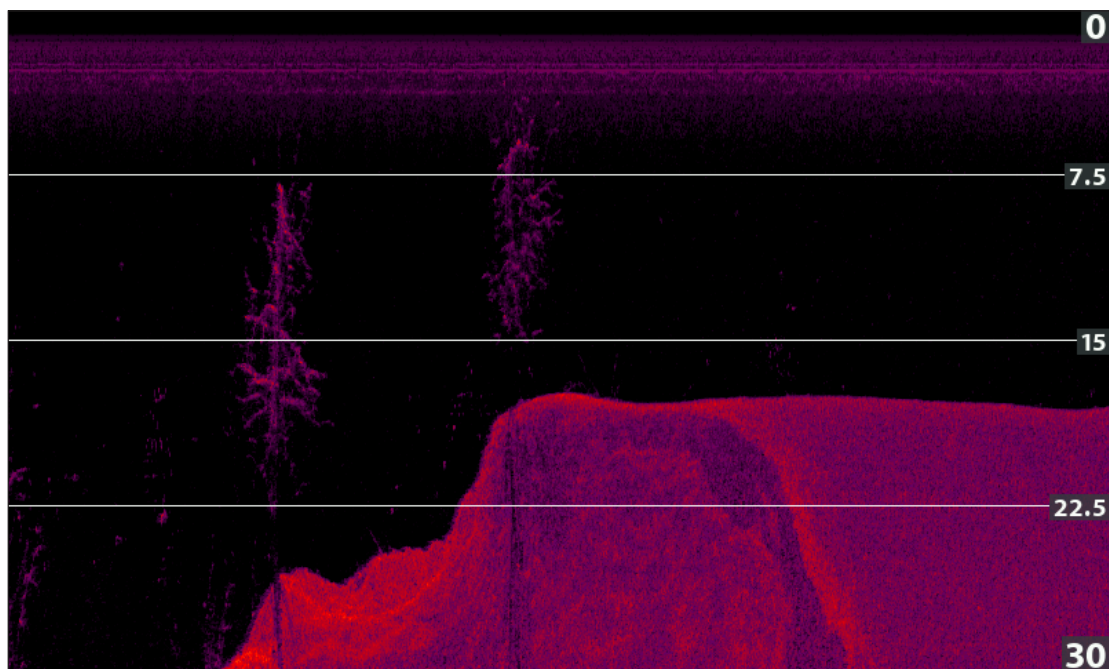

Ändra Down Imaging Färgpalett

1. **Down Imaging X-Pressmeny:** När en Down Imaging Vy visas i displayen, tryck på MENU-knappen en gång.
2. Välj DI-Färg.
3. Välj en palett.

COMSTEDT®

Med hjälp av X-Pressmenyn kan du justera känslighet och område medan du fiskar. Du kan även bestämma hur snabbt Ekolodshistoriken ska skrolla över skärmen. Menyn gör det möjligt för dig att se mer eller mindre av ekona från givarstrålarna medan du justerar varje inställning.

Justera Inställningar från Down Imaging X-Pressmeny

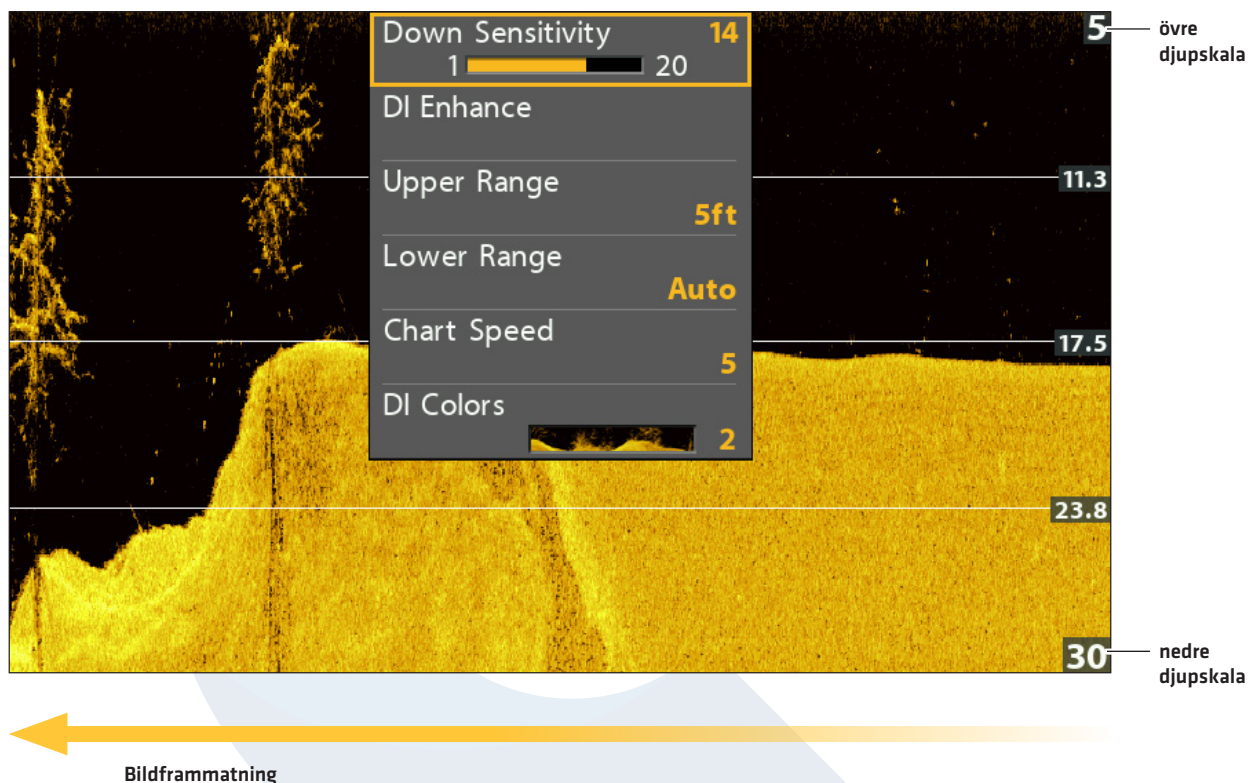

Justera Känslighet

Känsligheten styr hur mycket information som visas i ekolodsbilden och justerar känsligheten för alla frekvenser. Du kan justera känsligheten från X-Pressmenyn eller DI-Förbättring [se **Förbättra Down Imaging Vyn**].

Minska känsligheten för att ta bort störningar i bilden som ibland uppkommer i grumliga eller leriga vatten. **Öka känsligheten** för att se svagare ekon vid användning i väldigt klart eller djupt vatten.

1. **Down Imaging X-Pressmeny:** När en Down Imaging Vy visas i displayen, tryck på MENU-knappen en gång.
2. Välj Ner-känslighet
3. Tryck HÖGER eller VÄNSTER på Pilplattan för att öka eller minska känsligheten.

DI-Förbättring

DI-Förbättring gör att du kan justera känslighet, kontrast, och skärpa på Down Imaging Vyn. Allteftersom du justerar varje inställning, visas varje ändring direkt i bilden.

Förbättring av Down Imaging Vyn

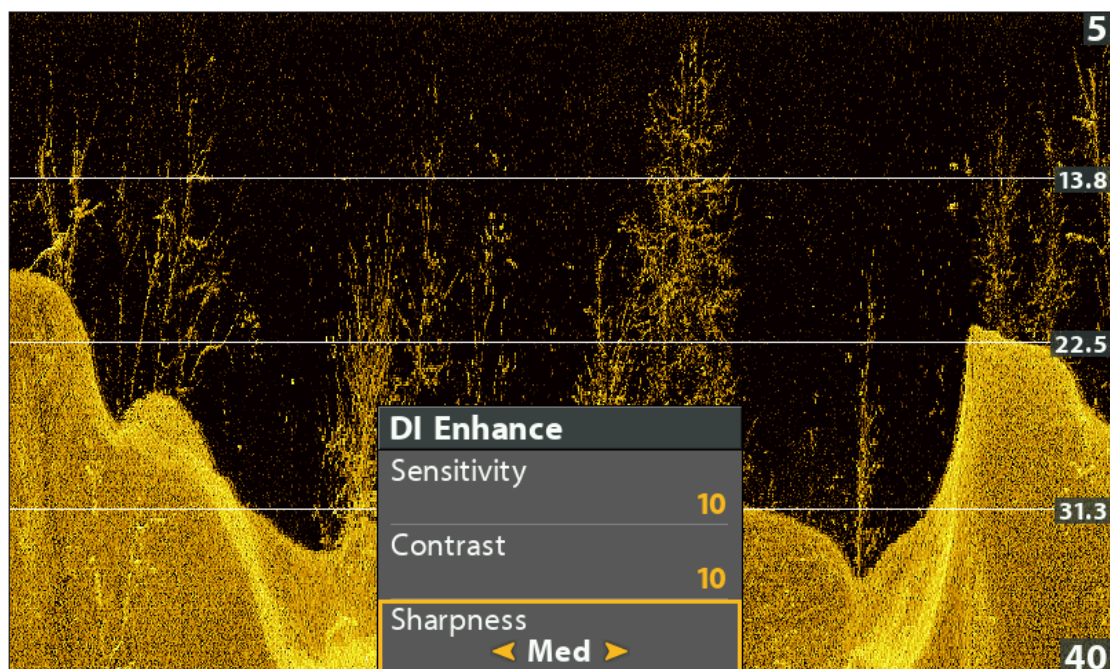

Förbättra Down Imaging Vyn

1. **Down Imaging X-Pressmeny:** När en Down Imaging Vy visas i displayen, tryck på MENU-knappen en gång.
2. Välj DI-Förbättring Tryck HÖGER på Pilplattan.
3. Använd Pilplattan för att välja meny och justera inställning.

Känslighet	Känsligheten styr hur mycket information som visas i ekolodsbilden och justerar känsligheten för alla frekvenser. Minska känsligheten för att ta bort störningar i bilden som ibland uppkommer i grumliga eller leriga vatten. Öka känsligheten för att se svagare ekon vid användning i väldigt klart eller djupt vatten. Denna funktion kan också justeras från Down Imaging X-Pressmeny [DI Känslighet].
Kontrast	Justera Kontrastinställningen för att betona ljusa eller mörka delar av Down Imaging-bilden och för bättre tydlighet.
Skärpa	Slå på skärpa och välj en filternivå för att visa vassare kanter i Down Imaging-bilden.

Ställ Övre/Nedre Djupskala

Övre Djupskala och Nedre Djupskala kontrollerar hur mycket av vattenpelaren som visas i bilden. Om du t.ex. bara är intresserad av området mellan 6 och 15 meter, ställ in den övre gränsen på 6 meter och den undre gränsen på 15 meter. Ekon utanför dessa värden visas då inte i bilden och bilden för valda värden blir mer detaljerad.

1. **Down Imaging X-Pressmeny (Avancerat Användarläge):** När en Down Imaging Vy visas i displayen, tryck på MENU-knappen en gång.
2. Välj Övre Djupskala. Tryck HÖGER eller VÅNSTER på Pilplattan för att justera inställningen.
3. Välj Nedre Djupskala. Välj Auto eller ställ in ett specifikt djup [manuellt].

Auto: Den Nedre Djupskalan justeras av huvudenheten så att den automatiskt följer botten.

Manuellt: Huvudenheten låser sig vid det djup du väljer.



OBS! Det måste finnas en skillnad på 10 fot mellan övre och nedre djupskala.

Ändra Bildframmatning

Bildframmatning bestämmer hur fort ekolodshistoriken ska röra sig genom ekolodsbilden och hur mycket information som ska visas.

1. **Down Imaging X-Pressmeny:** När en Down Imaging Vy visas i displayen, tryck på MENU-knappen en gång.
2. Välj Bildframmatning.
3. Tryck HÖGER eller VÅNSTER på Pilplattan för att justera inställningen.

Ändra DI-Färg

Down Imaging X-Pressmeny gör att du snabbt kan ändra färgpalett medan du fiskar. Se **Anpassa Down Imaging Vyn: Ändra DI-färg** för mer information.

1. **Down Imaging X-Pressmeny:** När en Down Imaging Vy visas i displayen, tryck på MENU-knappen en gång.
2. Välj DI-Färg.
3. Välj en palett.

Ändra DI SwitchFire

Imaging Switchfire kontrollerar hur ekolodsreturerna är visade på DownImaging och Side Imaging vyer [®]

1. **Huvudmeny:** Tryck två gånger på meny knappen. Välj ekolodsfliken
2. Välj Imaging SwitchFire
3. Välj Clearmode eller Maxmode

Clear Mode: klutter är bortfiltrerat för en renare bild och gör att objekt på bilden får högre klarhet och detaljer.

Max Mode: Detta tar bort alla filtreringar och utjämningar för att visa så mycket information som möjligt.

Byt frekvens

Om ekolodet har mer än en frekvens på vald teknik [2D / DI eller SI] så kan man byta frekvenser väldigt snabbt med hjälp av CHECK/INFO knappen.

1. Med en ekolodsbild framme så hoppar du lätt genom frekvensbanden genom att trycka på CHECK/INFO knappen.



Byt frekvenser

GRANSKA DOWN IMAGING HISTORIK OCH ZOOMA IN/UT

Förutom att justera ekolodets inställningar medan du fiskar, kan du frysa ekolodshistorik, förstora upp ekon, och granska positionsinformation.

Frysa Down Imaging Vyn

Tryck på valfri pil på Pilplattan, och informationen kommer att frysa och markören kommer visas i bilden. Om du flyttar markören över ett ekolodseko visas digitala avläsningar för markörens position i vyn.

1. Tryck på valfri pil på Pilplattan.
2. Flytta markören över ett ekolodseko.
3. Granska markörens position och djupinformation i de digitala avläsningarna.



OBS! För att markera en waypoint eller börja navigera till markörens position, se **Navigera i Down Imaging Vyer**.

Zooma In/Zooma Ut

För att se på ett närmare avstånd, använd ZOOM-knapparna för att förstora den valda delen av vyn.

1. Använd Pilplattan för att flytta markören till en position i bilden.
2. **Zooma In:** Tryck på +ZOOM knappen.
Zooma Ut: Tryck på -ZOOM knappen.
3. **Stäng:** Tryck på EXIT-knappen.

COMSTEDT®



Zooma Down Imaging Historik

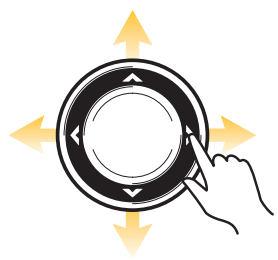
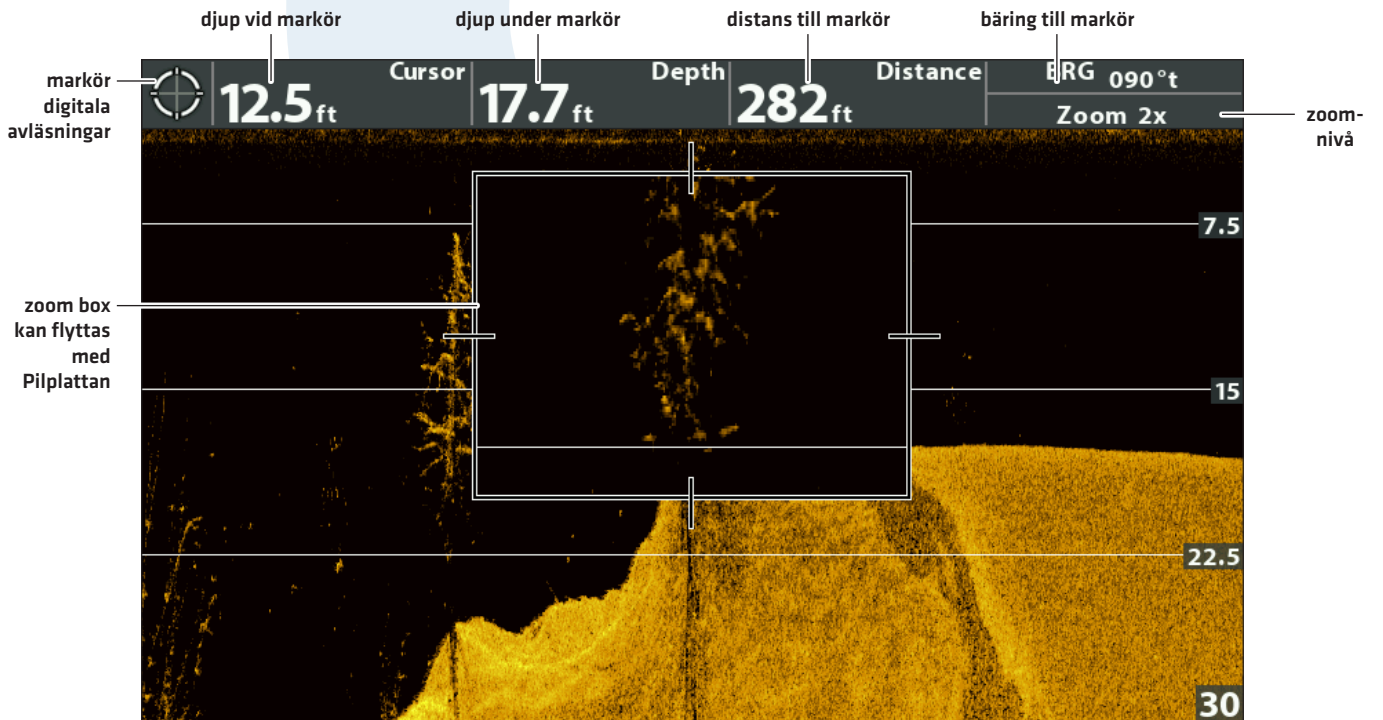

Flytta markören



ZOOMA In



ZOOMA Ut

NAVIGERA I DOWN IMAGING VYER

För att markera waypointer och starta navigering, måste huvudenheten ha en GPS Fix från en tillkopplad eller inbyggd GPS-mottagare. Se **Komma Igång** för mer information.

Markera en Waypoint

Du kan markera en waypoint vid båtens position, eller vid markörens position. Waypointer sparas i Dialogrutan för Waypoint-hantering (se **Hantera Navigationsdata**).

Markera en Waypoint vid Båtens Position

1. Tryck på MARK-knappen.

Markera en Waypoint vid Markörens Position

1. Använd Pilplattan för att flytta markören till en position i bilden.
2. Tryck på MARK-knappen.

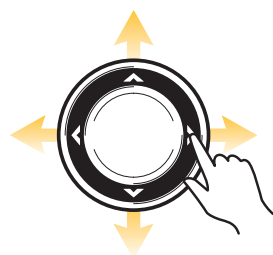
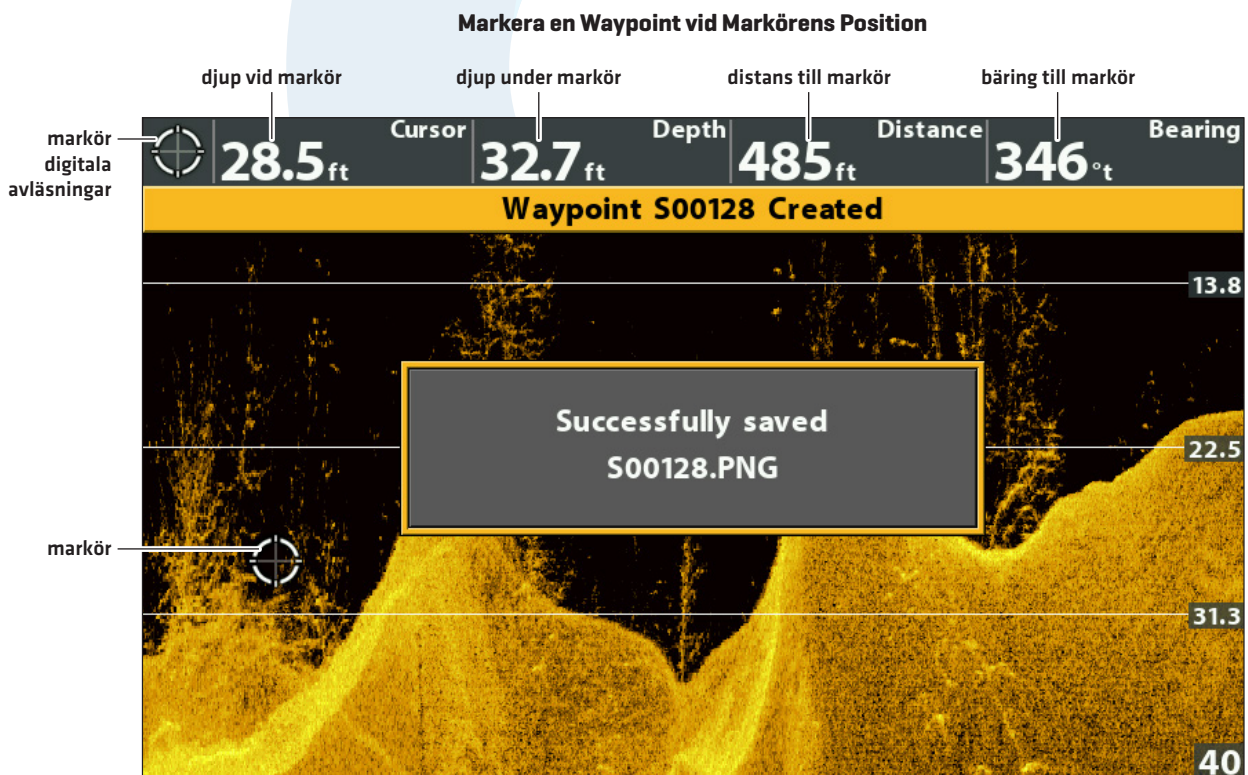

Flytta markören



Markera en Waypoint

Navigera till en Position

Använd instruktionerna i detta avsnitt för att starta navigering till en position i bilden. Se **Navigation Översikt** för mer information.

Navigera till Markörens Position

1. Använd Pilplattan för att flytta markören till en position i bilden.
2. Tryck på GOTO-knappen.

När du trycker på GOTO-knappen, kommer en waypoint att märkas ut vid markörens position.

Navigera till en Sparad Position

Om du trycker på GOTO-knappen utan att först använda markören, kan du välja att starta navigation från en lista med sparade waypointer och rutter.

1. Tryck på GOTO-knappen.
2. Använd Pilplattan för att välja en sparad waypoint eller rutt.
3. Tryck HÖGER på Pilplattan för att starta navigation.

Avbryt Navigering

1. Tryck på MENU-knappen en gång.
2. Välj Avbryt Navigering. Tryck HÖGER på Pilplattan.

COMSTEDT®

Det finns en mängd tillgängliga vy-varianter för att visa Side Imaging-data. Du kan också anpassa vyn genom att visa eller dölja information [se *Anpassa Side Imaging Vyn*], och du kan justera ekolodsinställningarna för att maximera informationen som visas på skärmen [se *Justera Inställningar Medan du Fiskar*]. Ändringarna du gör tillämpas på alla Side Imaging-vyer.

Visa en Side Imaging Vy

1. Tryck på och håll ned VIEW-knappen.
2. Välj Ekolod > SI-Vy

Side Imaging Vy

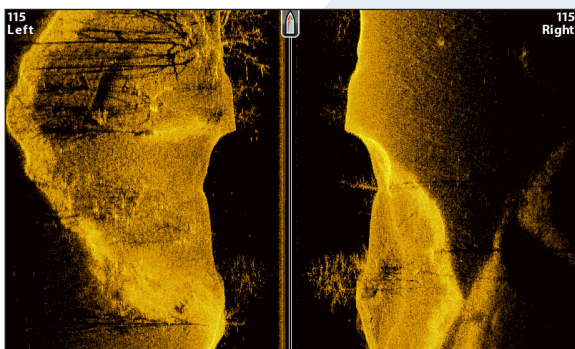

Visa en Side Imaging Kombinationsvy

1. Tryck på och håll ned VIEW-knappen.
2. För att öppna en Side Imaging Kombinationsvy, välj Ekolod.
För att öppna en Sjökartkombinationsvy (Side Imaging och Sjökart tillsammans), välj Sjökart.
3. Välj en bild som ska visas på skärmen. Tryck HÖGER på Pilplattan.

Ekolod > Kombo Sidelmaging/Sidelmaging

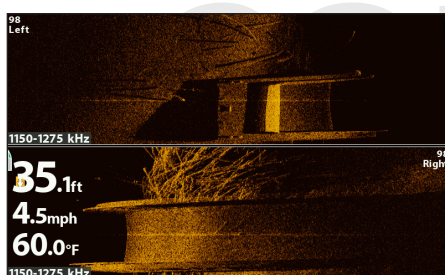

För mer information, se
Imaging Översikt

Ekolod > Kombo 2D/Sidelmaging

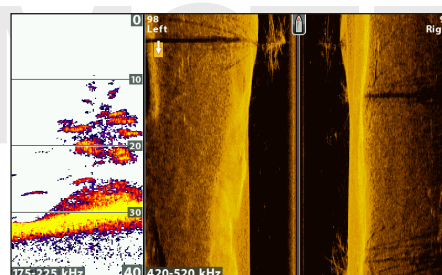

För mer information, se
Ekolod Översikt och *Imaging Översikt*.

Ekolod > Kombo Down/Sidelmaging

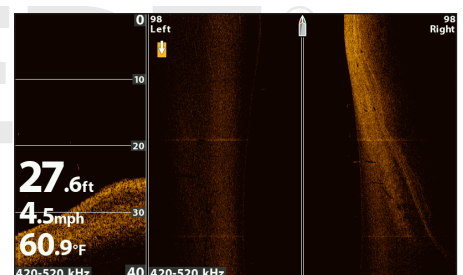

För mer information, se
Imaging Översikt



OBS! De tillgängliga vyerna bestäms av huvudenhetens modell och den installerade givaren. Se respektive avsnitt i manualen [*Vyer*, *Ekolod Översikt*, *Down Imaging Översikt*, *Navigation Översikt*, etc.] för mer information.

FÖRSTÅ SIDE IMAGING VYN

Side Imaging-strålar "belyser" bottenkonturen, struktur, och fiskar. Sidostrålarna ger en täckning som är väldigt smala i långskeppsled, men ändå väldigt vida från toppen till botten. Bottenkompositionen bestämmer intensiteten på ekot från givaren. Bottnens lutning påverkar också. Om botten lutar mot givaren reflekteras ekon bättre än om botten lutar från givaren.

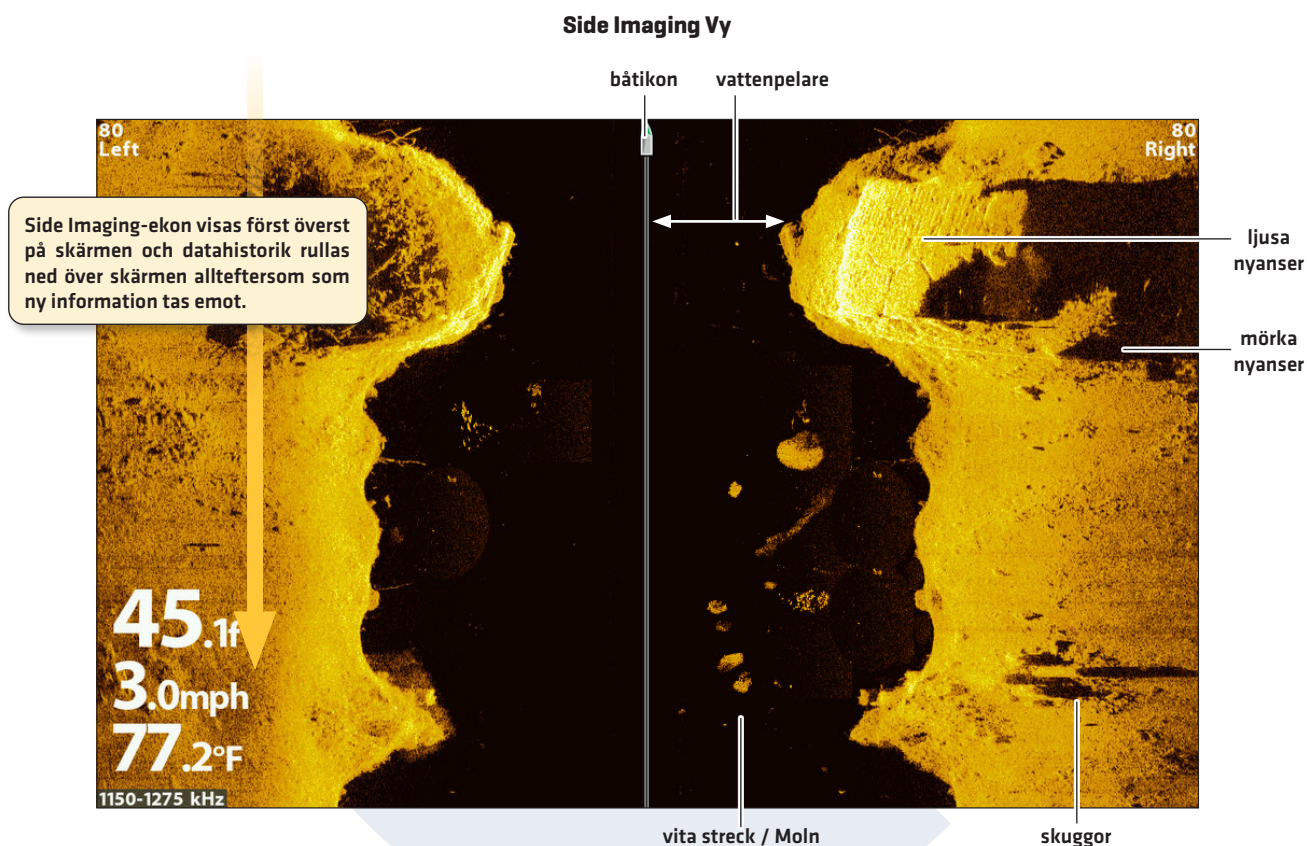

Använd de ljusa och mörka partierna på displayen för att tolka föremål i bilden på följande sätt:

Skuggor: Ju längre skugga, desto större objekt. Fiskar kastar också skuggor, och deras avstånd från botten kan tolkas med hjälp av deras skugga.

Ljusa nyanser representerar tätare terräng (möjligtvis kompakt bottenbets, trä, klippor) eller stigande terräng.

Vattenpelare: visar det relativa djupet i vatten under båten vid en given tidpunkt. Variation i vattenpelarnas bredd visar variationen i avstånd till botten allteftersom båten rör sig. Se illustrationen *Tolka Side Imaging Vyn*.

Vita Streck eller **Moln** kan representera fiskar på displayen.

Mörka nyanser representerar mjuka ekolodsekon (möjligtvis lera, sand) eller nedåtgående terräng.

Tolka Side Imaging-Vyn

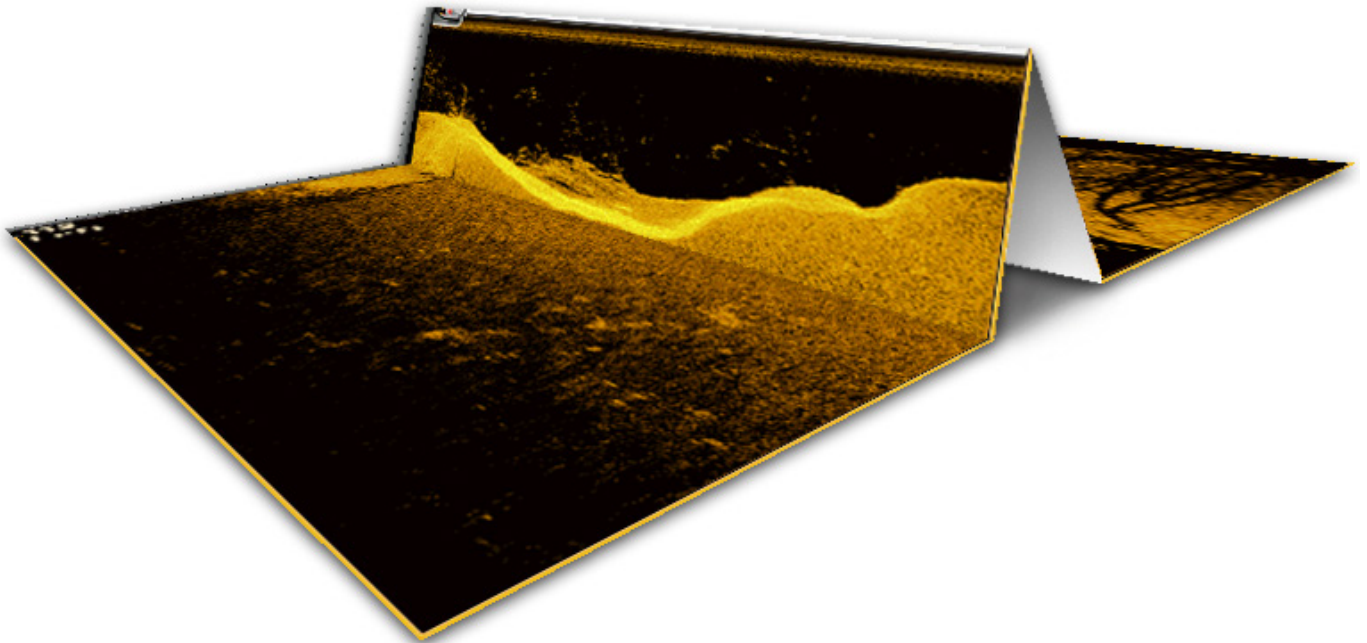

För att visualisera hur Side Imaging fungerar, kan Side Imaging Vy-illustrationen vikas på mitten och sen vikas igen vid den djupaste punkten. Den upphöjda delen visar vattenkolumnen med dess relativa djup av vatten under båten. Side Imaging-Vyn visar variationer i vattenpelarnas bredd i avstånd till botten allteftersom båten rör sig.

För Bästa Side Imaging Prestanda

- Båthastighet: 2 till 6 knop
- Rak navigation
- Minsta möjliga sidorörelser, t ex från vågor

Se även humminbird.com för tutorials och Side Imaging-videor.

COMSTEDT®

ANPASSA SIDE IMAGING VYN

Inställningarna i det här avsnittet är valfria. Du kan använda standardinställningarna för vyn, eller anpassa dem efter eget önskemål.

Visa Digitala Avläsningar och and SI Områdeslinjer

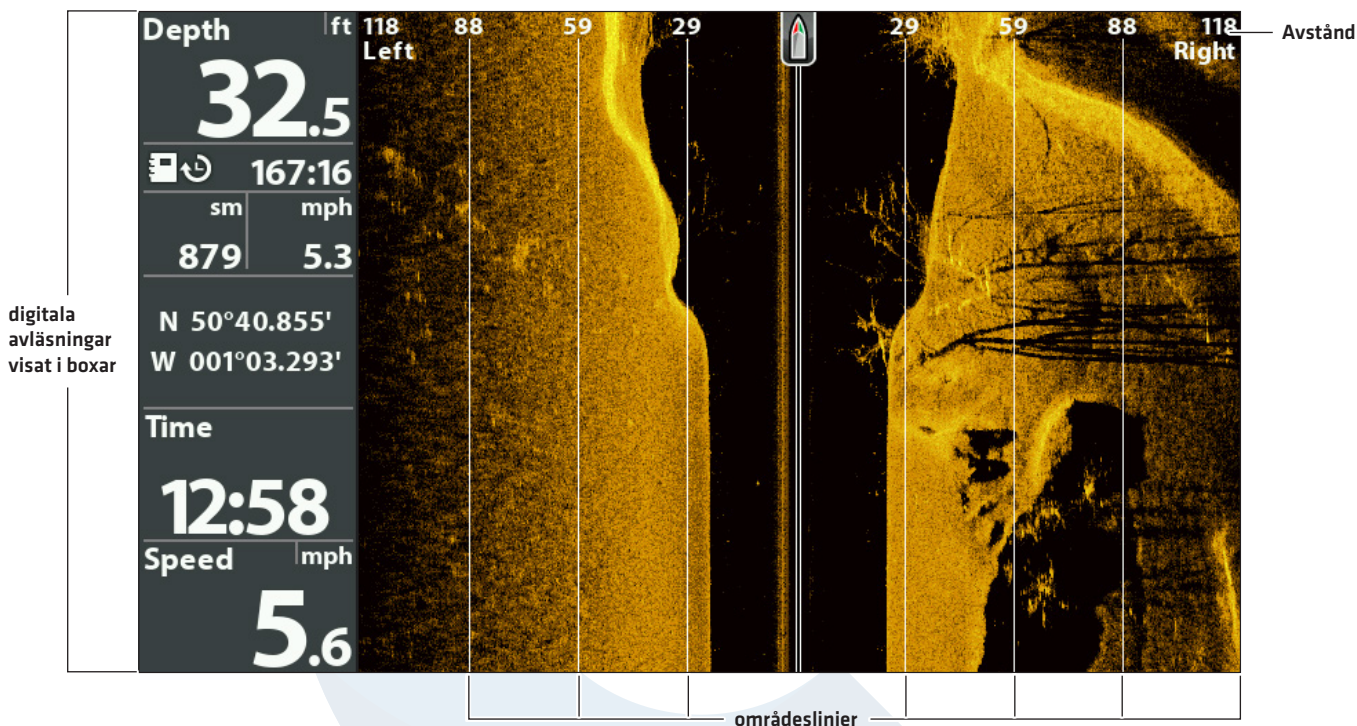

Visa/Dölj SI-Områdeslinjer

SI-Områdeslinjer delar upp varje sidostråles område i lika stora delar i Side Imaging Vyn. Använd områdeslinjerna för att uppskatta lokaliseringen för objekt. Du kan visa eller dölja områdeslinjerna i vyn.

OBS! De olika djupen är uppskattade nummer och bör inte användas som måttstock. Om både SI Områdeslinjer och Konturläge är påslagna, kommer linjerna att visas, men inte uppskattat avstånd emellan linjerna.

1. **Huvudmeny:** Tryck på MENU-knappen två gånger. Välj **Ekolodsfliken**.
2. Välj SI-Områdeslinjer
3. Välj Till [visa] eller Från [dölj].

Visa/Dölj Digitala Avläsningar i Side Imaging-Vyn

Om du har Digitala Avläsningar i Boxar i alla vyer inställt, kan du endast dölja de digitala informationsrutorna i Side Imagingvyn. För mer information, se **Vyer: Visa Digitala Avläsningar**.

1. **Huvudmeny:** Tryck på MENU-knappen två gånger. Välj **Ekolodsfliken**.
2. Välj SI-Avläsningar
3. Välj Till [visa] eller Från [dölj].

Ändra SI-Färger

I Färgmeny ändrar färger som används för att visa ekolodsekon i bilden.

1. **Side Imaging X-Pressmeny:** När en Side Imaging Vy visas på skärmen, tryck på MENU-knappen en gång.
2. Välj SI-Färger
3. Välj en palett.

SI-Färger visat med Palett 1

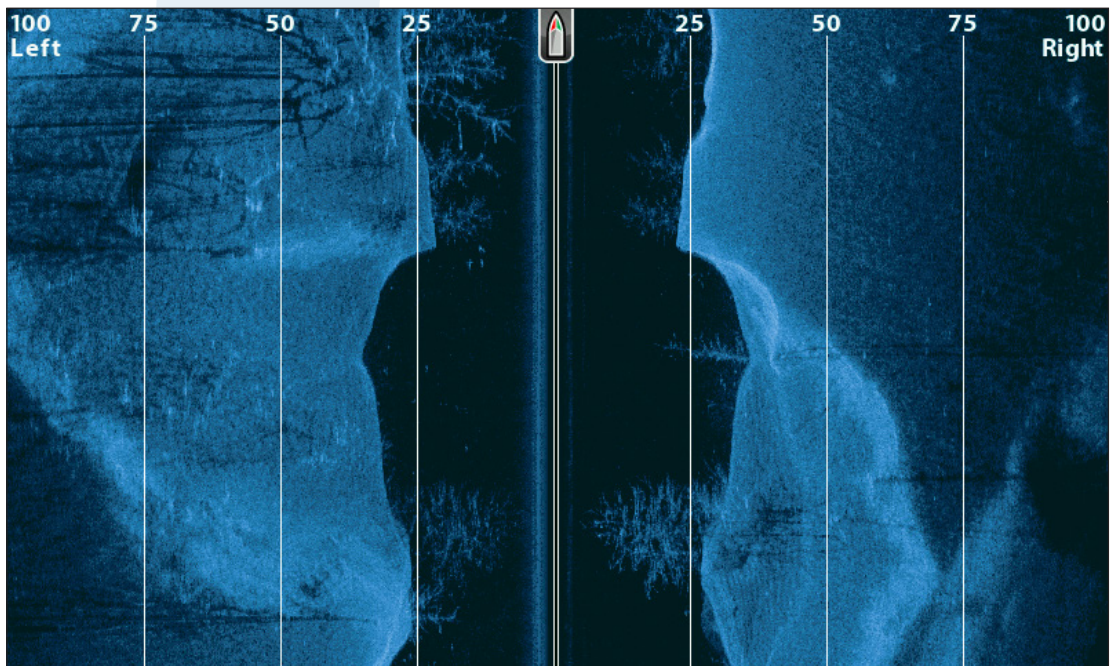

Med hjälp av X-Pressmenyn kan du justera känslighet och område medan du fiskar. Du kan även styra hur snabbt ekolodshistoriken ska skrolla ner över skärmen. Menyalternativen gör att du kan se mer eller mindre av ekolodsekon från givarstrålarna medan du justerar varje inställning.

Välj Strålar

Använd SI-Sida för att välja vilken Side Imaging stråle som ska visas i displayen.

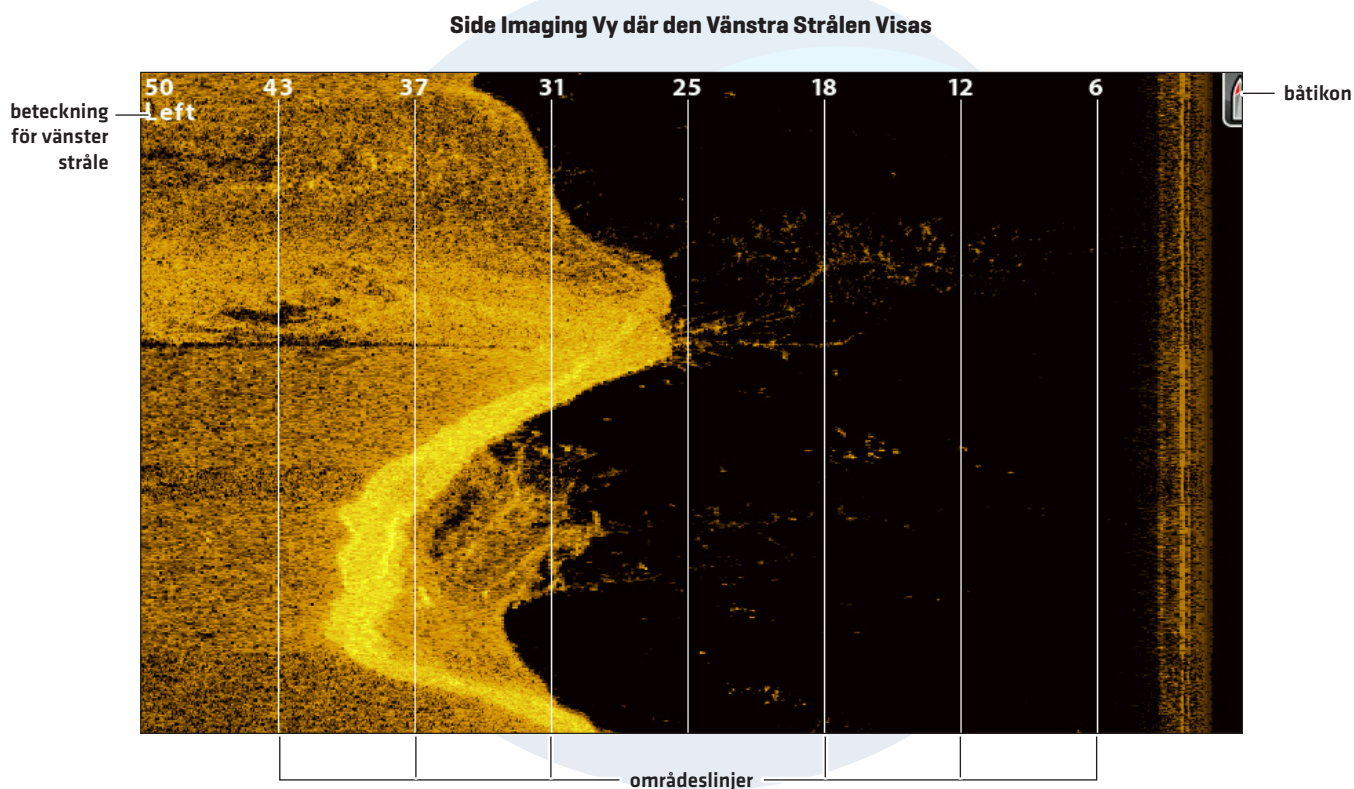

Välj Strålar som ska Visas i Vyn

1. **Side Imaging X-Pressmeny:** När en Side Imaging Vy visas på skärmen, tryck på MENU-knappen en gång.
2. Välj SI-Sida.
3. Välj att visa en eller båda strålarna.

Justera Känslighet

Känsligheten styr hur mycket information som visas i ekolodsbilden och justerar känsligheten för alla frekvenser. Du kan justera känsligheten från X-Pressmenyn eller SI-förbättring [se **Förbättra Side Imaging Vyn**].

Minska känsligheten för att ta bort störningar i bilden som ibland uppkommer i grumliga eller leriga vatten. **Öka känsligheten** för att se svagare ekon vid användning i väldigt klart eller djupt vatten.

1. **Side Imaging X-Pressmeny:** När en Side Imaging Vy visas på skärmen, tryck på MENU-knappen en gång.
2. Välj SI-Känslighet
3. Tryck HÖGER eller VÄNSTER på Pilplattan för att öka eller minska känsligheten.

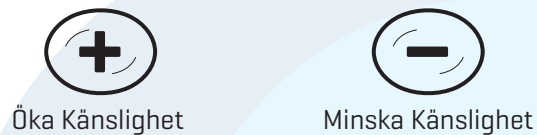

Förbättra Side Imaging Vyn

SI-Förbättring gör det möjligt att justera känslighet, kontrast, och skärpa på Side Imaging Vyn. När du justerar varje inställning visas ändringarna omedelbart i vyn, så att du kan finjustera bilden. Du kan även slå på/av Konturläge från denna meny så att vattenpelaren visas eller är dold i vyn.

Förbättring av Side Imaging Vyn

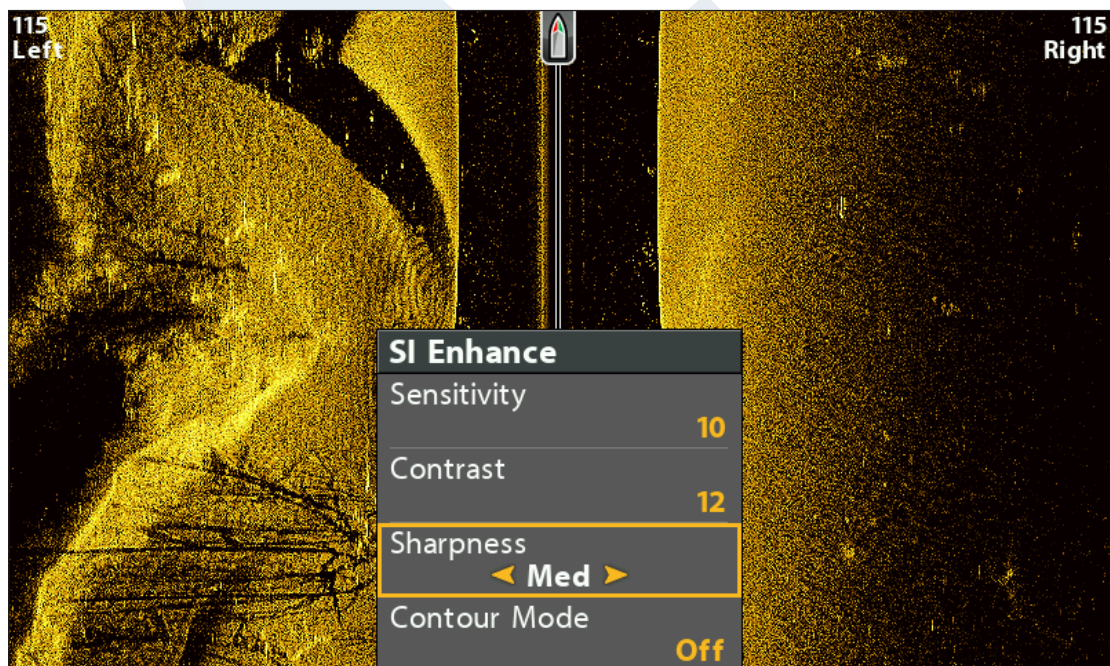

Förbättra Side Imaging Vyn

1. **Side Imaging X-Pressmeny:** När en Side Imaging Vy visas på skärmen, tryck på MENU-knappen en gång.
2. Välj SI-Förbättring. Tryck HÖGER på Pilplattan.
3. Använd Pilplattan för att välja meny och justera inställning.

Känslighet	Känsligheten styr hur mycket information som visas i ekolodsbilden och justerar känsligheten för alla frekvenser. Minska känsligheten för att ta bort störningar i bilden som ibland uppkommer i grumliga eller leriga vatten. Öka känsligheten för att se svagare ekon vid användning i väldigt klart eller djupt vatten. Denna meny kan också justeras från Side Imaging X-Pressmeny (SI-Känslighet).
Kontrast	Justera Kontrast-inställningen för att framhäva ljusa och mörka partier av Side Imaging-data och för större definition.
Skärpa	Slå på skärpa och välj en filternivå för att "vassa" kanterna på Side Imaging-data.
Konturläge	Konturläge styr hur vattenpelaren visas i Side Imaging Vyn. När Konturläge är avstängt , visas vattenpelaren i bilden. Målets presenterade position på displayen är baserat på "genaste" vägen genom vattenpelaren. När Konturläge är påslaget täcker botten hela displayen, oavsett djupförändringar. Side Imaging strålarna är delade av en vertikal linje. Vattenpelaren är borttagen från vyn, vilket möjliggör det att visa objekt vid linjärt horisontellt avstånd. När vattenpelaren är borta kan det också vara enklare att tolka bilden och lokalisera målet.

Konturläge Av

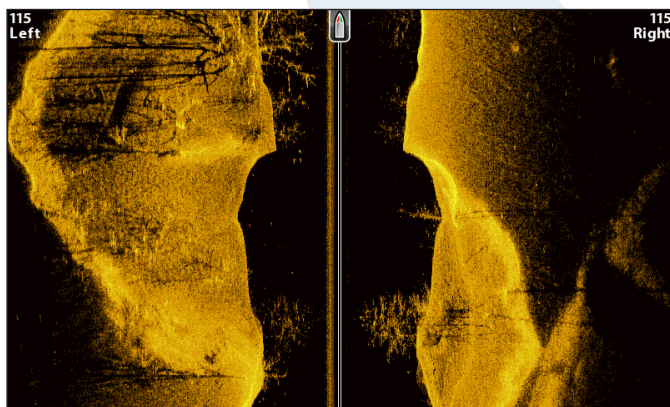

Vattenpelaren visas i Side Imaging Vyn.

Konturläge På

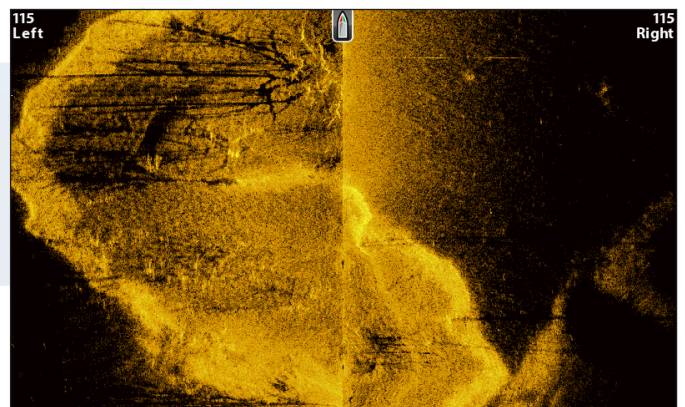

Vattenpelaren är borttagen från Side Imaging Vyn.

COMSTEDT®

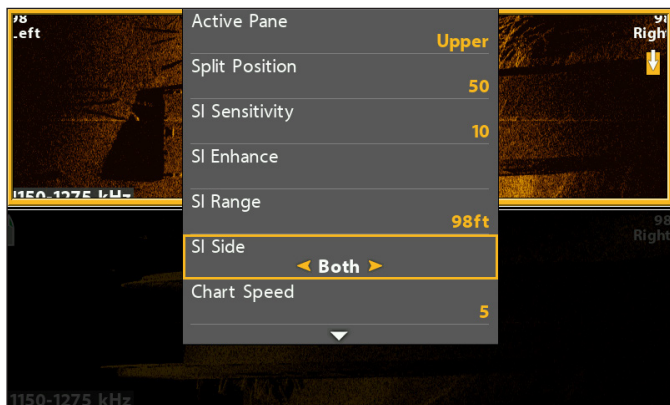

Välj att visa både Vänster och Höger Sidelmaging på den övre halvan av skärmen

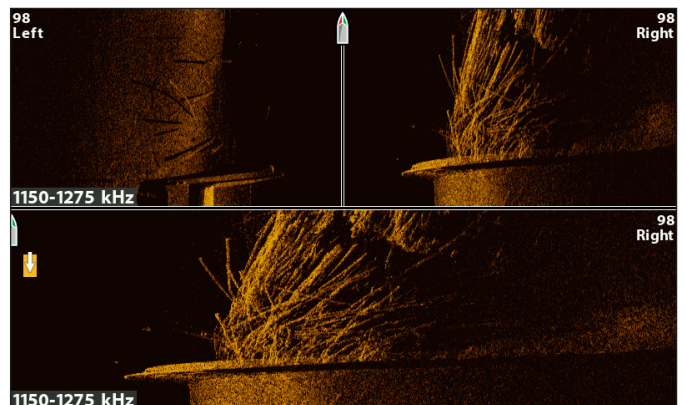

Kombo Sidelmaging/Sidelmaging (CHIRP MEGA SI)

Justera SI-Område

SI-Område ställer in det djupaste djup som visas i Side Imaging-vyer. Välj en låg inställning på djupskalan för att fokusera på kortare avstånd på vattenpelaren och se mer detaljer i vyn. Välj en hög inställning på djupskalan för att se längre ut i vattnet och för att se en översikt med detaljer i displayen.

1. **Side Imaging X-Pressmeny:** När en Side Imaging Vy visas på skärmen, tryck på MENU-knappen en gång.
2. Välj SI-Område.

Auto: Djupskalan kommer att justeras automatiskt av huvudenheten till att följa botten.

Manuellt: Huvudenheten låser sig vid det djup du väljer.

Enheter med Side Imaging använder standardmätområde för **Side Imaging** om området är inställt på djupare än enhetens inställda Maxdjup. Se **Side Imaging Översikt** för mer information.

Ändra Bildframmatning

Bildframmatning bestämmer hur fort ekolodshistoriken ska röra sig över bilden och hur mycket information som ska visas.

1. **Side Imaging X-Pressmeny:** När en Side Imaging Vy visas på skärmen, tryck på MENU-knappen en gång.
2. Välj Bildframmatning.
3. Tryck HÖGER eller VÄNSTER på Pilplattan för att justera inställningen.

Ändra SI-Färger

Side Imaging X-Pressmeny tillåter dig att snabbt ändra palett i displayen medan du fiskar. Se **Anpassa Side Imaging Vyn: Ändra DI-färg** för mer information.

1. **Side Imaging X-Pressmeny:** När en Side Imaging Vy visas på skärmen, tryck på MENU-knappen en gång.
2. Välj SI-Färger
3. Välj en palett.

Ändra SI SwitchFire

Imaging Switchfire kontrollerar hur ekolodsreturerna är visade på DownImaging och Side Imaging vyer

1. **Huvudmeny:** Tryck två gånger på meny knappen. Välj ekolodsfliken
2. Välj Imaging SwitchFire
3. Välj Clearmode eller Maxmode

Clear Mode: klutter är bortfiltrerat för en renare bild och gör att objekt på bilden får högre klarhet och detaljer.

Max Mode: Detta tar bort alla filtreringar och utjämningar för att visa så mycket information som möjligt.

Byt frekvens

Om ekolodet har mer än en frekvens på vald teknik [2D / DI eller SI] så kan man byta frekvenser väldigt snabbt med hjälp av CHECK/INFO knappen.

1. Med en ekolodsbild framme så hoppar du lätt genom frekvensbanden genom att trycka på CHECK/INFO knappen.



Byt frekvenser

GRANSKA SIDE IMAGING HISTORIK OCH ZOOMA IN/UT

Förutom att justera ekolodets inställningar medan du fiskar, kan du frysa ekolodshistorik, förstora upp ekolodsekon, och granska information om position.

Frys Side Imaging-Vyn

Tryck på valfri pil på Pilplattan, och informationen kommer att frysa och markören kommer visas i bilden. Om du flyttar markören över ett ekolodseko visas digitala avläsningar för markörens position i vyn.

1. Tryck på valfri pil på Pilplattan.
2. Flytta markören över ett ekolodseko.
3. Granska markörens position och djupinformation i de digitala avläsningarna.



OBS! För att markera en waypoint eller börja navigera till markörens position, se **Navigera i Side Imaging Vyer**.

Zooma In/Zooma Ut

För att se på ett närmare avstånd, använd ZOOM-knapparna för att förstora den valda delen av vyn.

1. Använd Pilplattan för att flytta markören till en position i bilden.
2. **Zooma In:** Tryck på +ZOOM-knappen.
Zooma Ut: Tryck på -ZOOM knappen.
3. **Stäng:** Tryck på EXIT-knappen.

COMSTEDT®

Zooma in Side Imaging Historik

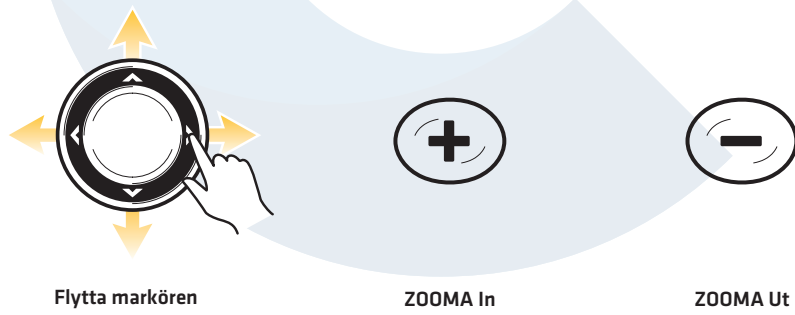
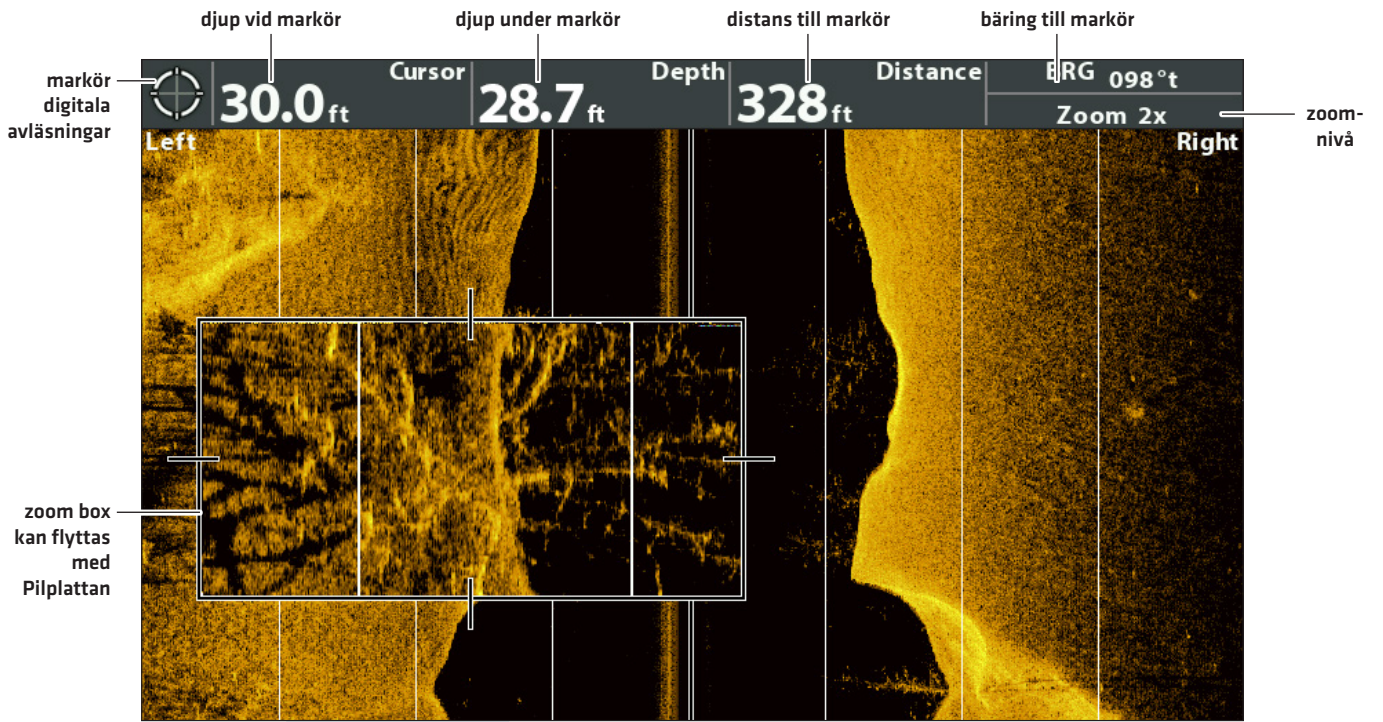

COMSTEDT®

NAVIGERA I SIDE IMAGING VYER

För att markera waypointer och starta navigering, måste huvudenheten ha en GPS Fix från en tillkopplad eller inbyggd GPS-mottagare. Se **Komma Igång** för mer information.

Slå till/från SI-Navigering

SI-Navigering styr hur båtikonerna visas i Side Imaging Vyn. Se **Navigera till en Position** för mer information. **Om SI-Navigering är påslaget**, kommer en pilikon indikera vilken riktning båten måste ha för att nå nästa waypoint under navigering.

Om SI-Navigering är avstängt kommer båtikonerna inte att ändra sig under navigering, men du kan fortfarande markera waypointer och börja navigera från en Side Imaging Vy.

1. **Huvudmeny:** Tryck på MENU-knappen två gånger. Välj **Nav**-fliken.
2. Välj SI-Navigering.
3. Välj Till eller Från.

Markera en Waypoint

Du kan markera en waypoint vid båtens position eller vid markörens position. Waypointer sparas i Dialogrutan för Waypoint-hantering (se **Hantera Navigationsdata**).

Markera en Waypoint vid Båtens Position

1. Tryck på MARK-knappen.

Markera en Waypoint vid Markörens Position

1. Använd Pilplattan för att flytta markören till en position i bilden.
2. Tryck på MARK-knappen 2x

Navigera till en Position

Använd instruktionerna i detta avsnitt för att börja navigera till en position i bilden. Se **Navigation Översikt** för mer information.

Navigera till Markörens Position

1. Använd Pilplattan för att flytta markören till en position i bilden.
2. Tryck på GOTO-knappen.

När du trycker på GOTO-knappen kommer en waypoint att märkas ut vid markörens position.

Navigera till en Sparad Position

Om du trycker på GOTO-knappen utan att först använda markören, kan du välja att starta navigering från en lista med sparade waypointer och rutter.

1. Tryck på GOTO-knappen.
2. Använd Pilplattan för att välja en sparad waypoint eller rutt.
3. Tryck HÖGER på Pilplattan för att starta navigation.

Navigera till en Waypoint

riktning för båten för att nå till nästa waypoint (SI Navigation På)

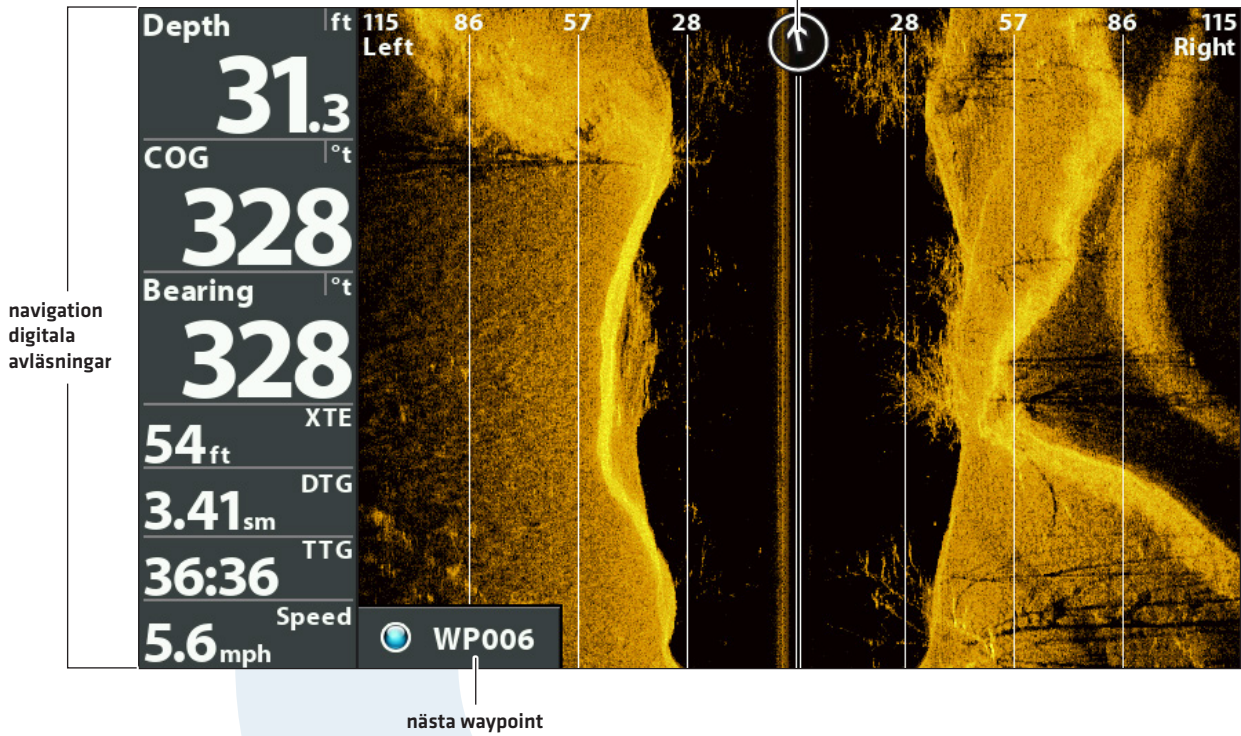

Flytta markören

Börja Navigera

Avbryt Navigation

1. Tryck på MENU-knappen en gång.
2. Välj Avbryt Navigering. Tryck HÖGER på Pilplattan.

COMSTEDT®

HANTERA SKÄRMDUMPAR OCH INSPELNINGAR

Ögonblicksbilds- och Inspelningsvyn visar sparade ögonblicksbilder och inspelningar från det installerade SD-kortet [separat inköp krävs]. I denna vy kan du granska detaljer för ögonblicksbilder och inspelningar, börja inspelning, och justera inspelningsinställningar.

Aktivera Skärmdumpar och Inspelning

Det är viktigt att installera ett SD-kort och slå på rätt meny för aktivera Skärmdumpar och Inspelningar.

1. Installera ett SD-kort i huvudenhetens minneskortläsare
2. **Huvudmeny:** Tryck på MENU-knappen två gånger. Välj **Tillbehörsfliken**.
3. Välj Ögonblicksbild.
4. Välj Till.
5. Tryck på EXIT-knappen en gång.
6. Välj fliken **Vyer**.
7. Välj Skärmdump- och Inspelningsvy.
8. Välj Synlig.
9. **Stäng:** Tryck på EXIT-knappen upprepade gånger tills menysystemet stängs.

Visa Skärmdumps- och Inspelningsvyn

1. Tryck på och håll ned VIEW-knappen.
2. Välj System > Skärmdumpar- och Inspelningsvyn.

COMSTEDT®

Skärmdumpar och Inspelningsvy

The screenshot shows a software interface with the following components and annotations:

- Top Left:** A heatmap-style image with a color scale on the right. An arrow points to it with the label "sparad ögonblicksbild (vald fil)".
- Left Side:** A vertical yellow bar labeled "skrollstapel". Below it is a red icon with the text "sparad inspelning" and "R0003".
- Bottom Left:** A small map view.
- Right Panel:** Titled "Screen Snapshot View", it contains:
 - Metadata: Name: S00077.PNG, Latitude: N 34°14.410', Longitude: W 083°59.090', Created: 11:34:32 AM 06/14/08. A bracket on the right labels this as "vald fil summering".
 - A progress bar for an SD card showing 0 GB used and 3.7 GB total. A label on the right indicates "SD-kort lagringsutrymme (gul = använt utrymme)".

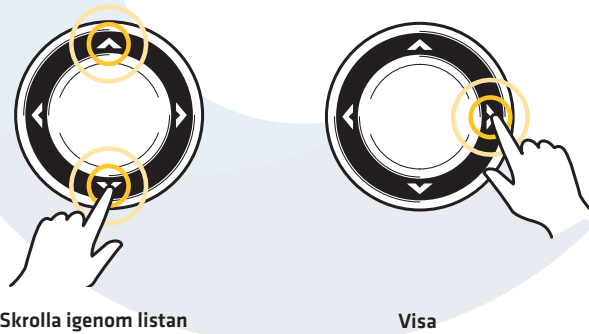

COMSTEDT®

Ta en Skärmdump

Skärmdumpar är sparade bilder av skärmbild [skärmdumpar]. Skärmdumpen inkluderar menyer, dialogrutor, varningar, och meddelanden som var aktiva när Skärmdumpen togs. Sparade Skärmdumpen kan ses från Skärmdumpar och Inspelningsvyn, eller Sjökortsvyn.



OBS! Ögonblicksbild och Inspelning måste aktiveras för att du ska ha användning av instruktionerna i detta avsnitt. Se **Aktivera Skärmdumpar och Inspelningar** för mer information.

Ta en Skärmdump

1. Tryck på MARK-knappen från valfri vy eller markörens plats.

En waypoint kommer också att sparas vid båtens plats eller den plats där markören är placerad. Sparade Skärmdumpar delar samma filnamn som din waypoint [.PNG].



WARNING! På SD-kortet skapas en DAT [eller en .TXT] fil skapad vid varje .PNG Skärmdump. Denna datafil är nödvändig för att se Skärmdumpar från huvudenheten, så radera inte dessa filer.

Ta en Skärmdump

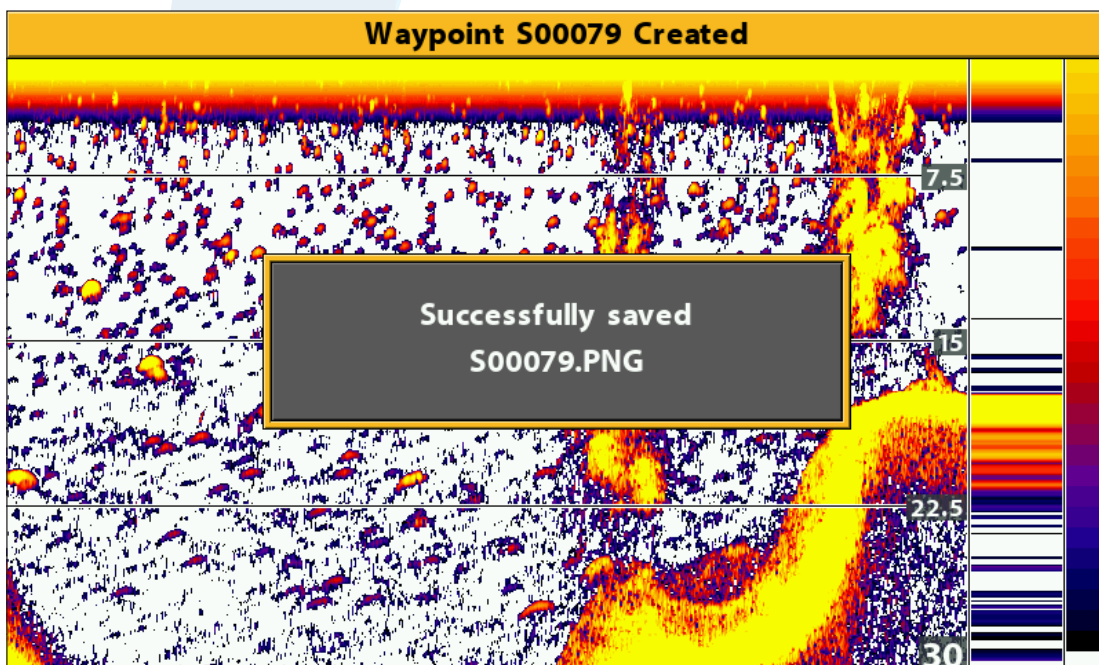

Tryck och håll för att ta en Skärmdump

Visa en Sparad Ögonblicksbild från Ögonblicksbilds- och Inspelningsvyn

1. Visa Ögonblicksbilds- och Inspelningsvyn på skärmen.
2. **Välj en Ögonblicksbild:** Tryck UPP eller NER på Pilplattan för att skrolla igenom sparade filer.
3. **Visa:** Tryck HÖGER på Pilplattan.
4. **Stäng:** Tryck VÄNSTER på Pilplattan.

Visa en Sparad Ögonblicksbild från Sjökortsvyn

1. Visa en Sjökortsvy på skärmen.
2. **Välj en Ögonblicksbild:** Använd Pilplattan för att välja en ögonblicksbild-ikon.
3. **Visa:** Tryck på CHECK/INFO-knappen.

Val av Ögonblicksbild i Sjökortsvyn

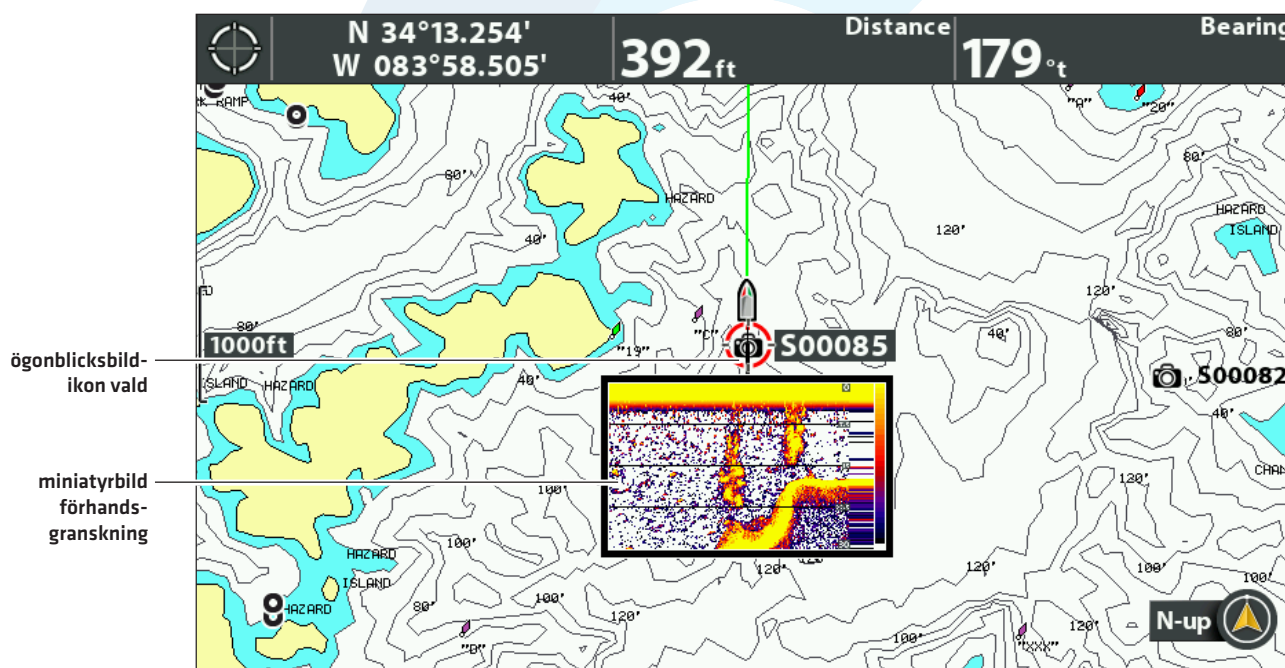

4. **Stäng:** Tryck på EXIT-knappen.

Radera en Ögonblicksbild

1. Visa Ögonblicksbilds- och Inspelningsvyn på skärmen.
2. **Välj en Ögonblicksbild:** Tryck UPP eller NER på Pilplattan för att skrolla igenom sparade filer.
3. Tryck på MENU-knappen.
4. Välj Ta Bort Bild Tryck HÖGER på Pilplattan.

Ta Bort alla Bilder

1. Visa Ögonblicksbilds- och Inspelningsvyn på skärmen.
2. Tryck på MENU-knappen.
3. Välj Ta Bort Alla Bilder. Tryck HÖGER på Pilplattan.

Inspelning och Uppspelning

Inspelningsfunktionen spelar in aktiv ekolodsinformation. Samtliga av de vyer som var aktiva vid inspelning - är också tillgängliga att titta på vid uppspelning. Du kan spela upp sparade inspelningar från Ögonblicksbilds- och Inspelningsvyn.



OBS! Ögonblicksbild och Inspelning måste aktiveras för att du ska ha användning av instruktionerna i detta avsnitt. Se **Aktivera Ögonblicksbilder och Inspelningar** för mer information.

Starta Inspelning

1. Visa Ögonblicksbilds- och Inspelningsvyn på skärmen.
2. Tryck på MENU-knappen.
3. Välj Starta Inspelning. Tryck HÖGER på Pilplattan.

Filnamn: En waypoint kommer att sparas vid båtens position och inspelningarna får samma filnamn som din waypoint. [.SON].

Använd Olika Vyer: För att använda huvudenhetens olika vyer och fortsätta inspelningen, tryck på EXIT-knappen.

Inte Tillgängligt: Att ta ögonblicksbilder under inspelning fungerar inte, inte heller uppspelningsläge är tillgängligt under inspelning.

Justera Ping Per Sekund

För maximal prestanda under inspelning, låt Ping Per Sekund vara inställd på Auto. Om det är begränsat med minne i det installerade SD-kortet, ställ in Ping Per Sekund manuellt för att sakta ner ping-takten. Inspelningen kommer fånga upp mindre ekolodsinformation vid en lägre pingtakt.

1. Visa Ögonblicksbilds- och Inspelningsvyn på skärmen.
2. Tryck på MENU-knappen.
3. Välj Ping Per Sekund.
4. Tryck HÖGER eller VÄNSTER på Pilplattan för att justera inställningen.

Stoppa Inspelning

För maximal prestanda under inspelning, låt Ping Per Sekund vara inställd på Auto. Om det är begränsat med minne i det installerade SD-kortet, ställ in Ping Per Sekund manuellt för att sakta ner ping-takten. Inspelningen kommer fånga upp mindre ekolodsinformation vid en lägre pingtakt.

1. **X-Pressmeny:** Från alla vyer, tryck på MENU-knappen en gång.
2. Välj Stoppa Inspelning. Tryck HÖGER på Pilplattan.

COMSTEDT®

Uppspelning

1. Visa Ögonblicksbilds- och Inspelningsvyn på skärmen.
2. **Välj en Inspelning:** Tryck UPP eller NER på Pilplattan för att skrolla igenom sparade filer.
3. **Starta Uppspelning:** Tryck HÖGER på Pilplattan.

Navigation fungerar inte under Uppspelning.

Använd Olika Vyer: För att använda huvudenhetens olika vyer och fortsätta uppspelning, tryck på EXIT-knappen.

Justera Ekolod: Använd X-Pressmenyn för att justera ekolodets inställningar under uppspelning. Du kan också använda markören.

Markera Waypointer: Tryck på MARK-knappen för att markera waypointer under playback.

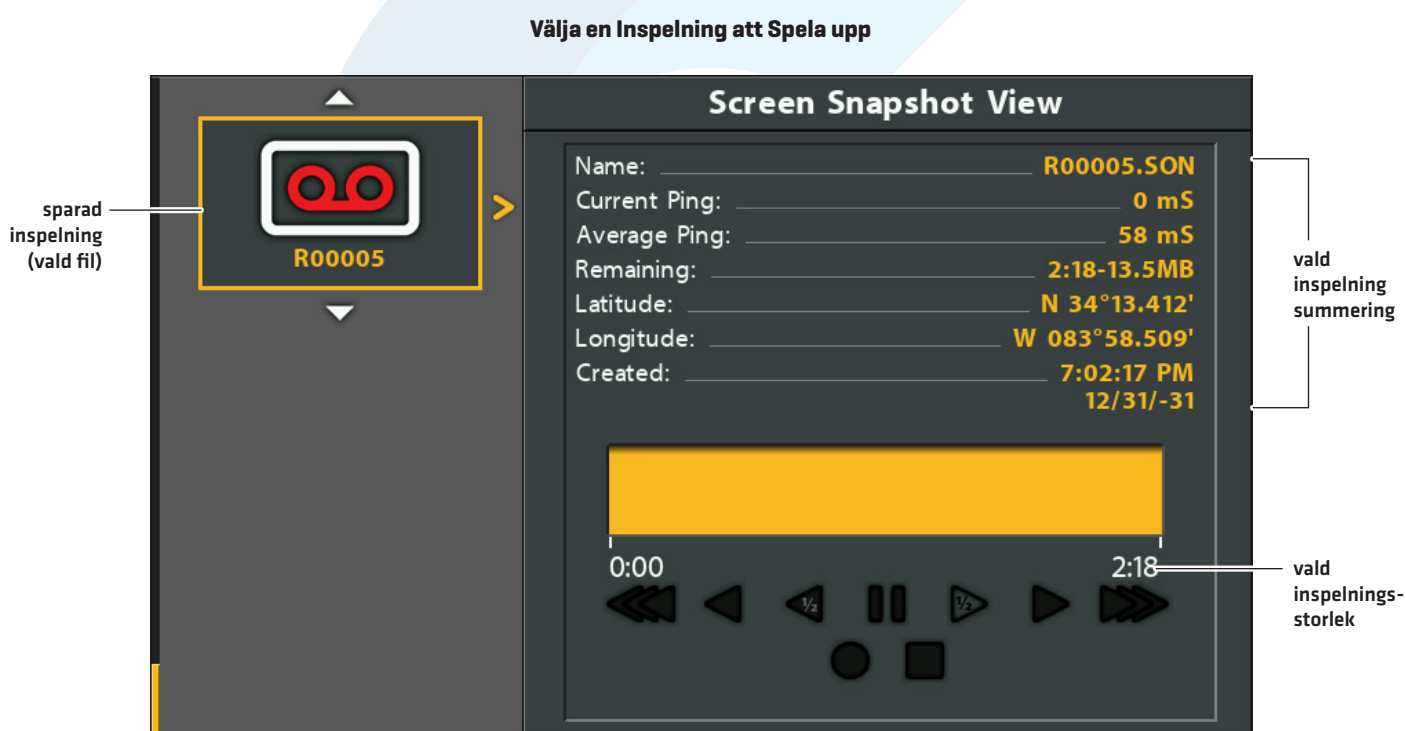

COMSTEDT®

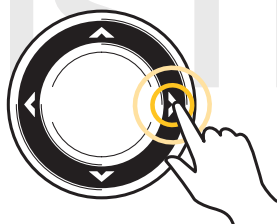

Starta Uppspelning

Justera Uppspelningshastighet

1. **X-Pressmeny:** Från alla vyer, tryck på MENU-knappen en gång.
2. Välj Uppspelningshastighet.
3. Tryck HÖGER eller VÅNSTER på Pilplattan för att justera uppspelningshastighet eller pausa.

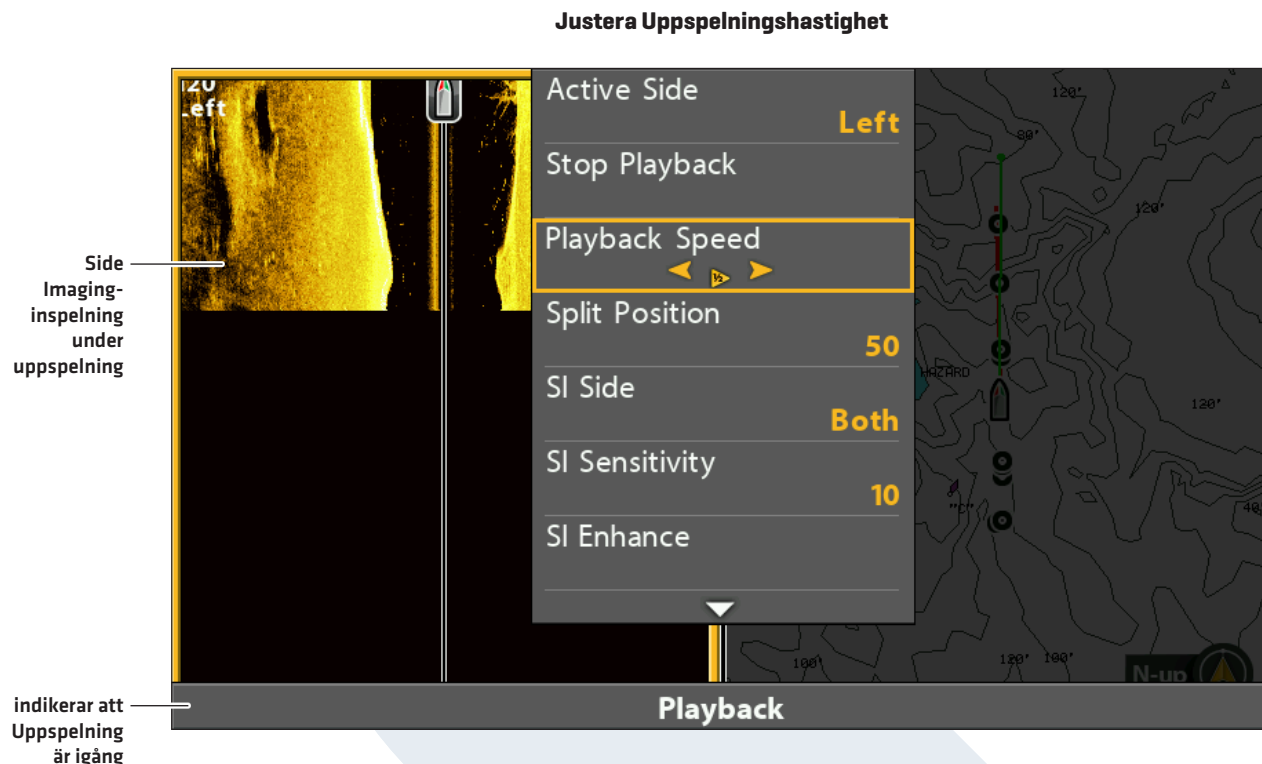

Stoppa Uppspelning

1. **X-Pressmeny:** Från alla vyer, tryck på MENU-knappen en gång.
2. Välj Stoppa Uppspelning. Tryck HÖGER på Pilplattan.

Ta Bort Inspelning

1. Visa Ögonblicksbilds- och Inspelningsvyn på skärmen.
2. **Välj en Inspelning:** Tryck UPP eller NER på Pilplattan för att skrolla igenom sparade filer.
3. Tryck på MENU-knappen.
4. Välj Ta Bort Inspelning Tryck HÖGER på Pilplattan.

Ta Bort Alla Inspelningar

1. Visa Ögonblicksbilds- och Inspelningsvyn på skärmen.
2. Tryck på MENU-knappen.
3. Välj Ta Bort Alla Inspelningar Tryck HÖGER på Pilplattan.

Sjökort ÖVERSIKT

För att möjliggöra sjökorts- och navigationsfunktioner, måste huvudenheten ha en GPS-Fix från en intern eller extern GPS-mottagare [se **Komma Igång** för att kontrollera sensorns mottagning]. En del av dessa funktioner kräver också att en kompass/kompassgivare ansluts till huvudenheten.

Den valda sjökortskällan påverkar även menysystemet. När du ändrar sjökortskälla ändras sig också menyvalen för Sjökortsvyerna, vilket gör att du kan lägga till navigationsdata, skuggning eller larm. Se Välj en Sjökortskälla, för mer information.

Sjökortsvy med Contour XD-karta

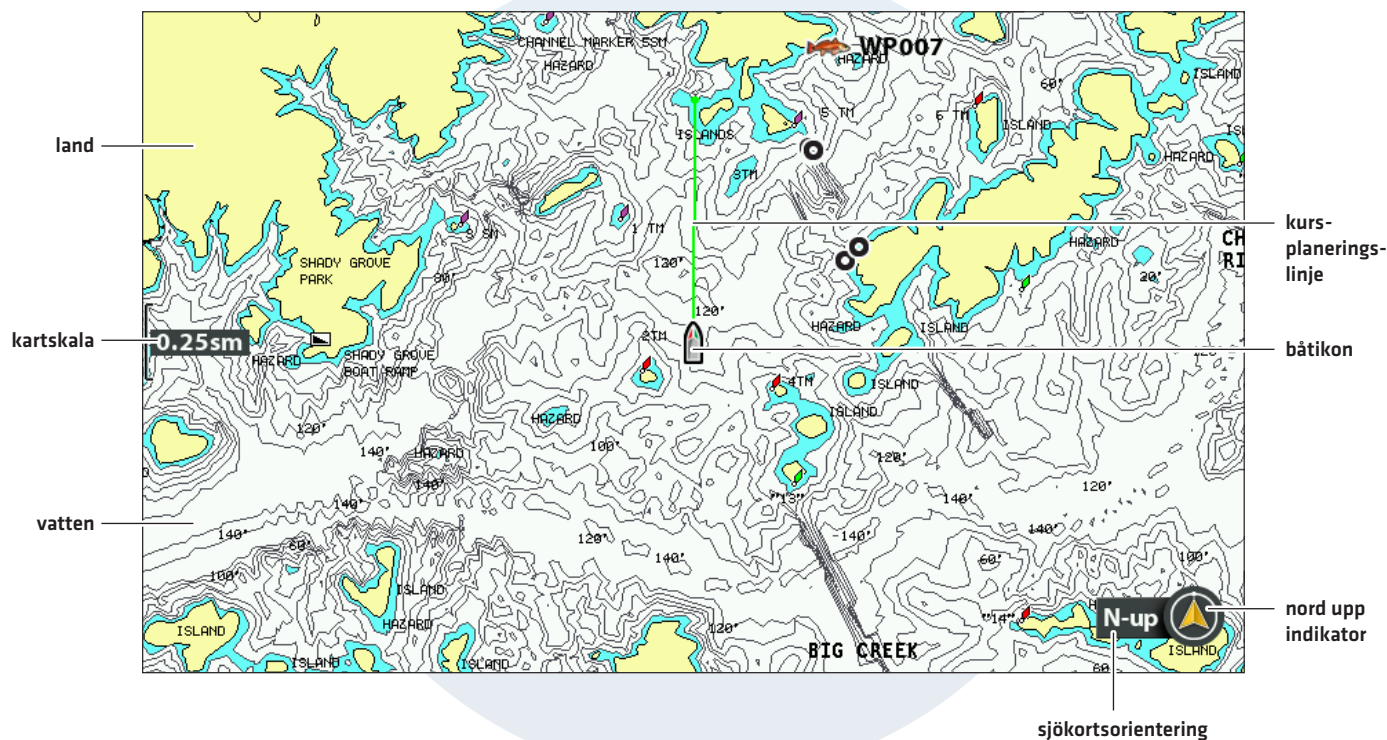

COMSTEDT®

VISA EN SJÖKORTSVY PÅ SKÄRMEN

Det finns en mängd olika vyer tillgängliga för att visa sjökort och navigation. Dessa vyer kan anpassas och visas som en Kombinationsvy.

Visa Sjökartsvy eller Fågelperspektiv

1. Tryck på och håll ned VIEW-knappen.
2. Välj Sjökart > Sjökartsvy.

ELLER

Välj Sjökart > Fågelperspektiv

Sjökartsvy

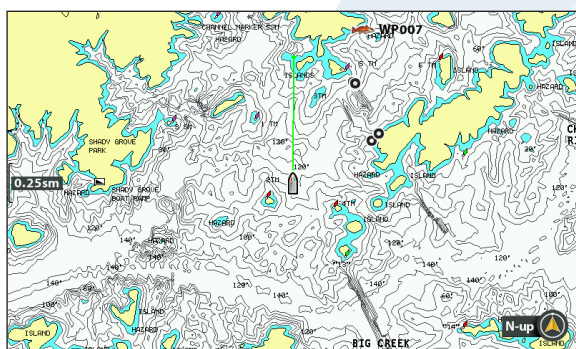

Fågelperspektiv

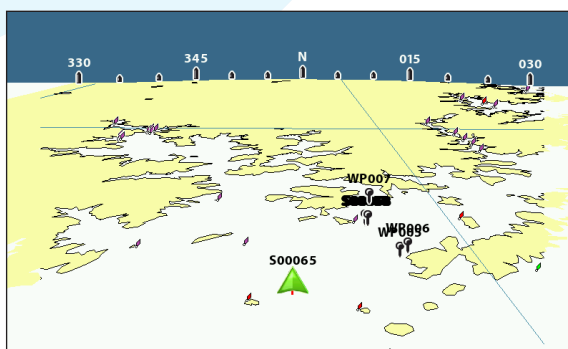

För mer information, se
Anpassa Fågelperspektiv.

Visa en Sjökartskombinationsvy

Du kan välja en mängd olika Sjökartskombinationsvyer eller Sjökart/Ekolod Kombinationsvyer.

1. Tryck på och håll ned VIEW-knappen.
2. Välj Sjökart.
3. Välj en bild som ska visas. Tryck HÖGER på Pilplattan.

Sjökart > Sjökart/Fågelperspektiv
Kombinationsvy



Sjökart > Sjökart/Sjökart Kombinationsvy

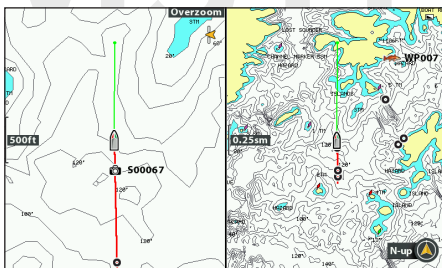

Sjökart > Sjökart/Sida Kombinationsvy

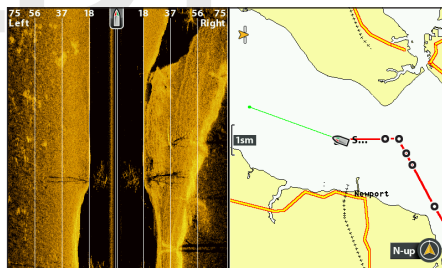

För mer information, se
Anpassa Fågelperspektiv.



OBS! De tillgängliga vyerna bestäms av huvudenhetens modell och den installerade givaren. Se respektive avsnitt i manualen [*Vyer, Ekolod Översikt, Side Imaging Översikt, Navigation Översikt*, etc.] för mer information.

VÄLJ EN SJÖKORTSKÄLLA

HELIX huvudenhet har ett inbyggt Contour XD sjökort (inhemska modeller) eller UniMap (internationella modeller). Du kan också installera ett SD-kartkort med ytterligare sjökortsinformation för en specifik plats (köpes separat).

När du installerar ett SD-kartkort, väljer huvudenheten automatiskt att visa den bästa kartan. Om du installerar fler än ett SD-kartkort, kan du välja vilken Sjökartskälla du vill använda.

Inspelning och Uppspelning

1. Ta bort locket som täcker minneskort-läsaren.
2. Vänd SD-kartkortet så att etiketten pekar åt vänster.
3. Tryck in kortet i hållaren tills ett klick hörs.
4. Sätt tillbaka täckluckan och lås fast.
5. **Ta bort:** Tryck in kortet i kortplatsen och släpp det. Kortet kommer då att matas ut. Dra försiktigt ut kortet från kortplatsen.



OBS! Låt ej täckluckan vara öppen. Luckan ska alltid vara stängd för att förhindra att enheten vattenskadas.

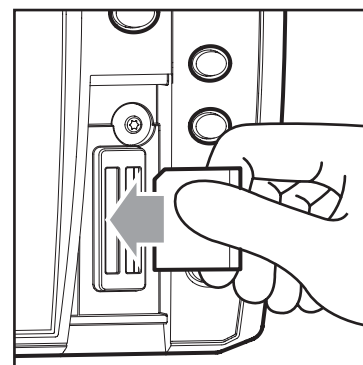

Sätt i SD-kortet med etiketten vänd till vänster

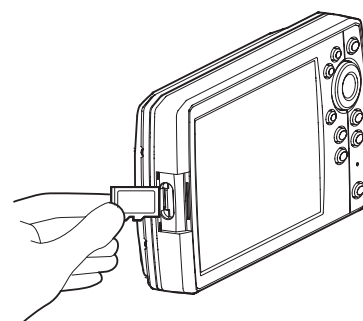

Sätt i MICRO SD kortet med låsflärpen nedåt

Ändra Sjökartskälla

När du installerar ett SD-kartkort, ändras Sjökartskällan automatiskt för att matcha SD-kortets Sjökartskälla. Du kan också ändra Sjökartskälla manuellt.

När du ändrar Sjökartskälla kommer menyerna för Sjökartsvyer också att ändras, så att du kan lägga till navigationsdata, skuggning, larm, med mera.

1. **Huvudmeny:** Tryck på MENU-knappen två gånger. Välj **Sjökartsfliken**.
2. Välj Sjökart.
3. Välj det installerade kartkortet eller den inbyggda kartan.

Auto: Bästa tillgängliga sjökort kommer väljas automatiskt.

Ändra Kartans Koordinatsystem (valfritt)

Använd Kartdatum för att byta koordinatssystem, så att huvudenheten använder samma system som papperskartan. Nästan alla elektroniska sjökort använder WGS84 Kartdatum och sannolikt krävs ingen ändring av inställningen. [Standard = WGS84]

1. **Huvudmeny [Avancerat Användarläge]:** Tryck på MENU-knappen två gånger. Välj **Navigationsfliken**.
2. Välj Kartdatum.
3. Tryck HÖGER eller VÄNSTER på Pilplattan för att ändra inställningen.

Lägg till en Kartoffset (valfritt)

Använd Ange Kartoffset-funktionen [Set Map Offset] för ändra vart du befinner dig i Sjøkortet, och korrigera eventuella fel så att din position stämmer med kartan. Inställningen gäller för alla sjökort, inte bara för det sjökort som kräver korrigerings.



OBS! Den här funktionen är inte tillgänglig med Humminbird LakeMasters kartkort.

1. Visa en Sjøkortsvy på skärmen.
2. Använd Pilplattan för att flytta markören till en position där kartoffset ska gälla.
3. **Huvudmeny [Avancerat Användarläge]:** Tryck på MENU-knappen två gånger. Välj **Sjøkortsfliken**.
4. Välj Ange Kartoffset.
5. Tryck HÖGER på Pilplattan.
6. Följ anvisningarna på skärmen.

Nollställ Kartoffset: Välj **Huvudmeny [Avancerat Användarläge] > Sjøkortsfliken > Nollställ Kartoffset**

Välj en Ny Karta (valfritt)

Om det installerade kartkortet innehåller ytterligare kartor, använd följande anvisningar för att visa kartgränser och välja en annan karta.

1. **Huvudmeny:** Tryck på MENU-knappen två gånger. Välj **Sjøkortsfliken**.
2. Välj Kartgränser.
3. Välj Endast MMC/SD eller Allt Synligt.
4. Visa en Sjøkortsvy på skärmen.
5. Använd Pilplattan för att flytta markören inom den streckade linjen på en kartgräns.
6. Tryck på +ZOOM knappen upprepade gånger för att visa detaljer.

Se **Anpassa Sjøkorts vyn: Anpassa Sjøkortsdetaljnivå**.

Ange Simuleringsposition (valfritt)

Simulatorläget gör att du kan spara Menyinställningar och navigationsdata under tiden som du lär dig använda huvudenheten. För att starta simulatorläge, se **Komma Igång**. För att ändra den simulatorposition som visas i Sjøkorts vyn, använd följande instruktioner.

Simulatorläget är inte avsett att använda på vattnet. Om du är ute på vattnet, använd Normal-läget. Se **Komma Igång** för mer information.

1. Visa en Sjøkortsvy på skärmen.
2. Använd Pilplattan för att flytta markören till en position i bilden.
3. **Huvudmeny [Avancerat Användarläge]:** Tryck på MENU-knappen två gånger. Välj **Sjøkortsfliken**.
4. Välj Ange Simuleringsposition.
5. Tryck HÖGER på Pilplattan.

Båtkonen kommer att flytta till den nya positionen.

Radera Spår: Tryck på MENU-knappen en gång. Välj Radera Aktuellt Spår.

Ställ in Humminbird ChartSelect

ChartSelect gör det möjligt för dig att köpa ett Humminbird sjökort online, och ladda ner det till ett tomt SD-kort. Besök chartselect.humminbird.com för mer information och för att ladda ner ChartSelect användarguide.

Kryptera SD-kort

Använd funktionen Kryptera SD-kort för att förbereda ett tomt minneskort för ChartSelect.



WARNING! Använd inte den här funktionen med ett installerat SD-kartkort . Du måste använda ett tomt SD-kort. Se ChartSelect Användarguide innan du fortsätter.

1. **Huvudmeny:** Tryck på MENU-knappen två gånger. Välj **Inställningsfliken**.
2. Välj Kryptera SD-kort
3. Tryck HÖGER på Pilplattan.



COMSTEDT®

Ställ in Humminbird LakeMaster

När ett Humminbird LakeMaster-kartkort är installerat och valt som Sjökartskälla, läggs ytterligare menyer till i menysystemet. Menyalternativen bestäms av det kartkort du köpt.

Kompatibla Kortkällor: Humminbird LakeMaster, LakeMaster PLUS, ZeroLine Map Card, AUTOCHART PC, etc. Besök vår webbplats på humminbird.com för kompatibilitet och uppdateringar.



OBS! Ett Humminbird LakeMaster kartkort måste vara installerat och valt som Sjökartskälla för att möjliggöra den här funktionen (se **Ändra Sjökartskälla**).

Ställ in Vattennivåoffset

När du startar din resa för dagen, är det viktigt att notera om vattennivån är högre eller lägre än normalt. Till exempel, om du vet att sjön är 3 fot lågvatten, ställ in Vattennivåoffset till -3.

1. **Huvudmeny:** Tryck på MENU-knappen två gånger. Välj **Sjökartsfliken**.
2. Välj Vattennivåoffset.
3. Tryck **HÖGER** eller **VÄNSTER** på Pilplattan för att justera inställningen.

Om vattennivån är högre än normalt, ange ett positivt [+] värde.

Om vattennivån är lägre än normalt, ange ett negativt [-] värde.

Om vattennivån inte har ändrats [normal], ange vattennivåoffset [0] noll.

Vattennivåoffset (Inställt på 0 = Från)

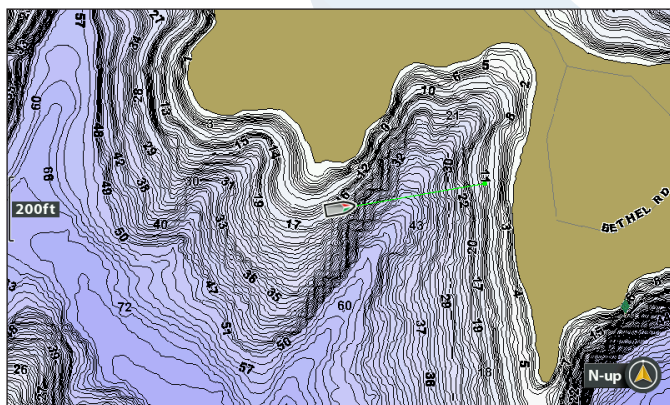

Vattennivåoffset ändrat till -4

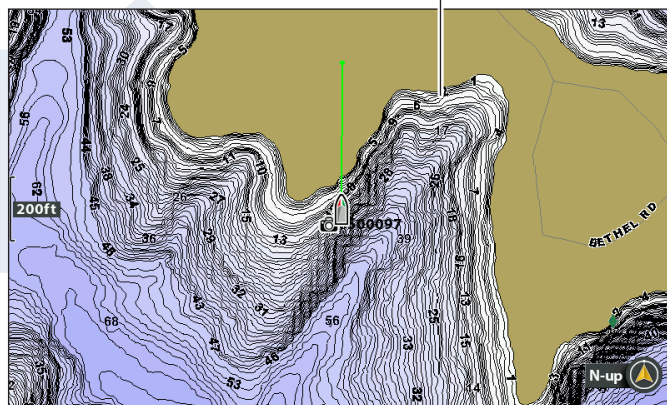

Om vattennivån är lägre än normalt, ställ in vattennivåoffset till ett negativt tal, landskapet kommer då förlängas visuellt på kartan (se ovan). Om vattennivån är högre än normalt, ställ in vattennivåoffset till ett positivt tal, vattenlinjen förlängas då visuellt på kartan (se ovan).



OBS! För ytterligare LakeMaster kartkorts-menyer, se **Visa Humminbird LakeMaster Konturlinjer och Djupområden** i denna manual. För ytterligare funktioner relaterade till din LakeMasters kartkort, besök vår webbplats på humminbird.com för att ladda ner tillbehörsguiden.

Ställ in Navionics

När ett Navionics kartkort är installerat och valt som Sjökartskälla, läggs extra funktioner till i menysystemet. Menyalternativen bestäms av det kartkort som du har köpt, och de är tillgängliga i Sjökartsfliken (se [Anpassa Sjökartsvyn och/eller Platinum-fliken](#)).

Kompatibla Sjökartskällor: Navionics nav+, SonarCharts, HotMaps, HotMaps Premium, och Platinum+. Besök vår webbplats humminbird.com för kompatibilitet och uppdateringar.

Sjökartsvy med Contour XD-karta

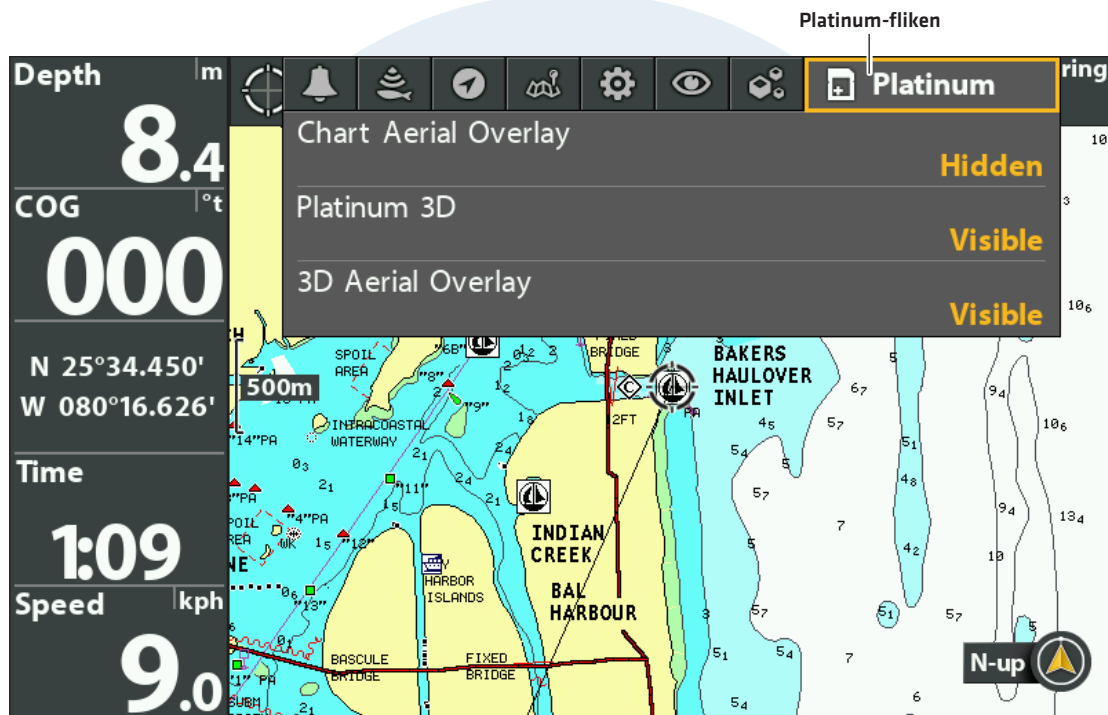

OBS! Ett Navionics kartkort måste installeras och väljas som Sjökartskälla för att möjliggöra dessa funktioner (se [Ändra Sjökartskälla](#)). För mer information och ytterligare funktioner relaterade till ditt Navionics kartkort, se ditt Navionics kartkorts användarguide.

COMSTEDT®

ANPASSA FÅGELPERSPEKTIVVYN

Sjömärken i Fågelperspektivvyn gör att du kan lägga till sjömärken till Fågelperspektivvyn, ljuskällor eller bojar. De tillgängliga inställningarna beror på den installerade kartkortet och den valda Sjökartskällan.

Sjökart/Fågelperspektiv Kombinationsvy

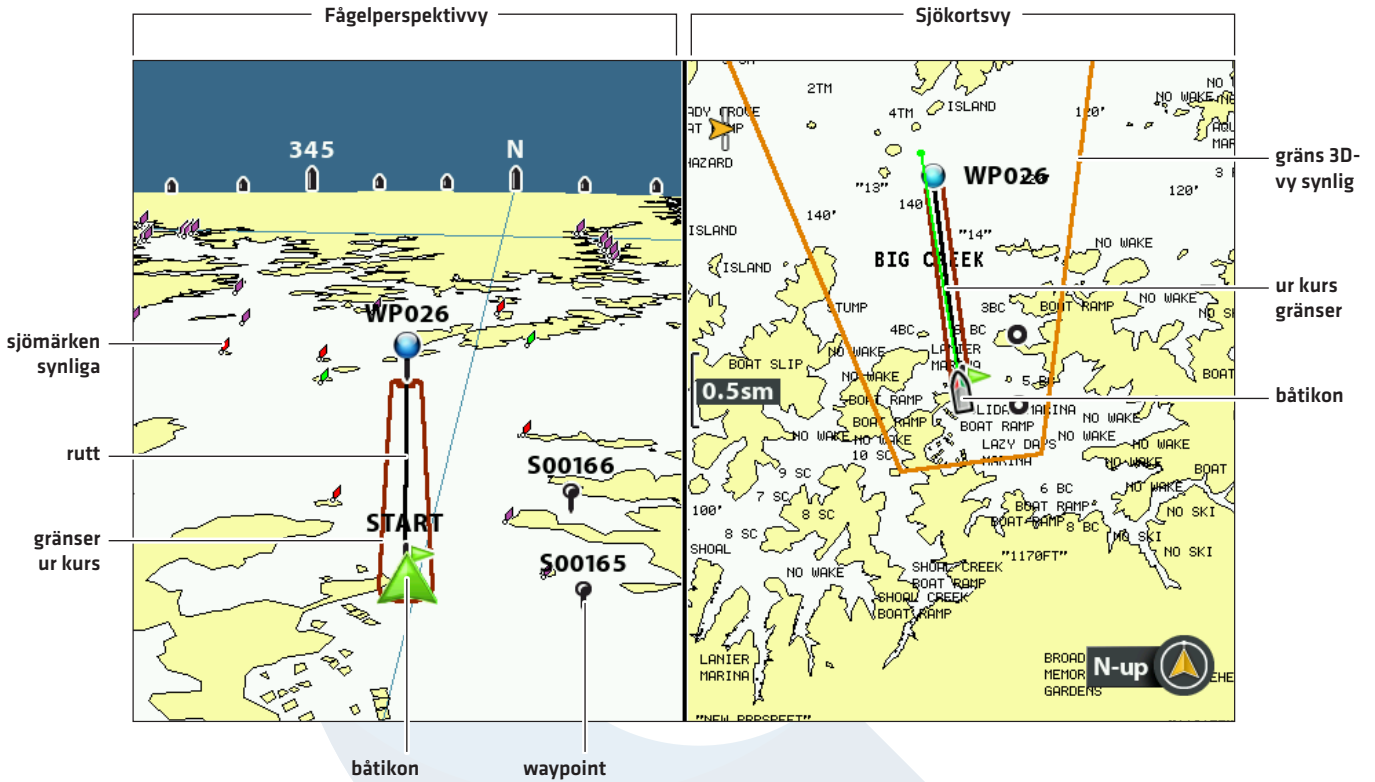

Visa/dölj Sjömärken

1. **Huvudmeny:** Tryck på MENU-knappen två gånger. Välj Sjökartsfliken.
2. Välj Navhjälp om Fågelperspektiv.
3. Välj Synlig eller Dold

Visa/Dölj Fågelperspektiv-gränser

Om du använder Sjökart/Fågelperspektivvy, kan du visa en linje på Sjökartsvyn som visar den del av vyn som används i Fågelperspektivvyn.

1. **Huvudmeny:** Tryck på MENU-knappen två gånger. Välj Navigationsfliken.
2. Välj 3D Vykontur.
3. Välj Synlig eller Dold.

Sjökart med kompass

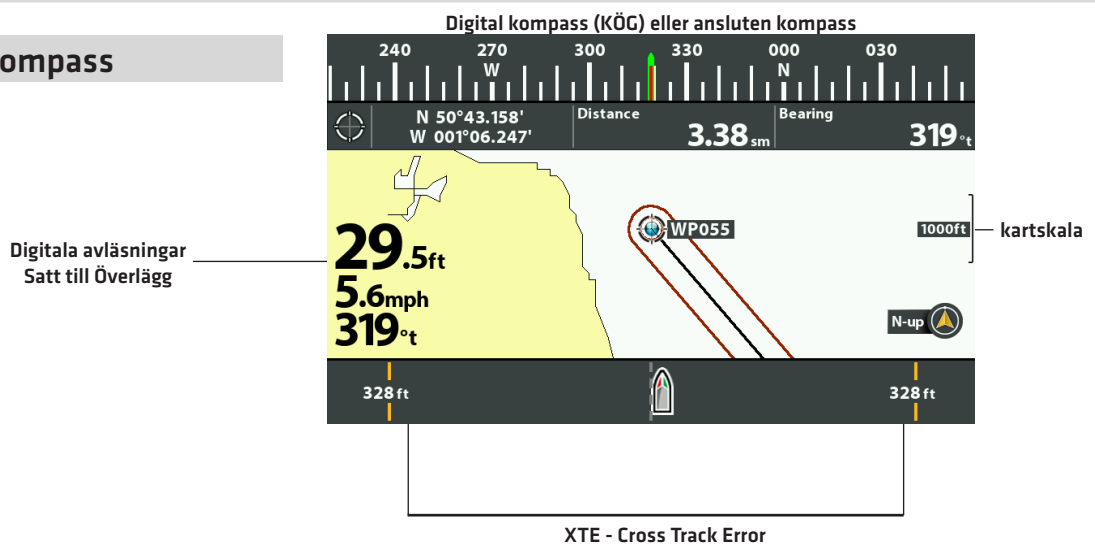

ANPASSA SJÖKORTSVYN

Inställningarna i detta avsnitt är valbara. Du kan använda standardinställningarna för sjökortets utseende och för Sjökortskälla, eller så kan du anpassa Sjökortsvyn.

Anpassa Sjökortsvyn (Contour XD)

kursplaneringslinje inställt på COG/SOG

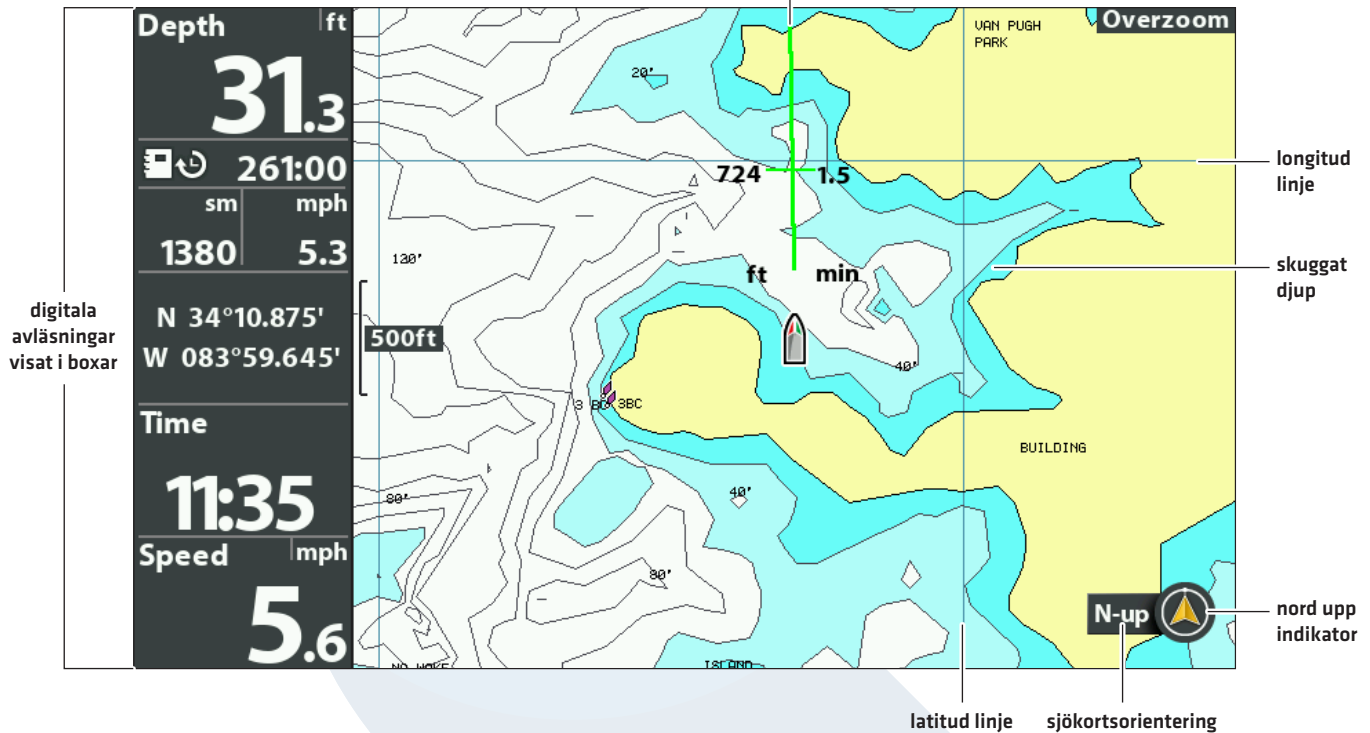

OBS! Digitala Avläsningar (t.ex hastighet, temp, djup) kan visas som ett lager på aktuell vy, eller i databoxar (se **Vyer: Visa Digitala Avläsningar**).

Ändra Bakgrundsfärg

I Bakgrundsmenyn kan du ändra bakgrundsfärg i vyn. Den här menyn ändrar även bakgrundsfärgen för Fågelperspektivvyn och Ekolodsvyn.

1. Tryck på POWER-knappen.
2. Välj Bakgrund.
3. Välj en färg.

Visa/Dölj Ikon för Nord-upp indikator

Nord upp indikatorn visar True North-riktning. Ikonen visar också sjökortsorientering, och kommer att ändras när orientering och datakälla ändras. För att ställa in Sjökortorientering, se **Ändra Sjökortorientering och Förflyttningsläge**.

1. **Huvudmeny:** Tryck på MENU-knappen två gånger. Välj **Navigationsfliken**.
2. Välj **Indikera Norr vid Upp**.
3. Välj **Från [dold]** eller **Till [synlig]**.

Visa/Dölj Kursplaneringslinje

Kursplaneringslinjen är en pil eller linje som förlängs ifrån båtikonens båge. Den visar den aktuella kursen och visar vart båten kommer om du fortsätter på din nuvarande kurs.

1. **Huvudmeny:** Tryck på MENU-knappen två gånger. Välj **Navigationsfliken**.
2. Välj Kursplaneringslinje.
3. Välj en skärminställning.

Dold	Kursplaneringslinjen visas inte.
Standard	pil
Single Vector	linje
COG/SOG	En tjock streckad linje kommer visas bakom båten. Strecken anpassas efter båtens hastighet.

Visa/Dölj Latitud/Longitudlinjer

Använd följande instruktioner för att visa eller dölja latitud- eller longitudlinjer i Sjökartsvyn.

1. **Huvudmeny:** Tryck på MENU-knappen två gånger. Välj **Sjökartsfliken**.
2. Välj Rutnät Lat/Lon.
3. Välj Synlig eller Dold.

Justera Djupskugga

Skuggat Djup gör att du kan ändra djupet som används för skuggning av Sjökartsvyn. De tillgängliga inställningarna beror på det installerade kartkortet och vald Sjökartskälla.

1. **Huvudmeny:** Tryck på MENU-knappen två gånger. Välj **Sjökartsfliken**.
2. Välj Skuggat Djup
3. Tryck HÖGER eller VÄNSTER på Pilplattan för att justera inställningen.

Anpassa Sjökortsdetaljnivå

Använd följande instruktioner för att lägga till eller dölja sjökortinformation och sjömärken i Sjökortsvyn eller Fågelperspektivvyn.

Navionics Sjökort med Sjökortsdetaljnivå inställt på Navigation

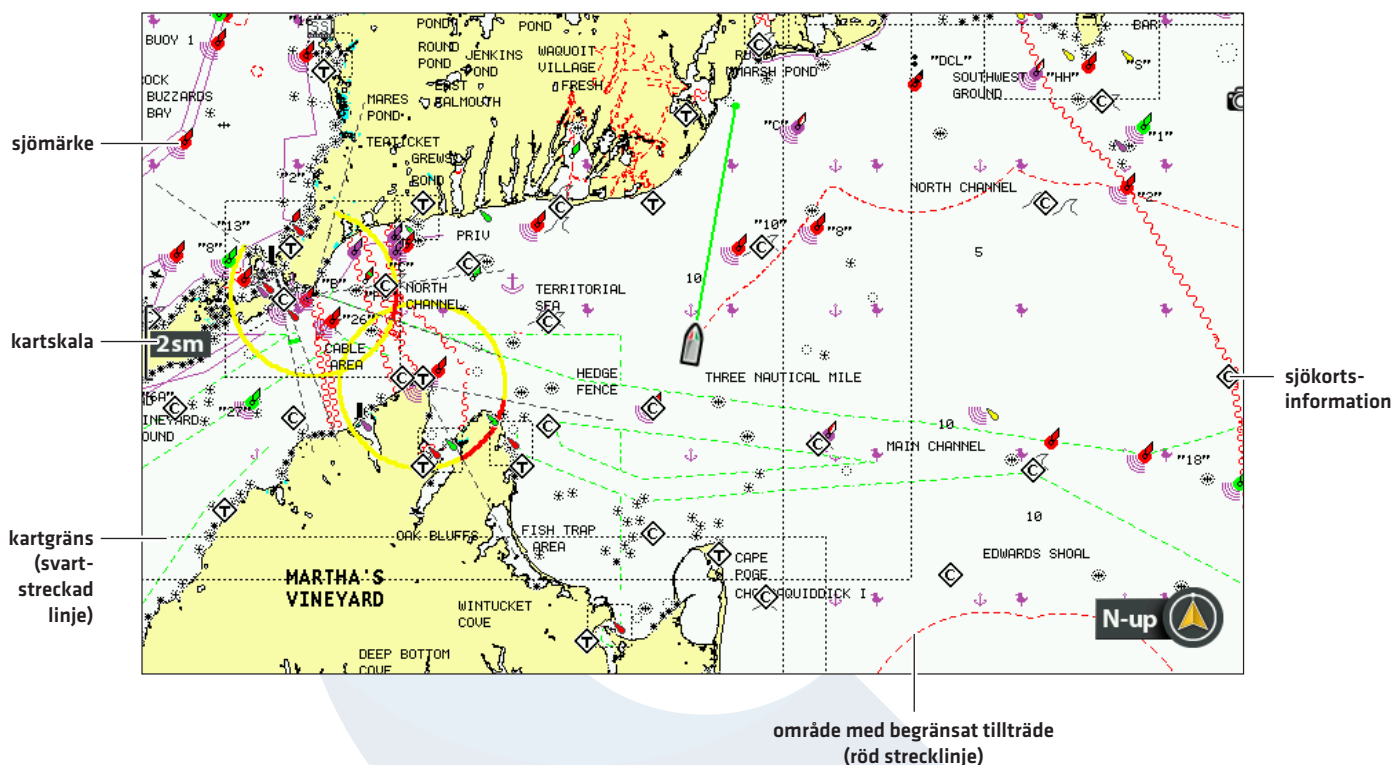

Välj Sjökortsdetaljnivå

Med Sjökortsdetaljnivå kan du lägga till detaljer och lager i Sjökortsvyn. De tillgängliga inställningarna beror på det installerade kartkortet och vald Sjökortskälla.

1. **Huvudmeny:** Tryck på MENU-knappen två gånger. Välj **Sjökortsfliken**.
2. Välj Sjökortsdetaljnivå.
3. Tryck HÖGER eller VÄNSTER på Pilplattan för att välja ett av följande alternativ:

Bas	Visar landområden, hamnar, hinder och områden med begränsat tillträde.
Navigering	Utöver vad basnivån visar, visar Navigering också sjömärken, landmärken, färjelinjer, och navigeringsrutter.
Under vattenytan	Utöver vad som visas i Bas- och Navigeringsnivån, visar Under vattenytan djupkonturer, fiskeområden, skeppsvrak, tidvatten och strömmar.
Anpassad [Avancerat Användarläge]	Välj Anpassad [Custom] för att välja specifika sjökortsdetaljskikt. Du kan visa eller dölja kartlager, såsom navigering genom kanaler, gränser, områden med begränsat tillträde, kustlinjer, broar, med mera. Se Välj Anpassade Sjökortsskikt.

Välj Anpassade Sjökortsskikt

1. **Huvudmeny (Avancerat Användarläge):** Tryck på MENU-knappen två gånger. Välj **Sjökortsfliken**.
2. Välj Sjökortsdetaljnivå.
3. Välj Anpassade.
4. Tryck NER på Pilplattan.
5. Välj Anpassade Sjökortsskikt. Tryck HÖGER på Pilplattan.
6. Använd Pilplattan för att välja ett skikt och slå till [synlig] eller från [dold].

Förenkla Sjökortsdetaljnivån

Använd rensa i Sjökort för att ta bort alla sjökortsskikt förutom landkonturer, waypointer, rutter och spår. Sjökortet kommer rensas i tio sekunder, och kommer att återgå till tidigare inställningar.

1. **Sjökortets X-Pressmeny:** Med en Sjökortsvy på skärmen, tryck på MENU-knappen en gång.
2. Välj Rensa i Sjökort.
3. Tryck HÖGER på Pilplattan.

Visa/Dölj Kartgränser

Den streckade linjerna på en kartgräns indikerar ett område för respektive karta. Se **Ändra Sjökortskälla: Välj en Ny Karta** för mer information. De tillgängliga inställningarna beror på det installerade kartkortet och vald Sjökortskälla.

1. **Huvudmeny:** Tryck på MENU-knappen två gånger. Välj **Sjökortsfliken**.
2. Välj Kartgränser.
3. Välj Dold, Endast MMC/SD, eller Allt Synligt.

Visa/Dölj Specifik Lodning

Specifik lodning används i sjökortet för att lägga in djupsiffror på lodade djup. De tillgängliga inställningarna beror på det installerade kartkortet och vald Sjökortskälla.

1. **Huvudmeny:** Tryck på MENU-knappen två gånger. Välj **Sjökortsfliken**.
2. Välj Specifik Lodning.
3. Välj Synlig eller Dold.

Öka Textstorlek

Slå på Vy med Större Text för att öka textstorleken i Sjökortsvyn. De tillgängliga inställningarna beror på det installerade kartkortet och vald Sjökortskälla.

1. **Huvudmeny:** Tryck på MENU-knappen två gånger. Välj **Sjökortsfliken**.
2. Välj Vy med Större Text.
3. Välj Till eller Från.

VISA HUMMINBIRD LAKEMASTER KONTURLINJER OCH DJUPOMRÅDEN

När du installerar ett LakeMaster Kartkort, eller ett LakeMaster PLUS kartkort, läggs menyalternativ till i Sjökortsmenyfliken. Du kan visa eller dölja konturlinjer, markera grunt vatten, och markera ett djupområde på kartan.



OBS! Ett Humminbird LakeMaster kartkort måste installeras och väljas som Sjökortskälla för att möjliggöra denna funktion. För ytterligare funktioner relaterade till ditt LakeMaster kartkort, besök vår webbplats humminbird.com för att ladda ner tillbehörsguiden.

Justering av LakeMaster Displayinställningar

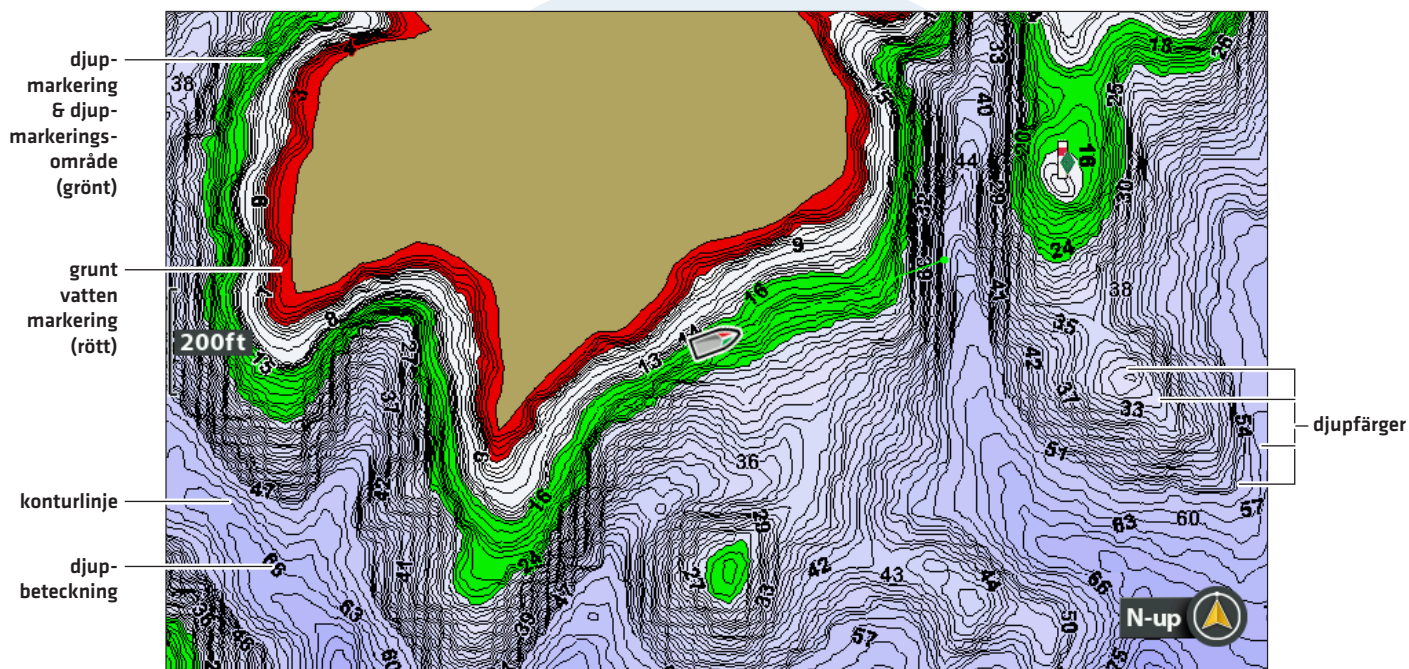

COMSTEDT®

Se mer av konturlinjer och djupfärger

Visa/Dölj Konturlinjer

Visa eller dölj vattnets Konturlinjer i Sjökortsvyn. Den här funktionen påverkas också av Vattennivåoffset-inställningen. Se *Välj en Sjökortskälla Ställ in Humminbird LakeMaster*.

1. **Huvudmeny:** Tryck på MENU-knappen två gånger. Välj **Sjökortsfliken**.
2. Välj Konturlinjer.
3. Välj Dold eller Synlig.

Slå på Djupfärger

Sätt djupskuggningen i Sjökortsvyn på Från eller skuggad.

1. **Huvudmeny:** Tryck på MENU-knappen två gånger. Välj **Sjökortsfliken**.
2. Välj Djupfärger.
3. Tryck HÖGER eller VÄNSTER på Pilplattan för att justera inställningen.

Markera ett Djupområde

Djupmarkering möjliggör det att identifiera ett djup i Sjökortsvyn. Du kan också justera räckvidden på varje sida av djupet med hjälp av funktionen Djupmarkeringsområde. Det djupområde som du valt är markerat i grönt på sjökortet.

Om du till exempel vet att en viss fisk håller till på 6-8 meters djup, kan du ställa in Djupmarkering till 7 meter och djupmarkera till +/- 1 meter. Vyn kommer att visa ett grönt band mellan 6-8 meter.

1. **Huvudmeny:** Tryck på MENU-knappen två gånger. Välj **Sjökortsfliken**.
2. Välj Djupmarkering .
3. Tryck HÖGER eller VÄNSTER på Pilplattan för att välja ett djup.
4. För att markera området på båda sidor av det valda djupet, tryck på NER-markören. Välj Djupmarkeringsområde
5. Tryck HÖGER eller VÄNSTER på Pilplattan för att välja ett område.

Markera ett Grunt Vattenområde

När djupet är likadant eller mindre än det värde du ställt in, kommer det visas i röd färg i Sjökortsvyn. [®]

Om din båt t ex. har ett djupgående på 1 meter, ange Grunt vatten-markeringfunktionen till 1 meter. Enheten kommer att dra ett rött band mellan 0-1 meter på kartan.

1. **Huvudmeny:** Tryck på MENU-knappen två gånger. Välj **Sjökortsfliken**.
2. Välj Markera Grunt Vatten.
3. Tryck HÖGER eller VÄNSTER på Pilplattan för att välja ett djup.

ÄNDRA SJÖKORTSORIENTERING OCH FÖRFLYTTNINGSLÄGE

Sjökorts vyn panoreras automatiskt så att båten alltid är centrerad i vyn. Med hjälp av inställningarna i det här avsnittet kan du ändra sjökortsorientering, zooma in vyn automatiskt, ställa in nordlig referens, och se mer eller mindre av vyn, baserat på hastighet eller områdesinställning.

Ställ in Sjökortsorientering

Sjökortsorientering med Kurs Upp (Contour XD)

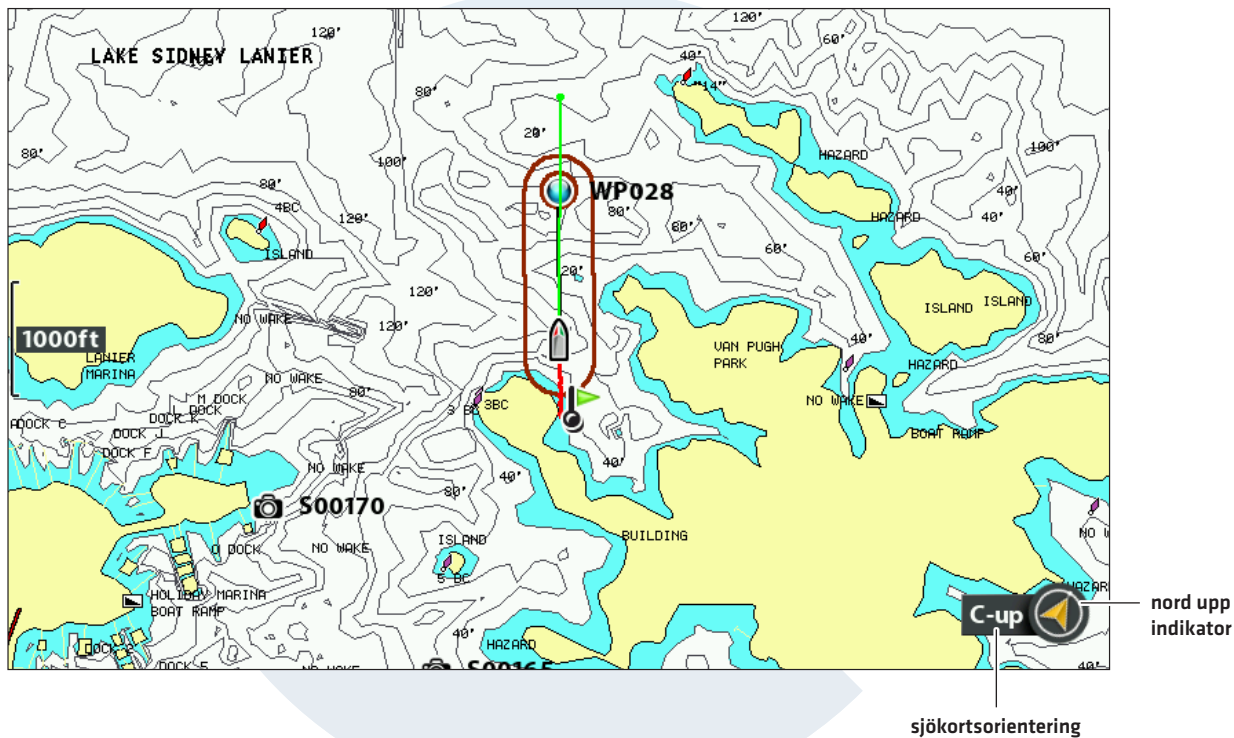

Ställ in Sjökortsorientering

1. **Huvudmeny:** Tryck på MENU-knappen två gånger. Välj **Navigationsfliken**.
2. Välj **Sjökortsorientering**.
3. Välj en riktning en som sjökortet ska visa.

<p>Nord upp</p>	<p>Sjökortet är orienterat med Nord upp på skärmen, och båten roterar enligt sin riktning eller COG [Kurs Över Grund].</p>
<p>Head Up [kräver kompass eller GPS]</p>	<p>Båtens aktuella riktning pekar uppåt, och sjökortet roterar runt båtikonen så att den alltid pekar upp i vyn. Kompass/GPS förser enheten mer bäring-data. Om en kompass är inte ansluten, kommer båten att orientera enligt COG [Kurs Över Grund].</p>
<p>Kurs upp</p>	<p>Under navigering visas den avsedda kursen eller ruttsträckan överst i vyn. Objekt framför båten visas i bilden ovanför båtsymbolen. När båten inte navigerar, visas aktuell kurs.</p>



OBS! Nord upp indikatorn kommer att ändras när orientering och datakälla ändras. För att visa Nord upp indikatorn, se **Anpassa Sjökortsvyn**.

Ställ in Nordlig Referens

Nordlig referens möjliggör det att få baring visat i ett av de två alternativen Sann eller Magnetisk.

1. **Huvudmeny:** Tryck på MENU-knappen två gånger. Välj **Navigationsfliken**.
2. Välj Nordlig Ref
3. Välj Sann eller Magnetisk.

Slå till/från Auto Zoom

Auto Zoom ställer automatiskt in Sjökortsvyn på zoom, baserat på båthastigheten. Kartskalan ökar allteftersom båthastigheten ökar.



OBS! Inställningarna i det här avsnittet fungerar inte i Fågelperspektivvyn.

1. **Huvudmeny (Avancerat Användarläge):** Tryck på MENU-knappen två gånger. Välj **Sjökortsfliken**.
2. Välj Auto Zoom.
3. Välj Till eller Från.

Zooma In/Ut: Om Auto Zoom är påslaget kan du trycka på +/- ZOOM-knapparna för att förstora eller förminska vyn, Auto Zoom återupptas igen efter 20 sekunder. Slå av Auto Zoom om du endast vill använda dig av +/- knapparna för att justera kartområdet.

Slå till/från Autointervall

Autointervall möjliggör det att ställa in kartskalan på lägsta läge så att endast båtikonerna och nästa waypoint på rutten visas. Om Autointervall är påslaget, kommer Auto Zoom att stängas av.



OBS! Inställningarna i det här avsnittet fungerar inte i Fågelperspektivvyn.

1. **Huvudmeny (Avancerat Användarläge):** Tryck på MENU-knappen två gånger. Välj **Sjökortsfliken**.
2. Välj Autointervall.
3. Välj Till eller Från.

Zooma In/Ut: Om Autointervall är påslaget kan du trycka på +/- ZOOM-knapparna för att förstora eller förminska vyn, Autointervall kommer då att pausa. För att återgå till att använda Autointervall, tryck på och håll ned +/- ZOOM-knapparna.

Slå på Farkostoffset

Farkostoffset möjliggör det att se mer av Sjökortsvyn baserat på båtens hastighet. Farkostoffset arbetar tillsammans med Offsethastighet. När båtens hastighet är lägre än inställt värde i Offsethastighet, kommer båtikonerna att visas i mitten av kartvyn. När båtens hastighet är samma eller högre än inställt värde i Offsethastighet, kommer båtikonerna att flyttas ner i vyn, för att du ska se mer av kartvyn framför båten.

1. **Huvudmeny (Avancerat Användarläge):** Tryck på MENU-knappen två gånger. Välj **Sjökortsfliken**.
2. Välj Farkostoffset.
3. Välj På.
4. Välj Offsethastighet.
5. Tryck HÖGER eller VÄNSTER på Pilplattan för att justera inställningen.



COMSTEDT®

NAVIGATION ÖVERSIKT

Med Humminbird huvudenhet kan du markera waypointer, skapa en rutt, och börja navigera. Waypointer, rutter och spår kan hanteras på skärmen så att du kan spara favoriter, redigera namn, och enkelt återgå till dina favoritdestinationer.

Det finns många sätt att starta navigation eller redigera navigationsdata med din Humminbird. Instruktionerna i det här avsnittet går igenom navigeringsfunktionerna i sjökortet. För att använda navigations-funktioner från Dialogrutan för Waypoint-hantering, se *Hantera Navigationsdata*.

Flytta markören och Zooma i Sjäkkortsvyn

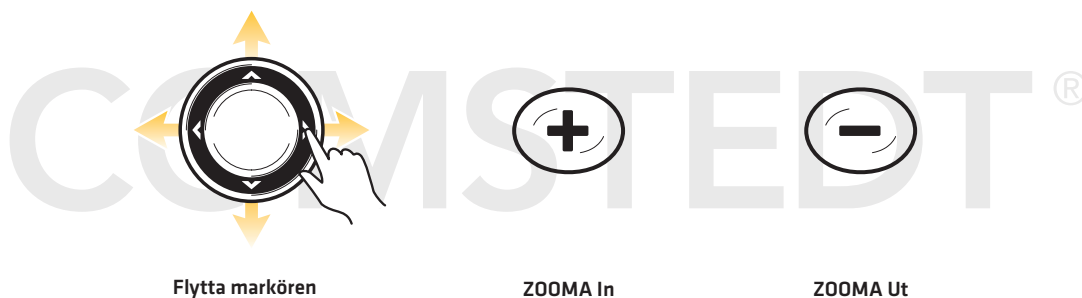
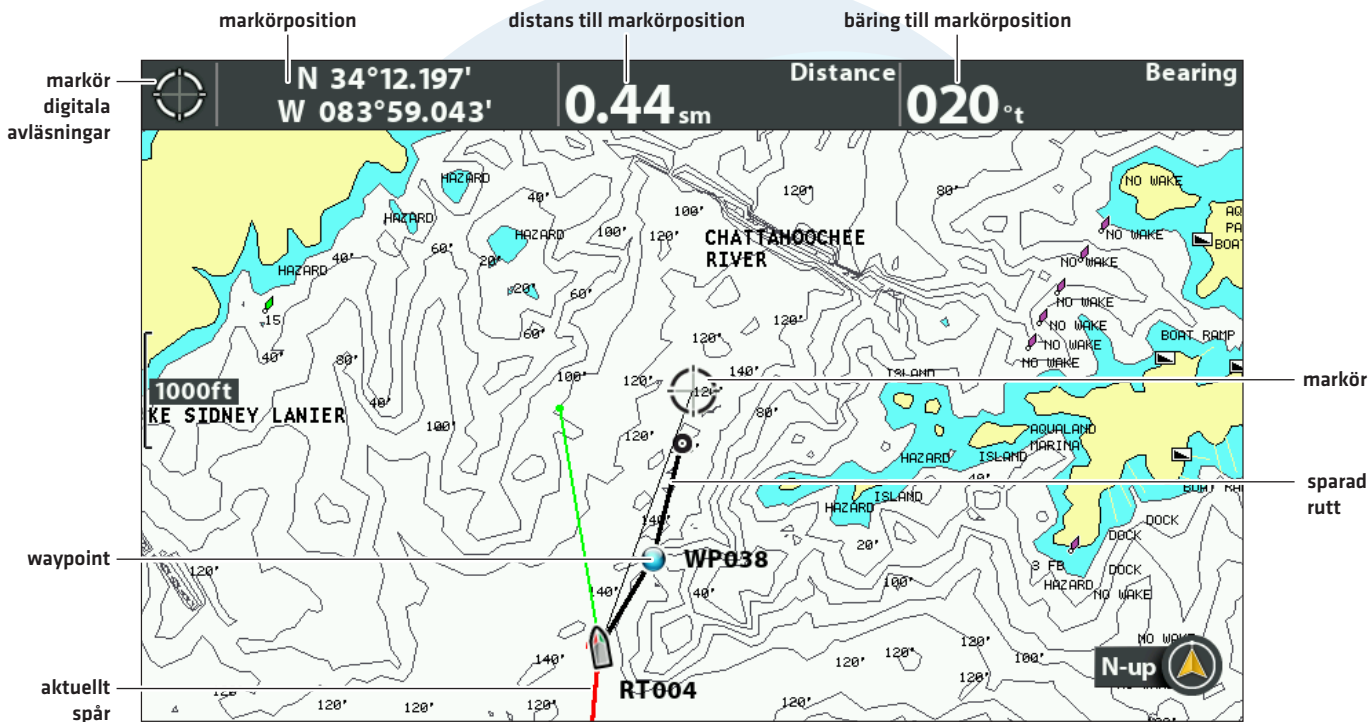

När båten står stilla visas en cirkel med ett kors i



När båten är i rörelse visas båtikonen med nosen pekandes i färdriktningen

Flytta överblicksområde och Zooma i fågelperspektivvyn

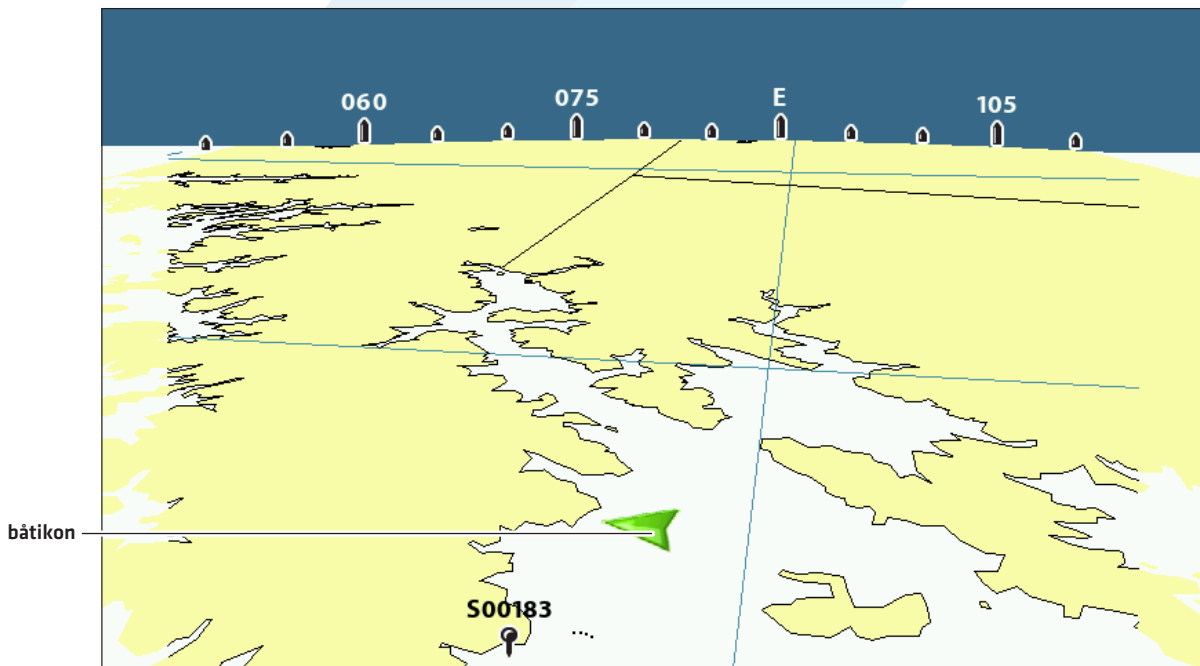

Flytta överblicksområdet

ZOOMA In

ZOOMA Ut

Avsluta

NAVIGATION LARM ÖVERSIKT

När larmfunktion aktiveras ljuder att varningsljud eller så visas en indikation på skärmen - som anger att ett gränsvärde har överskridits. När du ställer in Ur kurs-larm, Ankomstlarm, och Avdriftslarm visas gränsvärdena i Sjökortsvyn.

Slå på Larm och Justera Inställningar

1. **Huvudmeny:** Tryck på MENU-knappen två gånger. Välj **Larmfliken**.
2. Välj typ av larm. Tryck HÖGER eller VÄNSTER på Pilplattan för att justera nivå.

Ur kurs-larm	Anger hur långt båten kan flytta ur kurs under navigering innan ett larm utlöses. GPS krävs.
Ankomstlarm	Anger hur nära båten kan vara till destinationswaypointen innan larmet utlöses. GPS krävs.
Avdriftslarm	Talar om hur långt båten kan driva ifrån sin ankringsposition innan alarmet ljuder. GPS krävs.

Ur kurs-larm och gräns för Ankomstlarm

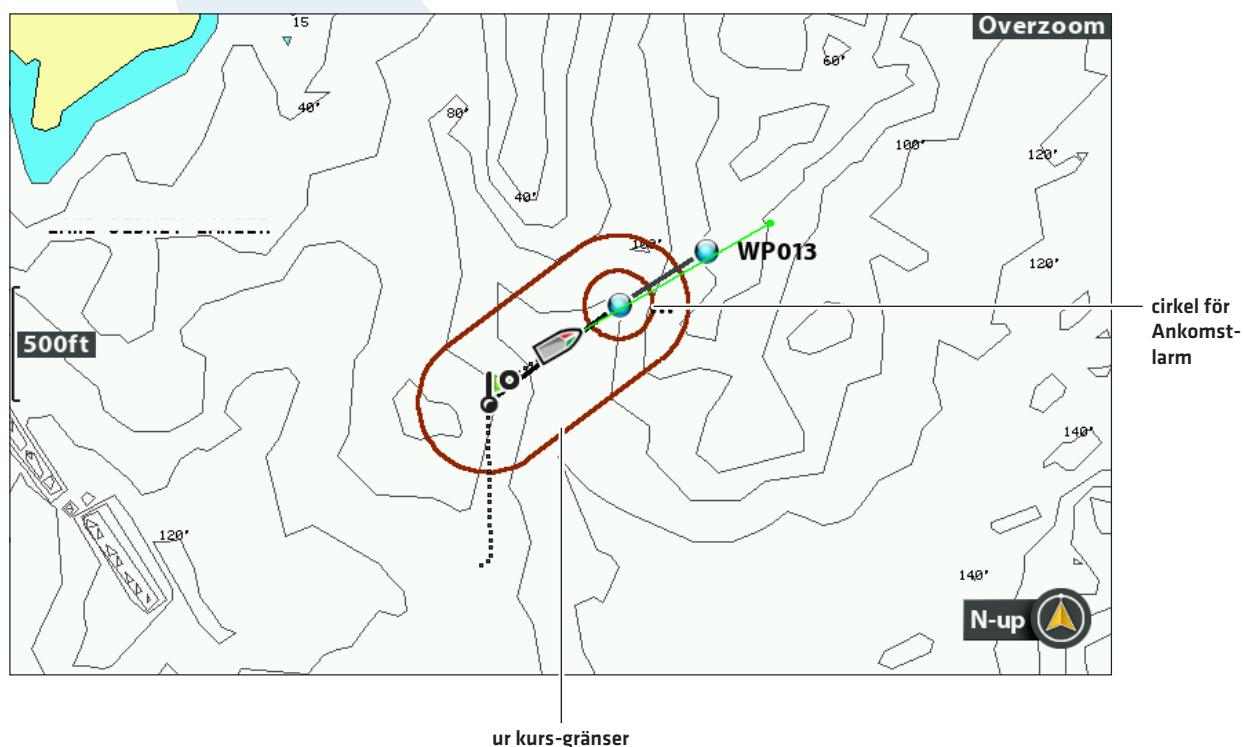

MAN ÖVERBORD (MÖB) NAVIGERING

Aktivera Man Överbord-navigering så fort du vet att du har en man överbord (MÖB), så blir chanserna för en lyckad räddning större. Man Överbord-navigering markerar den ungefärliga punkten där personen gick överbord och börjar navigera mot Man överbord-waypointen

Aktivera Man Överbord-navigering

1. Tryck på och håll ner GOTO/MOB knappen tills Man Överbord-navigering är aktiverad.

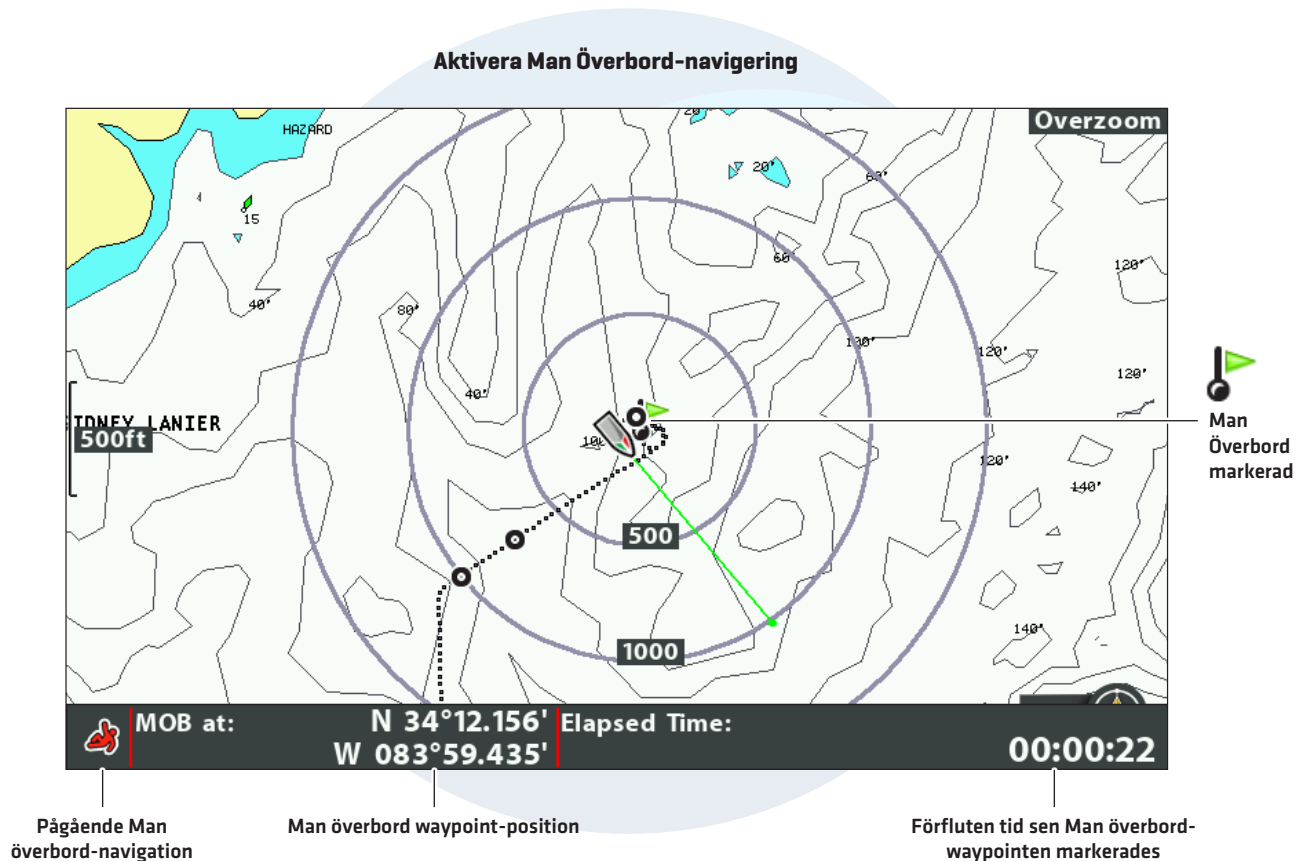

COMSTEDT®

Tryck och håll ner för att starta
MÖB-navigering

När **Man Överbord-funktionen är aktiverad**, kommer aktuell navigation att avbrytas och aktuell rutt kommer att frångås utan meddelande. Man Överbord-navigering kommer att inledas omedelbart, och du kommer att se följande på skärmen:

Sjökortsvy: Vyn ändras till Sjökortsvyn automatiskt.

Man Överbord-waypoint: En waypoint skapas vid båtens aktuella position, oberoende av om sjökorts-markören är aktiv eller inte.

Kontinuerlig Navigering: Huvudenheten kommer att starta kontinuerlig navigation mot Man Överbord-waypointen.

Auto Zoom: Skärmen förstoras upp för att visa Man Överbord-waypointen och båten på skärmen.

Avbryta MÖB-navigering

1. Tryck på MENU-knappen.
2. Välj Avbryt MÖB-Navigering.

COMSTEDT®

WAYPOINTER

Waypointer är sparade latitud/longitud-positioner. De markerar en intressant punkt såsom ditt favorit fiskeområde, struktur, eller markeringsboj. Huvudenheten sparar positionen och möjliggör det för dig att redigera namnet på din waypoint, ikon, med mera [se **Hantera Navigationsdata**]. Du kan spara 2.500 waypointer i din huvudenhet.

Anpassa Displayinställningar för Waypointer

Du kan använda de waypoint-inställningar som kommer med huvudenheten, eller anpassa de waypointer som visas i vyn. Du kan också redigera waypointer från Sjökortsvyn, eller från Dialogrutan för Waypoint-hantering [se **Hantera Navigationsdata**].

Ändra Nya Waypoint-inställningar

Du kan anpassa waypoint-inställningar för alla nya waypointer. För att redigera waypointer efter de har markerats, se **Redigera en Waypoint i Sjökortsvyn** eller **Hantera Navigationsdata**.

1. **Huvudmeny:** Tryck på MENU-knappen två gånger. Välj **Navigationsfliken**.
2. Välj Waypointinst. Tryck HÖGER på Pilplattan.
3. Använd Pilplattan för att ställa in följande inställningar:

Ikonkategori	Välj en kategori att tilldela till nya waypointer [Alla, Geometri, Varningar, Material, Navigation etc.]
Standard Waypointikon	Välj en ikon för alla nya waypointer. För flest ikon-alternativ, ställ in Ikon-kategorin på Alla.
Ny Waypointikon	Välj Standard , och systemet kommer att tillämpa dina inställningar på nya waypointer. Om du väljer Välj varje gång du markerar en waypoint [se Markera Waypointer], kan du ändra waypoint-ikon och kategori. Se Markera och Redigera Waypointer i det här avsnittet för mer information.

4. **Spara:** Välj Spara. Tryck HÖGER på Pilplattan.

Visa/Dölj Kastringar

Kastring-funktionen lägger ut ringar runt alla waypointer i Sjökortsvyn. Kastringar appliceras inte på rensade waypointer [se **Rensa i Waypointer**].

1. **Huvudmeny:** Tryck på MENU-knappen två gånger. Välj **Navigationsfliken**.
2. Välj Kastringar.
3. Använd HÖGER och VÄNSTER pilknappar för att ställa in hur långt Kastringarna kommer att visas från waypointen.
Dölj: Välj Från för att dölja kastringar.

Visa/Dölj Waypoint Närhet Flaggor

Waypoint-flaggor visar avståndet från båten [eller aktiv markör] till varje waypoint. Om funktionen är aktiverad visas waypoint-flaggor i Sjökortsvyn, för båtens eller markörens tio närmaste waypointer.

1. **Huvudmeny [Avancerat Användarläge]:** Tryck på MENU-knappen två gånger. Välj **Navigationsfliken**.
2. Välj Waypoint Närhet Flaggor
3. Välj Dold eller Synlig.



OBS! Waypoint-flaggor påverkas av zoomnivån och båtens fart. Flaggorna visas om sjökortsskalan är mindre än 0,5 sm och när båten färdas med max 13 knop.

Rensa i Waypointer

Använd funktionen Rensa i Waypointer för att styra över hur waypoint-ikonen och waypoint-namnet visas.

1. **Huvudmeny [Avancerat Användarläge]:** Tryck på MENU-knappen två gånger. Välj **Navigationsfliken**.
2. Välj Rensa i Waypointer
3. Välj Till eller Från.

Till	Om waypointer visas nära varandra, kommer namnen att förkortas och ikonerna kommer visas som små svarta ikoner. För att välja en waypoint i full storlek, använd markören, eller tryck på +ZOOM-knappen upprepade gånger.
Från	Waypoint-namn och ikoner visas i normal storlek.



OBS! För att öka textstorlek, se **Apassa Sjökortsvyn: Öka Textstorlek**.

Waypointer och Rensade Waypointer

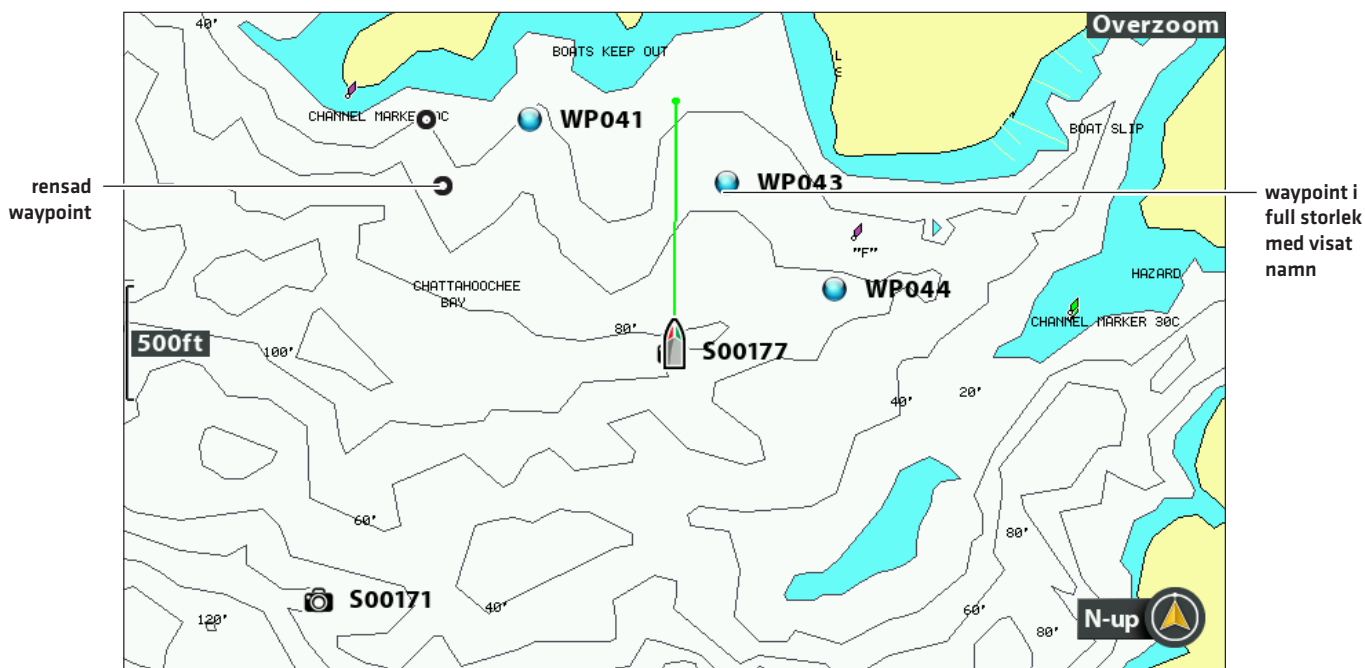

Markera Waypointer

Waypointer kan markeras vid båtens position, eller vid markörens position. För att redigera en waypoint, se *Redigera en waypoint i Sjökortsvyn*, eller *Hantera Navigationsdata*.

Markera en Waypoint vid Båtens Position

1. Tryck på MARK-knappen.

Markera en Waypoint vid Markörens Position

1. Använd Pilplattan för att flytta markören till en position i sjökortet.
2. Tryck på MARK-knappen 2x

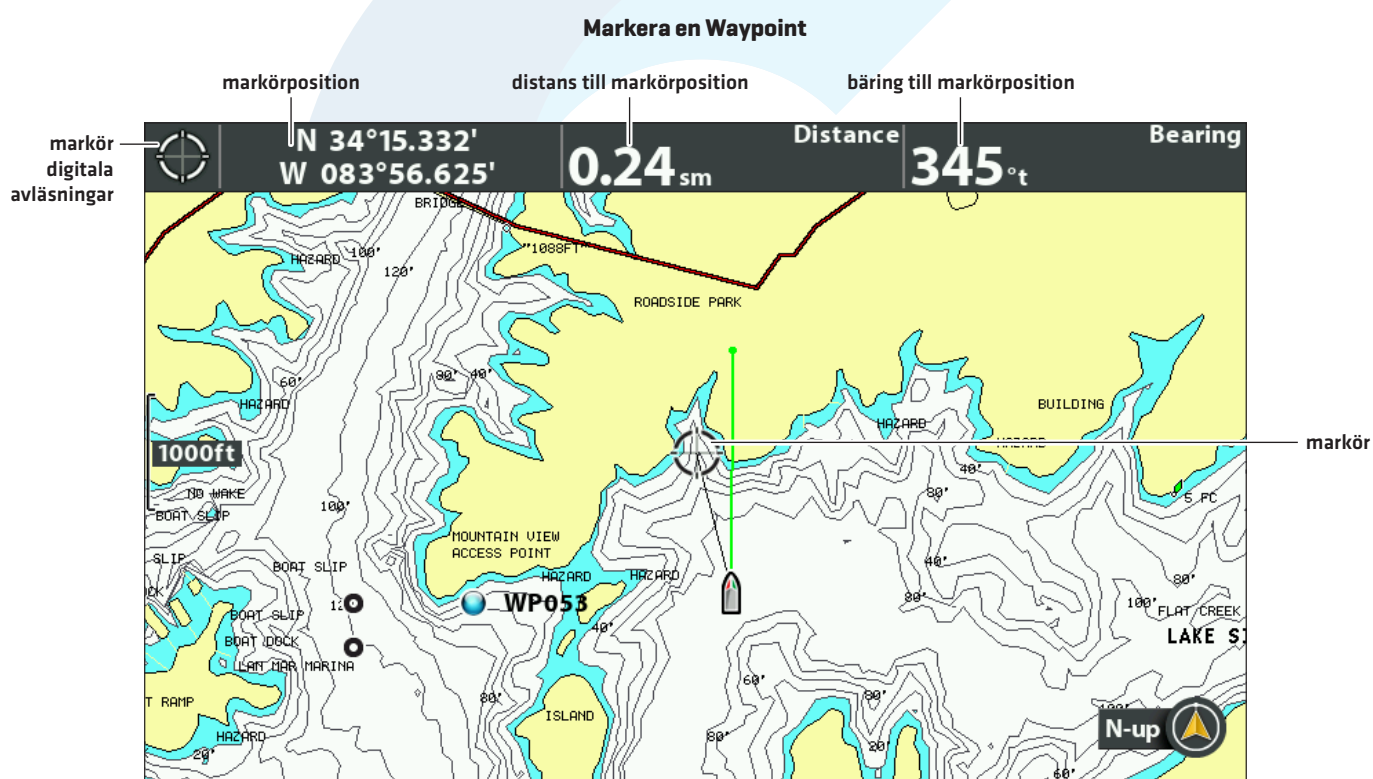

COMSTEDT®

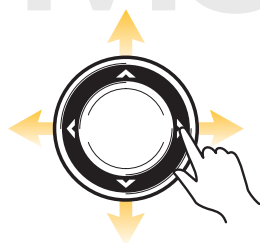

Flytta markören



2x markera en Waypoint

Välj en Waypoint i Sjökortsvyn

Med hjälp av menysystemet eller markören kan du välja en sparad waypoint i Sjökortsvyn.

Välj en Sparad Waypoint i Sjökortsvyn

1. Använd Pilplattan för att flytta markören till en waypoint i Sjökortsvyn.
Redigera: Tryck på MENU-knappen. Välj waypoint från menyn. Tryck HÖGER på Pilplattan. Välj Redigera.
Mer info: Tryck på CHECK/INFO-knappen.
Starta Navigering: Tryck på GOTO-knappen 2x
2. **Avsluta Markörflyttnings-läge:** Tryck på EXIT-knappen.

Välj Senast Sparad Waypoint

1. Tryck på MENU-knappen.
2. Tryck HÖGER på pilplattan för att sortera på tid [markör till Waypoint].
3. Välj den översta [senaste] Vägpunkten och tryck HÖGER på pilplattan.
4. Välj en meny från Waypointmenyn.

Sök Efter och Välj en Sparad Waypoint

Använd de här instruktionerna för att snabbt söka efter en waypoint, vilket är till hjälp om du inte kan hitta den i Sjökortsvyn.

1. **Sjökortets X-Pressmeny:** Med en Sjökortsvy på skärmen, tryck på MENU-knappen en gång.
2. Välj Markör till Waypoint. Tryck HÖGER på Pilplattan.
3. Använd Pilplattan för att sortera listan.
4. Välj waypoint från listan. Tryck HÖGER på Pilplattan.
5. Tryck på EXIT-knappen en gång.
6. Markören kommer att välja aktuell waypoint i Sjökortsvyn.

Redigera: Tryck på MENU-knappen. Välj waypoint från menyn. Tryck HÖGER på Pilplattan. Välj Redigera.

Mer info: Tryck på CHECK/INFO-knappen.

Starta Navigering: Tryck på GOTO-knappen.

COMSTEDT®

Redigera en Waypoint

Du kan redigera en waypoint medan du markerar den, eller efter att den sparats. Instruktionerna i det här avsnittet visar hur du redigerar en waypoint i Sjökortsvyn. För att redigera en waypoint eller en grupp av waypointer från Dialogrutan för waypoint-hantering, se *Hantera Navigationsdata*.

Markera och Redigera Waypointer

Använd instruktionerna i det här avsnittet om du vill redigera en waypoint redan när du markerar den.

1. **Inställning:** Se *Ändra Nya Waypointinställningar*. Ställ in den Nya Waypointikonen på **Välj**.
2. Tryck på MARK-knappen.

ELLER

Använd Pilplattan för att flytta markören till en position. Tryck på MARK-knappen.

3. **Redigera:** När du markerat en waypoint, tryck på MENU-knappen för att se waypoint-inställningsmenyn. Därefter kan du redigera waypointen.

Inga ändringar: Tryck på EXIT-knappen för att fortsätta utan att göra ändringar.

Redigera en Waypoint i Sjökortsvyn

Använd dessa instruktioner om du vill redigera en waypoint från Sjökortsvyn. Du kan också redigera waypointer i Dialogrutan för waypoint-hantering (se *Hantera Navigationsdata*).

1. Använd Pilplattan för att flytta markören till en waypoint i Sjökortsvyn.
2. Tryck på MENU-knappen.
3. Tryck HÖGER på Pilplattan för att sortera på tid [markör till Waypoint]. Tryck HÖGER på Pilplattan.
4. Välj Redigera. Tryck HÖGER på Pilplattan.

Redigera en Waypoint från X-Pressmenyn

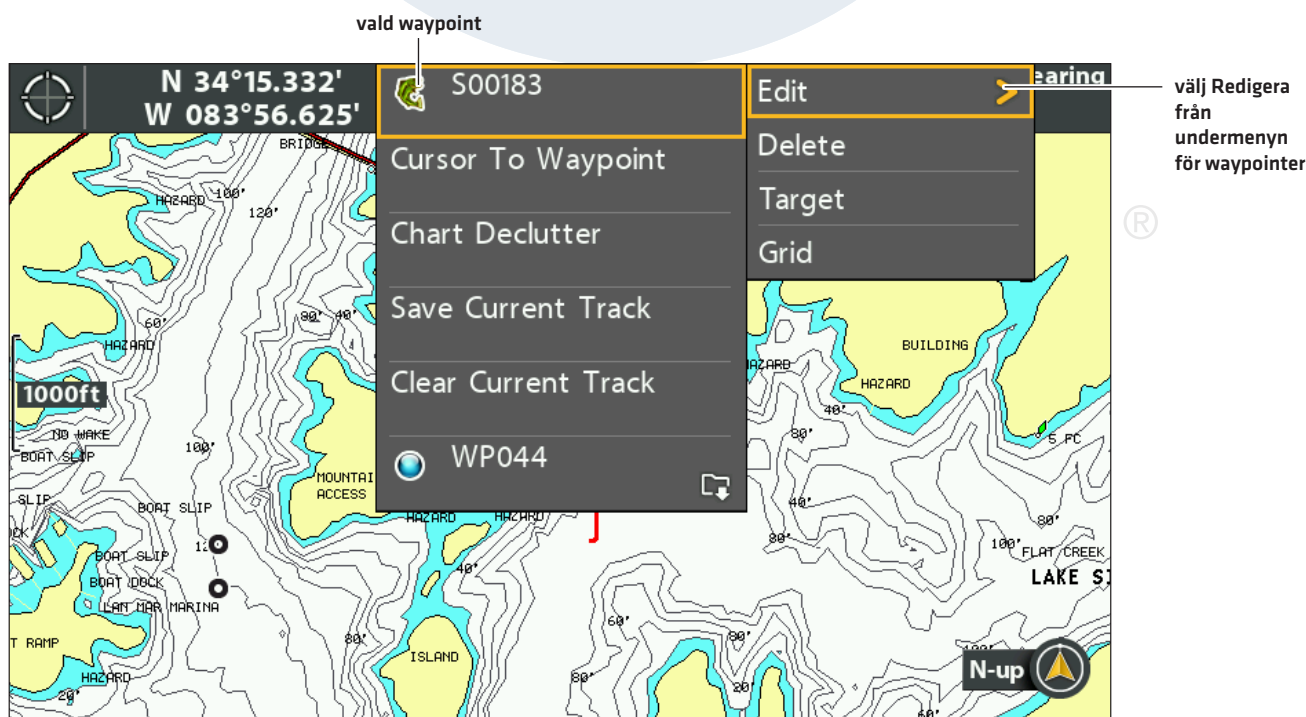

4. Använd Redigera Waypoint-funktionen för att redigera namnet på din waypoint, ikon, med mera (se *Hantera Navigationsdata* för mer information).

Ändra Namn på Waypoint

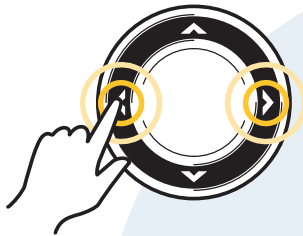

Flytta från ruta till ruta

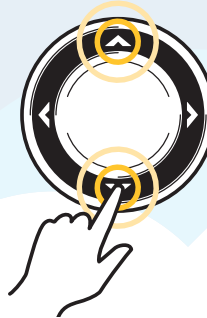

Välj en bokstav, ett nummer,
eller en symbol



Markera en Waypoint

6. **Spara:** Välj Spara. Tryck HÖGER på Pilplattan.
7. **Stäng:** Tryck på EXIT-knappen.

Ändra waypoint-position i Sjökortsvyn

1. Använd Pilplattan för att flytta markören till en waypoint i Sjökortsvyn.
2. Tryck på MENU-knappen.
3. Tryck HÖGER på Pilplattan för att sortera på tid [markör till Waypoint]. Tryck HÖGER på Pilplattan.
4. Välj Redigera. Tryck HÖGER på Pilplattan.
5. Välj latitud-position Tryck HÖGER på Pilplattan.
6. Använd Pilplattan för att lägga till en ny position.
7. **Spara:** Tryck på CHECK/INFO-knappen.
8. Upprepa steg 5 till 7 för att ändra longitud-position.
9. **Stäng:** Tryck på EXIT-knappen.
10. **Spara:** Välj Spara. Tryck HÖGER på Pilplattan.

Visa/Dölj en Mål-Waypoint

Använd instruktionerna i detta avsnitt för att definiera en mål-waypoint.

Visa ett Mål

1. Använd Pilplattan för att flytta markören till en waypoint i Sjökortsvyn.
2. Tryck på MENU-knappen.
3. Välj namn på waypoint från X-Pressmenyn. Tryck HÖGER på Pilplattan.
4. Välj Mål. Tryck HÖGER på Pilplattan.

Waypoint med visat mål

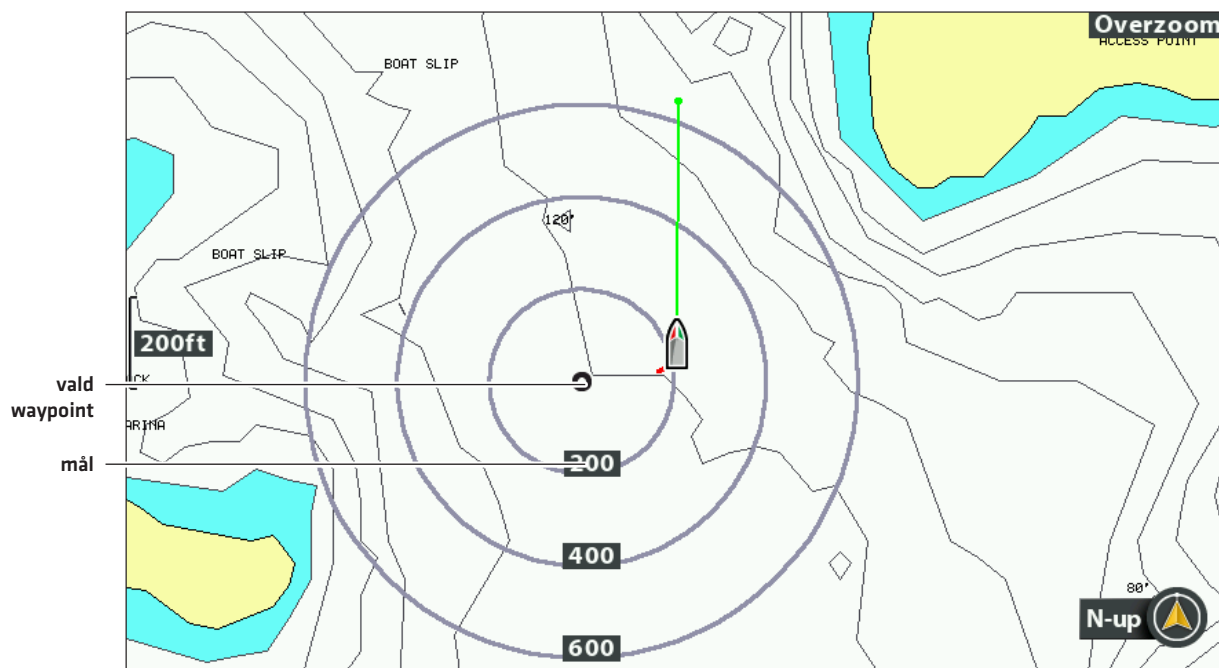

Ta bort ett Mål

1. **Sjökortets X-Pressmeny:** Med en Sjökortsvy på skärmen, tryck på MENU-knappen en gång.
2. Välj Radera. Tryck HÖGER på Pilplattan.

Visa/Dölj Trollingsnät på Waypoint

Använd instruktionerna i detta avsnitt för att visa ett trollingsnät på en vald waypoint.

Visa ett Trollingsnät

1. Använd Pilplattan för att flytta markören till en waypoint i Sjökorts vyn.
2. Tryck på MENU-knappen.
3. Välj namn på waypoint från X-Pressmenyn. Tryck HÖGER på Pilplattan.
4. Välj Nät. Tryck HÖGER på Pilplattan.

Justera Rotation av Trollingsnät

1. **Huvudmeny:** Tryck på MENU-knappen två gånger. Välj **Navigationfliken**.
2. Välj Rotation av Trollingsnät.
3. Tryck HÖGER eller VÄNSTER på Pilplattan för att justera inställningen.

Ta bort Trollingsnät

1. **Sjökortets X-Pressmeny:** Med en Sjökortsvy på skärmen, tryck på MENU-knappen en gång.
2. Välj Ta bort Nät. Tryck HÖGER på Pilplattan.

Radera en Waypoint i Sjökortsvyn

Använd följande instruktioner för att välja en waypoint och radera den.

1. Använd Pilplattan för att flytta markören till en waypoint i Sjökortsvyn.
2. Tryck på MENU-knappen.
3. Välj namnet på waypoint från X-Pressmenyn. Tryck HÖGER på Pilplattan.
4. Välj Radera. Tryck HÖGER på Pilplattan.

Navigera till en Waypoint eller Position

1. Använd Pilplattan för att flytta markören till en waypoint eller en position i Sjökortet.
2. Tryck på GOTO-knappen 2x



OBS! Om du startar navigering till markörens position, kommer en waypoint att markeras när du trycker på GOTO-knappen.

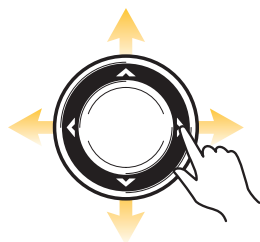
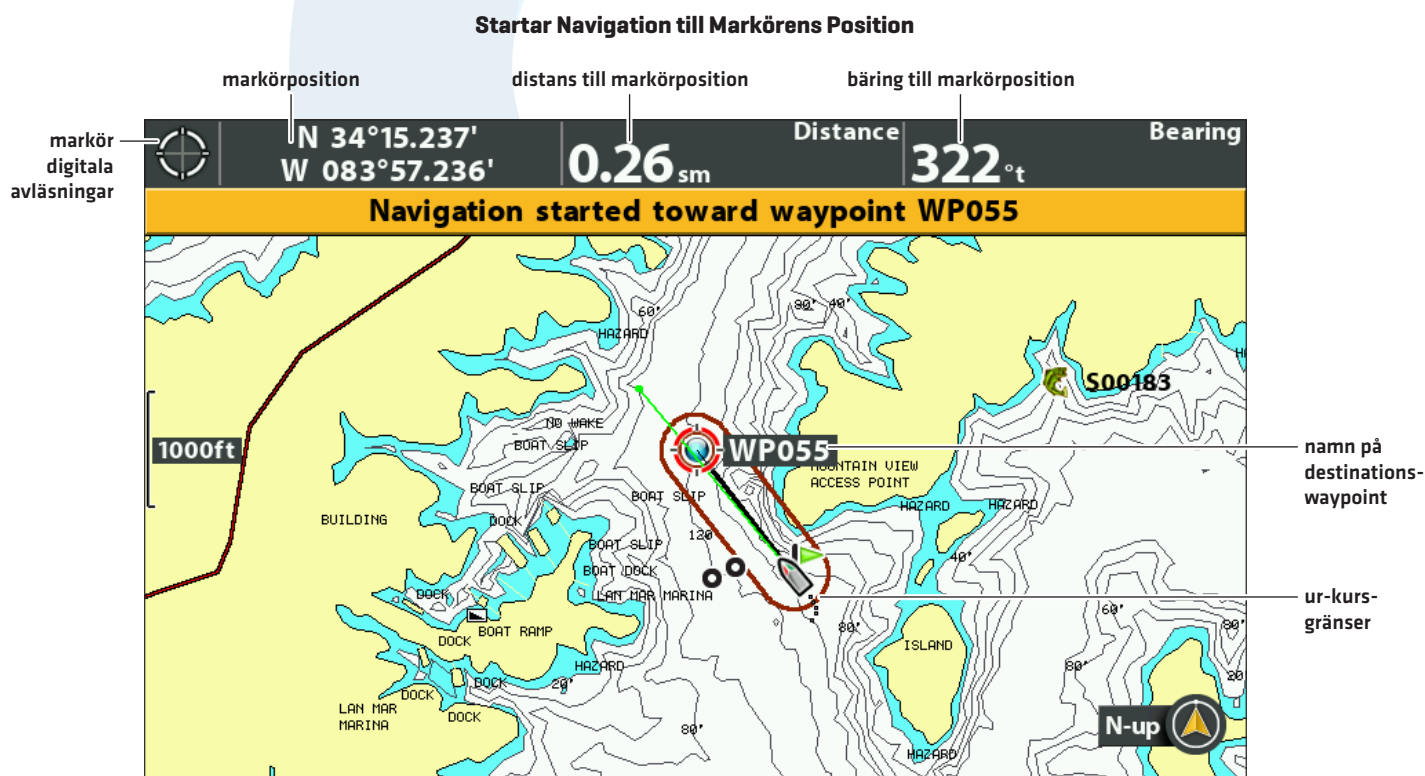

Flytta markören



2x Startar Navigation

Navigera Kontinuerligt Runt en Waypoint

Funktionen Kontinuerligt Navigeringsläge gör det möjligt att fortsätta navigera och fiska kring en särskild waypoint, även om du passerar över den upprepade gånger.

1. **Huvudmeny:** Tryck på MENU-knappen två gånger. Välj **Navigationsfliken**.
2. Välj Kontinuerligt navigeringsläge.
3. Välj Till.
4. Tryck på EXIT-knappen upprepade gånger tills menysystemet stängs.
5. Använd Pilplattan för att flytta markören till en waypoint.
6. Tryck på GOTO-knappen 2x



COMSTEDT®

RUTTER

Rutter förbinder två eller flera waypointer för att skapa en linje för navigation. En rutt representerar din avsedda navigering och visar den kortaste vägen från varje waypoint till nästa. Avståndet mellan varje waypoint i en rutt, är en **ruttsträcka**. Du kan spara 47 rutter (med 50 waypointer vardera) i huvudenheten.



WARNING! Du bör alltid vara medveten om din omgivning och hålla utkik efter eventuella hinder.

Skapa en Rutt och Starta Navigering

Använd instruktionerna i detta avsnitt för att koppla ihop waypointer och omedelbart börja navigera. För att skapa en rutt från Dialogrutan för Waypoint-hantering, se **Hantera Navigationsdata**.

1. Använd Pilplattan för att flytta markören till en waypoint eller en position i Sjökortet.
2. Tryck på GOTO-knappen 2x
3. Upprepa steg 1 och 2 för att lägga till fler waypointer till rutt.

Skapa och Navigera längs en Rutt

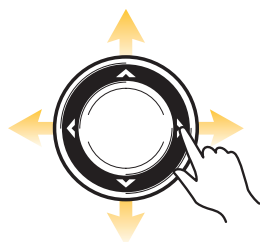
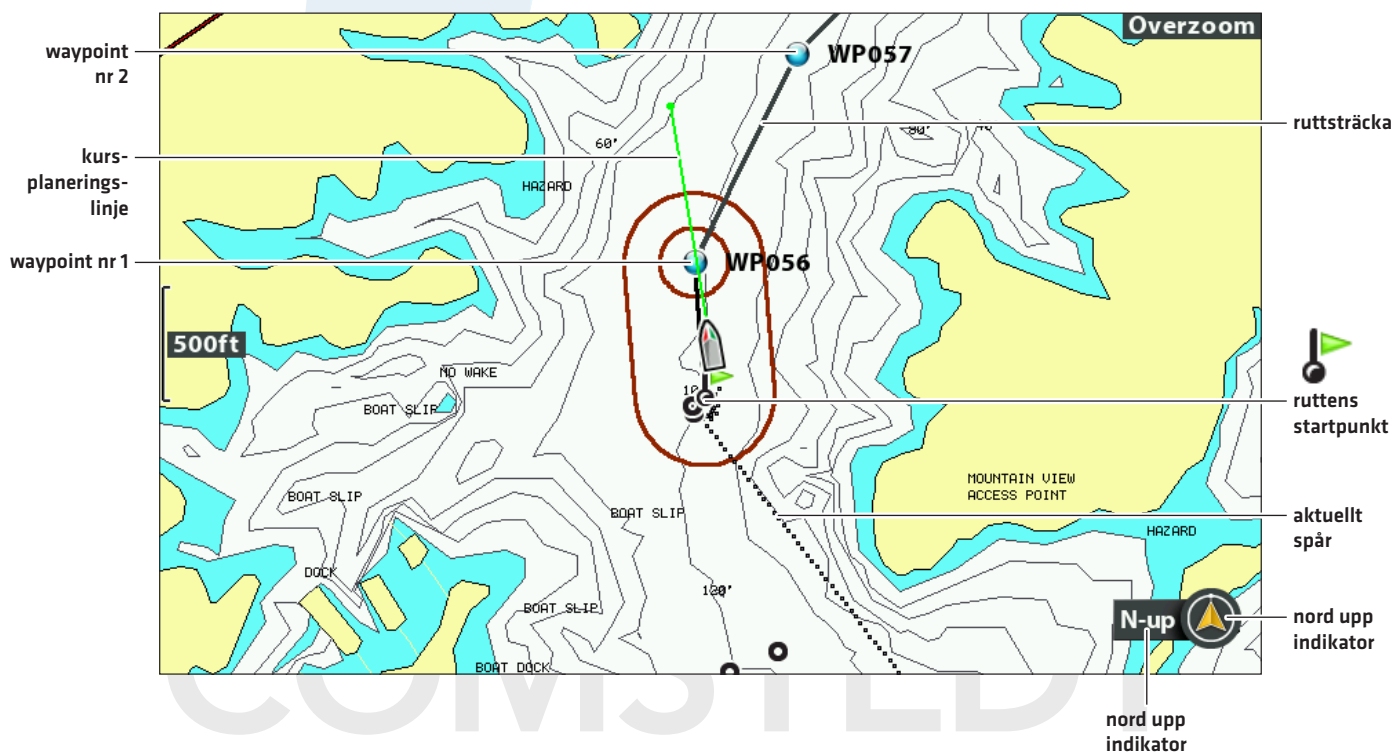

Flytta markören



2x Starta Navigation

Spara Aktuell Rutt

För att sparas som en rutt, måste ruten innehålla minst två waypointer.

1. **Sjökortets X-Pressmeny:** Med en Sjökortsvy på skärmen, tryck på MENU-knappen en gång.
2. Välj Spara Aktuell Rutt Tryck HÖGER på Pilplattan.
3. Följ anvisningarna på skärmen för att spara eller ignorera ruten.

Ändra Rutt under Navigering

Med hjälp av X-Pressmenyn kan du ändra din rutt under tiden du navigerar.

Hoppa Över en Waypoint Under Navigation

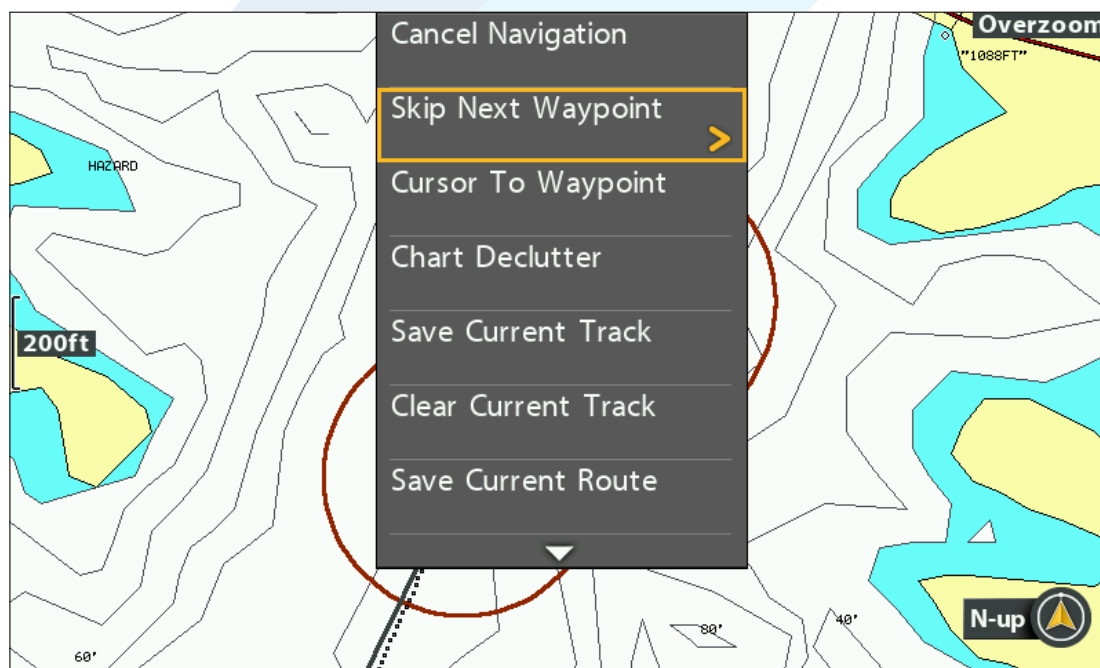

Hoppa över en Waypoint

1. **Sjökortets X-Pressmeny:** Med en Sjökortsvy eller en Fågelperspektivvy på skärmen, tryck på MENU-knappen en gång.
2. Välj Inte Nästa Waypoint.
3. Tryck HÖGER på Pilplattan.

Ändra Ordning på Rutt

Ruten måste sparas innan du kan göra ändringar [se **Spara Aktuell Rutt**].

1. **Sjökortets X-Pressmeny:** Med en Sjökortsvy eller en Fågelperspektivvy på skärmen, tryck på MENU-knappen en gång.
2. Välj rutt-namnet. Tryck HÖGER på Pilplattan.
3. Välj Res Framåt eller Res Baklänges
4. Tryck HÖGER på Pilplattan.

Återställ XTE (Cross Track Error)

Funktionen Återställ XTE används för att räkna om cross track error [XTE] från båtens aktuella position till nästa waypoint i rutten.

Välj Återställ XTE om du t. ex. har avvikit från en rutt för att navigera runt en ö. Då uppdateras enhetens kursberäkningar från den aktuella båtpositionen i stället för ifrån föregående waypoint i rutten.

1. **Sjökortets X-Pressmeny:** Med en Sjökortsvy eller en Fågelperspektivvy på skärmen, tryck på MENU-knappen en gång.
2. Välj Återställ XTE.
3. Tryck HÖGER på Pilplattan.

Avbryt Navigering

1. **Sjökortets X-Pressmeny:** Med en Sjökortsvy på skärmen, tryck på MENU-knappen en gång.
2. Välj Avbryt Navigering. Tryck HÖGER på Pilplattan.
3. Följ anvisningarna på skärmen för att avbryta navigering eller för att spara en rutt.

Starta Navigering med Sparad Rutt

Använd markören för att välja en waypoint i en sparad rutt, sedan kan du börja navigera med den. Du kan också välja i vilken ordning navigationen ska ske.

Starta Navigering med Sparad Rutt

1. Använd Pilplattan för att flytta markören till en waypoint i en rutt.
Om du väljer den första waypointen i rutten så blir rutten röd.
2. Tryck på GOTO-knappen.
3. Välj riktning.

Gå till Punkt	Starta endast navigation till vald waypoint.
Framåt från Punkt	Starta navigation till den valda waypointen och fortsätt rutten framåt därifrån.
Ändra om från Punkt	Starta navigation till den valda waypointen och fortsätt rutten bakåt därifrån.
Res Framåt	Starta navigation till den första waypointen längs rutten och fortsätt rutten framåt därifrån.
Res Baklänges	Starta navigation till den sista waypointen längs rutten och fortsätt rutten omvänt därifrån.

Välj en sparad rutt i Sjökortsvyn

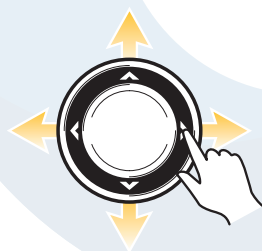

Välj en Waypoint på en rutt



Öppna Go To Menyn

Navigera till en sparad position

Om du trycker på GOTO knappen, så kan du välja och starta din navigation från en lista med sparade waypoints och rutter.

1. Tryck på GOTO knappen.
2. Välj NAV data. tryck HÖGER på pilplattan
3. använd pilplattan för att välja en sparad waypoint eller rutt.
4. Tryck HÖGER på pilplattan för att starta navigering.

Redigera en Sparad Rutt

Du kan redigera rutt-namn och visa eller dölja det i Sjökortsvyn. För att redigera rutter från Dialogrutan för Waypoint-hantering, se *Hantera Navigationsdata*.

1. Använd Pilplattan för att flytta markören till en waypoint i en rutt. Tryck på MENU-knappen.

ELLER

Om rутten sparades nyligen behöver du inte välja den först. Tryck på MENU-knappen.

2. Välj rutt-namnet från X-Pressmenyn. Tryck HÖGER på Pilplattan.
3. Välj Redigera. Tryck HÖGER på Pilplattan.
4. Använd Pilplattan för att ändra rutt-namn.

Synlighet: Välj Synlig eller Dold.

5. **Spara:** Välj Spara. Tryck HÖGER på Pilplattan.

Ändra Namn på Rutt

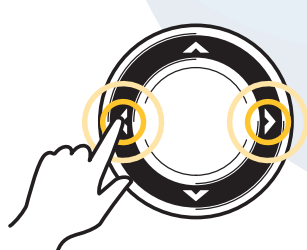
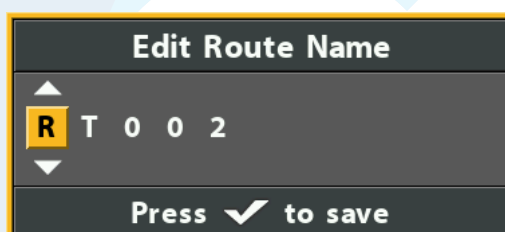

Flytta från ruta till ruta

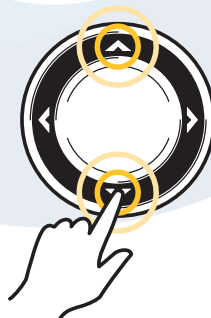

Välj en bokstav, ett nummer,
eller en symbol



Spara

Radera en Sparad Rutt

Du kan antingen radera en rutt från Sjökortsvyn, eller ifrån Dialogrutan för Waypoint-hantering. För att radera en rutt från Dialogrutan för Waypoint-hantering, se *Hantera Navigationsdata*.

1. Använd Pilplattan för att flytta markören till en waypoint i en rutt. Tryck på MENU-knappen.

ELLER

Om rутten sparades nyligen behöver du inte välja den först. Tryck på MENU-knappen.

2. Välj rutt-namnet från X-Pressmenyn. Tryck HÖGER på Pilplattan.
3. Välj Radera. Tryck HÖGER på Pilplattan.
4. Följ anvisningarna på skärmen för att radera rутten.

SPÅR

Ett spår är en samling plottpunkter som innehåller detaljer om båtens positions-historik. Det Aktuella Spåret visar positions-historiken allt sedan huvudenheten slogs på. Du kan när som helst rensa eller spara Aktuellt Spår. För att ändra spårpunktsintervall, redigera sparade spår, och skapa spår-inställningar, se **Hantera Navigationsdata**. Du kan spara 50 spår (med 20,000 plottpunkter i varje) i din huvudenhet.

Sjökortsvy där Aktuellt Spår visas

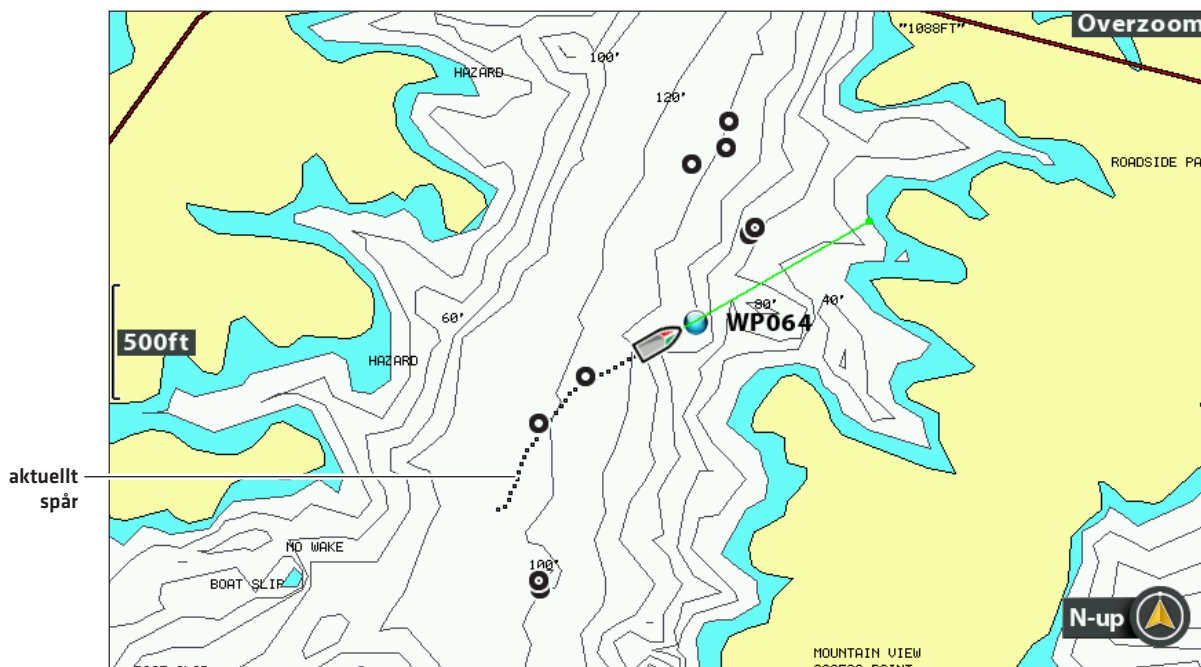

Ändra Nya Spår-inställningar

Du kan använda de inställningar som tillhandahålls av huvudenheten, eller anpassa de spår som visas i vyn. Du kan också redigera spår från Sjökortsvyn eller från the Dialogrutan för Waypoint-hantering (se **Hantera Navigationsdata**).

Ställ in Standardutseende för Spår

Använd instruktionerna i detta avsnittet för att anpassa inställningar för alla nya spår. För att redigera spår efter att dem sparats, se **Redigera Aktuellt Spår** och **Hantera Navigationsdata**.

1. **Huvudmeny:** Tryck på MENU-knappen två gånger. Välj **Navigationsfliken**.
2. Välj **Sparade Spårstandard**. Tryck HÖGER på Pilplattan.

Ändra Aktuellt Spårutseende

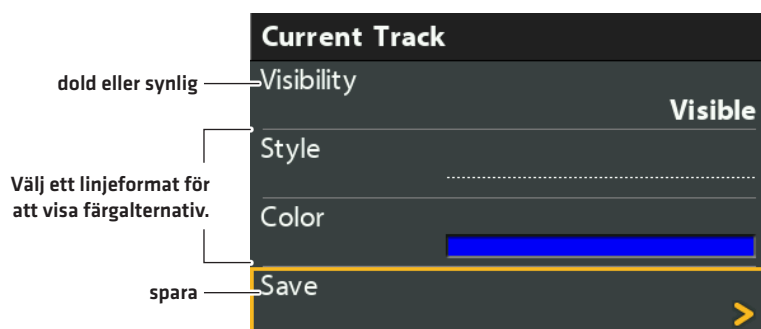

3. Använd Pilplattan för att ändra på följande:

Synlighet	För att visa alla spår på sjökortet, välj Synlig. För att dölja spår, välj Dold. Om du väljer Dold, kommer huvudenheten att fortsätta att spara plottpunkter, men spåret kommer inte visas i vyn.
Stil	Välj ett linjeformat (prickad linje, etc.) för alla nya spår.
Färg	Om du väljer ett linjeformat kan du även välja färg.

4. **Spara:** Välj Spara. Tryck HÖGER på Pilplattan.

Ändra Spårpunktsintervall och Min. Spåravstånd

Spårpunktsintervall och Min spåravstånd [Track Minimum Distance] arbetar tillsammans för att lägga till en plottingspunkt i det aktuella spåret. Vid långsam gång kan du få större upplösning på spåret genom att välja låga värden för både distansen och tiden mellan plottingspunkter. Genom att ställa in högre värden så kan du spara ett längre spår, men det blir inte lika detaljerat.

1. **Huvudmeny (Avancerat Användarläge):** Tryck på MENU-knappen två gånger. Välj **Navigationsfliken**.
2. Välj Spårpunktsintervall.
3. Tryck HÖGER eller VÄNSTER på Pilplattan för att justera inställningen.
4. Välj Min. Spåravstånd.
5. Tryck HÖGER eller VÄNSTER på Pilplattan för att justera inställningen.

Spara Aktuellt Spår

Använd dessa instruktioner för att spara aktuellt spår och börja på ett nytt.

1. **Sjökortets X-Pressmeny:** Med en Sjökortsvy på skärmen, tryck på MENU-knappen en gång.
2. Välj Spara Aktuellt Spår. Tryck HÖGER på Pilplattan.
3. Följ anvisningarna på skärmen för att spara eller ignorera spåret.



OBS! Det är viktigt att spara spåret innan du stänger av huvudenheten.

Redigera Aktuellt Spår

Använd dessa instruktioner för att redigera aktuellt spår. För att redigera ett sparat spår, se Hantera Navigationsdata.

1. **Huvudmeny:** Tryck på MENU-knappen två gånger. Välj Navigationsfliken.
2. Välj Aktuellt Spår Tryck HÖGER på Pilplattan.
3. Välj Utseende.
4. Använd Pilplattan för att ändra synlighet, stil och färg.
Se **Ändra Nya Spårinställningar** för mer information.
5. **Spara:** Välj Spara. Tryck HÖGER på Pilplattan.

Rensa Aktuellt Spår

Använd följande instruktioner för att rensa aktuellt spår i vyn och för att starta ett nytt spår vid aktuell båtposition.

1. **Sjökortets X-Pressmeny:** Med en Sjökortsvy på skärmen, tryck på MENU-knappen en gång.
2. Välj Radera Aktuellt Spår.
3. Tryck HÖGER på Pilplattan.

Visa/Dölj Aktuellt spår

Aktuellt spår visas automatiskt i Sjökortsvyn. För att visa eller dölja det aktuella spåret, använd följande instruktioner. För att visa eller dölja ett sparat spår, se **Hantera Navigationsdata**.

1. **Huvudmeny:** Tryck på MENU-knappen två gånger. Välj **Navigationsfliken**.
2. Välj Aktuellt Spår Tryck HÖGER på Pilplattan.
3. Välj Utseende.
4. Välj Synlighet.
5. Välj Dold eller Synlig.
6. **Spara:** Välj Spara. Tryck HÖGER på Pilplattan.

Stoppa Spårning

Använd instruktionerna i detta avsnitt för att stoppa spårning. Om du stänger av spårningsfunktionen kommer enheten inte att spara spårpunkter.

1. **Huvudmeny:** Tryck på MENU-knappen två gånger. Välj **Navigationsfliken**.
2. Välj Aktuellt Spår Tryck HÖGER på Pilplattan.
3. Välj Stoppa Spårning. Tryck HÖGER på Pilplattan.

För att starta spårning, välj Navigationsfliken > Aktuellt spår > Starta spårning.

COMSTEDT®

Sök

Det finns många olika sätt att söka i området efter hamnar, tidvattenstationer och strömstationer. Du kan även söka efter information baserat på markörens position. Sökalternativen och sökområdets omfattning bestäms av det installerade kartkortet och vald Sjökartskälla.

Sök efter Närmaste Hamn, Tidvattenstation, eller Strömstation

Huvudenheten måste ha ett särskilt kartkort installerat för att funktionerna i detta avsnitt ska fungera.

1. Tryck på CHECK/INFO-knappen.
2. Välj Närmaste Hamn, Närmaste Tidvattenstationen, eller Närmaste Strömstation.
3. Tryck HÖGER på Pilplattan.

Sjökartsinformation: Tidvattenstation

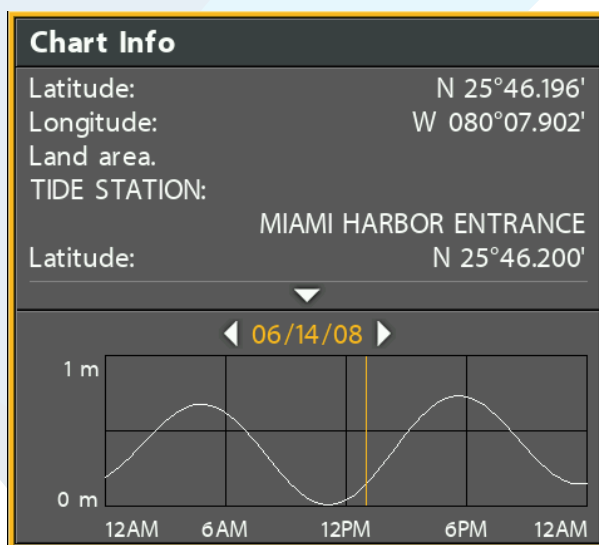

Sök från Markörens Position

1. Använd Pilplattan för att flytta markören till en waypoint eller en position i Sjökortet.
2. Tryck på CHECK/INFO-knappen.

Sjökartsinformation: Markörposition

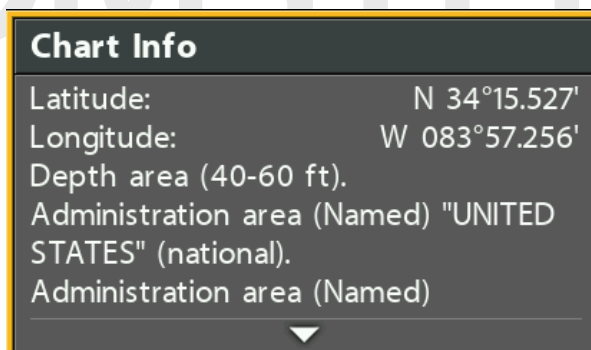

Sök efter Djupkontur

1. Använd Pilplattan för att flytta markören till en kontur i sjökortet.
2. Tryck på CHECK/INFO-knappen.

Sök efter en Sjö

Använd denna meny för att visa en sjö, som inte är din aktuella position. Sjökartan som visas i Sjökortsvyn är baserad på GPS latitud/longitudpositioner och Humminbird LakeMasters kartkort som är installerat i huvudenheten. GPS-mottagning krävs för att korrekt sjö ska visas.

Listan på **sjöalternativ** möjliggör det att visa en annan sjö från det installerade kartkortet. När du väljer en sjö, flyttas markören till sjön så att du kan se den i Sjökortsvyn. Sedan kan du markera waypointer, tryck på GOTO-knappen för att börja navigera mot en waypoint, eller tryck på CHECK/INFO-knappen för mer information.

Ingen GPS-mottagning: Om du inte har en GPS Fix, kan du se sjön i Simulatorläge. Tryck på MENU-knappen när du slår på huvudenheten. Välj Simuleringsläge från Uppstartsmenyn. Du kan markera waypointer och rutter och spara dem i Simulatorläge.



OBS! Ett Humminbird LakeMaster kartkort måste vara installerat för att den här funktionen ska fungera.

Sök efter en sjö

1. **Huvudmeny:** Tryck på MENU-knappen två gånger. Välj Sjökortsfliken.
2. Välj Lake List.
3. Tryck HÖGER på Pilplattan.

Sortera efter: Välj Sortera Fält, och tryck HÖGER eller VÅNSTER på Pilplattan för att välja sorteringsval för listan. Du kan sortera i bokstavsordning, identifiera HD-Sjöar på ditt kort, etc.

Skrolla: Tryck UPP eller NER på Pilplattan för att skrolla igenom listan. Att eftersom varje sjö är markerad, kan du se information om sjön i rutan som visas på skärmen.

Markör till: Välj en sjö i listan. Tryck HÖGER på Pilplattan.

Välj en Sjö att Visa

Select Lake to Move Cursor To

- Seminary
- Seminole (HD)
- Seminole
- Shannon
- Sheeler
- Sidney Lanier (HD)** >
- Hall County
- Hi-Def ProMap, 38462 Acres

vald sjö

information om vald sjö

HANTERA NAVIGATIONSDATA

Din huvudenhet möjliggör det att starta navigation eller redigera din navigationsdata från Sjökortsvyn. Du kan också starta navigering eller redigera navigationsdata från Dialogrutan för Waypoint-hantering. Instruktionerna i det här avsnittet gäller Dialogrutan för Waypoint-hantering.

Översikt

Öppna Dialogrutan för Waypoint-hantering

1. **Huvudmeny:** Tryck på MENU-knappen två gånger. Välj **Navigationsfliken**.
2. Välj Waypointer, Rutter, Spår.
3. Tryck HÖGER på Pilplattan.

Sortera

Du kan sortera din sparade navigationsdata i bokstavsordning eller efter senaste/äldsta datum, avstånd eller ikon.

1. Tryck på EXIT-knappen.
2. Välj Sortera.
3. Tryck HÖGER eller VÄNSTER på Pilplattan för att välja sorteringsalternativ.

Välj en Post

Använd dessa instruktioner för att välja en enskild waypoint, rutt, spår eller grupp. Använd sedan undermenyn för att tillämpa inställningarna eller åtgärderna på vald post.

1. Tryck NER eller UPP på Pilplattan för att välja en waypoint, rutt, spår eller grupp.
2. **Öppna Undermenyn:** Tryck HÖGER på Pilplattan.

COMSTEDT®

Välj poster i Dialogrutan för Waypoint-hantering (waypointer, rutter, spår)

Waypoints, Routes, Tracks

Sort By **Z to A**

Options

- vald post (markerat med gul färg) **WP007**
- waypoint **WP006**
- waypoint **WP005**
- rutt **RT002**
- spår **06/14/08 12:54 PM**

Katalog: Bass08 är vald grupp **Home < Bass08**

information och instruktioner **Default Group: Home**

Map Preview: **0.5sm**

Details for **WP007**:

- Name: **WP007**
- Icon:
- Icon Category: **Geometry**
- Visibility: **Visible**
- Latitude: **N 34°13.001'**
- Longitude: **W 084°00.434'**
- Created: **11:30:52 AM 06/14/08**

förhandsgranskning av vald fil

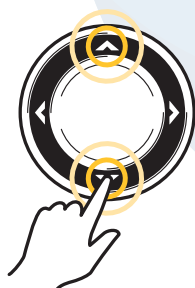

Skrolla igenom listan

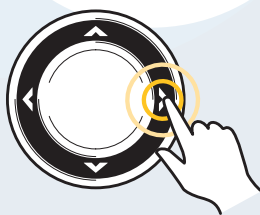

Öppna en meny

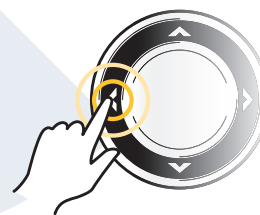

Gå tillbaka

COMSTEDT®

Hoppa till toppen

Option-menyn, och andra viktiga åtgärder, ligger högst upp i Dialogrutan för Waypoint-hantering. Använd de här instruktionerna för att snabbt välja Alternativ eller hoppa till toppen.

1. Tryck på EXIT-knappen.

Välja alternativ (Hoppa till toppen)

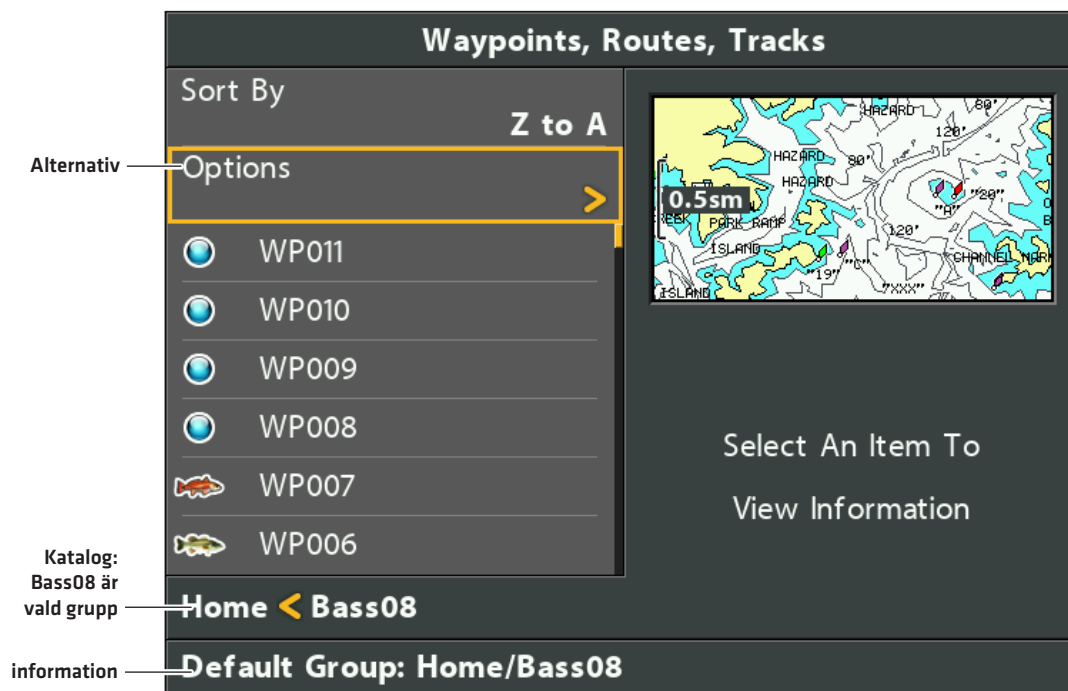

Hoppa till toppen

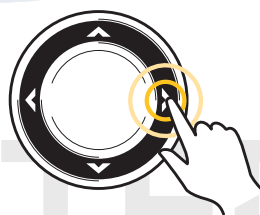

Öppna en meny

COMSTEDT®

Hantera Waypointer

När du trycker på MARK-knappen och skapar en ny waypoint, tilldelas den ett alfanumeriskt namn (som börjar på WP). Du kan använda Dialogrutan för Waypoint-hantering för att redigera din sparade waypoint eller för att skapa en ny. Du kan också välja waypointikon och kategori för alla nya waypointer.

Öppna Undermeny för Waypointer

1. Välj en waypoint från Dialogrutan för Waypoint-hantering. Tryck HÖGER på Pilplattan.
2. Välj ett av följande alternativ:

Redigera	Öppnar menyn Redigera Waypoint. Se Redigera en Sparad Waypoint för mer information.
Radera	Raderar waypoint. För att radera en waypoint från gruppen, välj Markerade. För att radera en waypoint från alla grupper, välj Alla Förekomster. Se Radera en Waypoint för mer information.
Duplicera	Skapar en kopia av din waypoint och lägger till den i en ny grupp eller rutt (se Sök och Organisera).
Spara som	Skapar en ny waypoint (baserat på den valda waypointen) och öppnar en meny där du kan ändra den nya waypointens namn. Se Sök och Organisera för mer information .
Flytta	Flyttar en waypoint från den valda gruppen till en annan grupp (se Sök och Organisera).
Markör till	Flyttar markören till den valda waypointen i Sjökartsvyn. (se Navigation Översikt: Waypointer).
Gå Till	Startar navigering till den valda waypointen (se Navigation Översikt: Waypointer).
Mål	Visar ett mål på den valda waypointen i Sjökartsvyn (se Navigation Översikt: Waypointer).
Nät	Visar ett nät på den valda waypointen i Sjökartsvyn (se Navigation Översikt: Waypointer).

Redigera en Waypoint

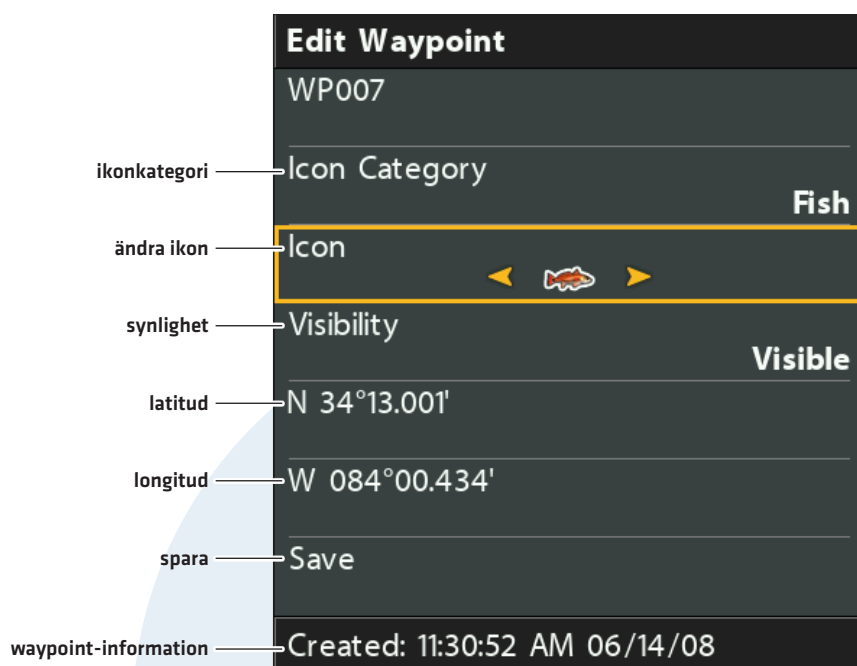

Redigera en Sparad Waypoint

1. Välj en waypoint. Tryck HÖGER på Pilplattan.
2. Välj Redigera. Tryck HÖGER på Pilplattan.
3. Använd Pilplattan för att redigera tillgängliga alternativ.

Namn	Välj filnamn och tryck HÖGER på Pilplattan. Se illustrationen Ändra Namn på Waypoint .
Ikonkategori	Välj Alla för att visa alla tillgängliga ikoner. [Alla, Geometri, Varningar, Material, Navigation, Fritid, Fiske, Miljö]
Ikon	Tillgängliga ikoner bestäms av vilken kategori som valts i Ikonkategorin. [®]
Synlighet	För att välja waypointikon i Sjökortsvyn, välj Synlig. För att dölja den, välj Dold.
Latitud Longitud	För att flytta mellan rutor, tryck HÖGER eller VÄNSTER på Pilplattan. För att ändra bokstav eller siffra, tryck UPP eller NER på Pilplattan.

4. Spara: Välj Spara. Tryck HÖGER på Pilplattan.

Ändra Namn på Waypoint

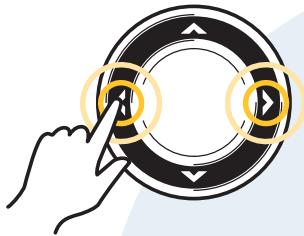

Flytta från ruta till ruta

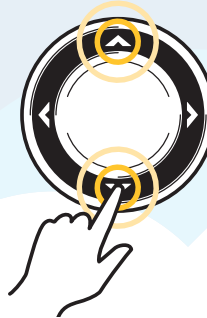

Välj en bokstav, ett nummer
eller en symbol



Spara

Skapa en Ny Waypoint

Använd följande instruktioner för att skapa en ny waypoint och addera dina egna inställningar. För att markera en waypoint i Sjökartsvyn, se **Navigation Översikt: Waypointer**.

1. **Öppna en Grupp eller Rutt:** Välj en grupp eller rutt (där du vill spara den nya waypointen). Tryck HÖGER på Pilplattan.
Home är högsta gruppnivån i Dialogrutan för Waypoint-hantering.
2. Välj Öppna. Tryck HÖGER på Pilplattan.
3. Välj Alternativ > Ny > Ny Waypoint.
4. **Skapa Ny Waypoint:** Använd Pilplattan för att fylla i tillgängliga alternativ. Se **Redigera en Sparad Waypoint** för mer information.
5. **Spara:** Välj Spara. Tryck HÖGER på Pilplattan.

COMSTEDT®

Ställ in Standard för Vägpunkt-ikon

Använd följande instruktioner för att ange kategori för waypoint-ikon och för alla nya waypointer.



OBS! Om Dialogrutan för Waypoint-hantering är öppen, tryck på EXIT-knappen för att stänga dialogrutan, och fortsätt med följande instruktioner.

1. **Huvudmeny:** Tryck på MENU-knappen två gånger. Välj **Navigationsfliken**.
2. Välj Waypointinst. Tryck HÖGER på Pilplattan.
3. Använd Pilplattan för att ställa in följande:

Ikon-kategori	Välj Alla för att visa alla tillgängliga ikoner. [Alla, Geometri, Varningar, Material, Navigation, Fritid, Fiske, Miljö]
Standard Waypoint Ikon	Tillgängliga ikoner bestäms av vilken kategori som valts i Ikonkategorin.
Ny Waypoint Ikon	<p>Standard: När du markerar en waypoint lägger systemet automatiskt till dem till nya waypointer.</p> <p>Välj: Varje gång du markerar en waypoint, kommer du att bli ombedd att ändra waypoint-ikon och kategori. För att godkänna nuvarande inställningar, tryck på MARK-knappen igen. Se Waypointer: Markera and Redigera Waypointer i avsnittet för Navigation.</p>

4. **Spara:** Välj Spara. Tryck HÖGER på Pilplattan.

Radera en Waypoint

1. Välj en waypoint. Tryck HÖGER på Pilplattan.
2. Välj Radera. Tryck HÖGER på Pilplattan.
3. För att radera en waypoint från gruppen, välj Markerade.
För att radera en waypoint från alla grupper, välj Alla Förekomster.
4. Följ anvisningarna på skärmen för att radera waypointen.

COMSTEDT®

Hantera Rutter

Du kan redigera sparade rutter, du kan också skapa nya rutter från nolläge, genom att använda sparade waypointer. Ruttnamn är alfanumeriska och börjar med RT.

Öppna Undermeny för Rutter

1. Välj en rutt från Dialogrutan för Waypoint-hantering. Tryck HÖGER på Pilplattan.
2. Välj ett av följande alternativ:

Öppna	Visar sparade waypointer i rутten. Du kan ändra ordning på waypointer från denna meny [Se Ändra ordning på waypointer i en rutt].
Resa	Börjar navigera på vald rutt framåt eller bakåt [se Navigera med Sparad Rutt].
Lägg till/Ta bort	Kopierar eller raderar waypointer från rутten. Se Lägg till waypointer i en Rutt och Radera Waypointer från en Rutt .
Redigera	Öppnar menyn Redigera Rutt. Se Redigera en Sparad Rutt för mer information.
Radera	Raderar rутten. För att radera rутten från den valda gruppen, välj Markerade. För att radera rутten från alla grupper, välj Alla Förekomster. Se Radera en Rutt för mer information .
Duplicera	Skapar en kopia av rутten och lägger till en ny grupp [se Sök och Organisera].
Spara som	Skapar en ny rutt [baserat på den valda rутten] och öppnar en dialogruta där du kan ändra namnet på den nya rутten [se Sök och Organisera].
Flytta	Flyttar rутten från den valda gruppen till en annan grupp [se Sök och organisera].
Info	Öppnar Ruttens Informationsruta och visar waypointer i rутten. För att ändra waypointer i en rutt, se Lägg till Waypointer i en Rutt och Radera en Waypoint från en Rutt .

Öppna en Sparad Rutt

1. Välj en rutt. Tryck HÖGER på Pilplattan.
2. Välj Öppna. Tryck HÖGER på Pilplattan.

Öppna en Sparad Rutt

Waypoints, Routes, Tracks

Reverse Newest

Options

waypoint-ordning (första till sista)

- WP003
- WP004
- S00001
- S00002

Katalog: RT002 är den valda ruttén

Home < Bass08 < RT002

Name: WP003
Icon:
Icon Category: Geometry
Visibility: Visible
Latitude: N 34°12.245'
Longitude: W 083°59.752'
Created: 11:24:08 AM 06/15/08

Up/Down to move waypoint, right arrow to place

Granska Information om Rutt

Använd instruktionerna i det här avsnittet för att öppna en sparad rutt och granska avstånd och bäring från varje waypoint till nästa.

1. Välj en rutt. Tryck HÖGER på Pilplattan.
2. Välj Info. Tryck HÖGER på Pilplattan.

Granska Rutt-information

ikonkategori

waypointer

distans bäring

Route Info: RT002

Current Position

WP003	515ft	090°t
WP004	0.69sm	169°t
S00001	73ft	000°t

4 Waypoints

Created: 11:25:31 AM

06/15/08

sammanfattning av rutt

Navigera med Sparad Rutt

1. Välj en rutt. Tryck HÖGER på Pilplattan.
2. Välj Resa. Tryck HÖGER på Pilplattan.
3. Välj Framåt eller Bakåt. Tryck HÖGER på Pilplattan.

Navigering börjar omedelbart. Dialogrutan för Waypoint-hantering stängs så du kan se ruten i Sjökortsvyn.

Redigera en sparad rutt

Du kan anpassa ruttens namn, lägga till eller ta bort waypointer och ändra körordning för navigation.

För att lägga till eller radera waypointer i en rutt, se **Lägg till Waypointer i en Rutt** och **Radera en Waypoint från en Rutt**.

För att ändra körordning i en rutt, se **Ändra ordning på waypointer i en Rutt**.

1. Välj en rutt. Tryck HÖGER på Pilplattan.
2. Välj Redigera. Tryck HÖGER på Pilplattan.
3. Använd Pilplattan för att redigera tillgängliga alternativ.

Namn	Välj filnamn och tryck HÖGER på Pilplattan. Se bilden Ändra Namn på Rutt .
Synlighet	För att visa ruten i Sjökortsvyn, välj Synlig. För att dölja den, välj Dold.

4. **Spara:** Välj Spara. Tryck HÖGER på Pilplattan.

Ändra Namn på Rutt

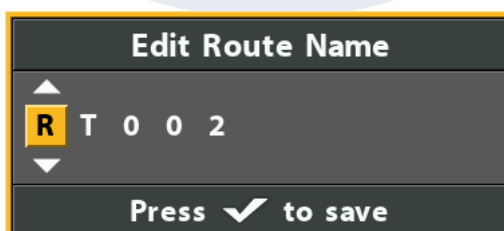

Flytta från ruta till ruta

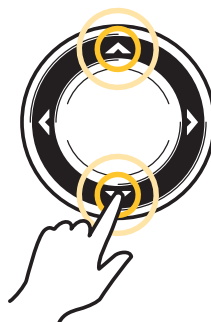

Välj en bokstav, ett nummer eller en symbol



Spara

Skapa en Ny Rutt

1. Öppna en Grupp: Välj en grupp (där du vill spara den nya rутten). Tryck HÖGER på Pilplattan.
Home är högsta gruppnivån i Dialogrutan för Waypoint-hantering.
2. Välj Alternativ > Ny > Ny Rutt.
3. **Skapa Ny Rutt:** Använd Pilplattan för att redigera tillgängliga alternativ.

Namn	Välj postens namn, och tryck HÖGER på Pilplattan. Se bilden Ändra Namn på Rutt .
Synlighet	För att visa rутten i Sjökortsvyn, välj Synlig. För att dölja den, välj Dold.

4. **Planera Rutt:** Välj Planera Rutt. Tryck HÖGER på Pilplattan.
Dialogrutan för den nya rутten stängs ner, så att du kan välja waypointer att lägga till i rутten.

Välj Planera Rutt

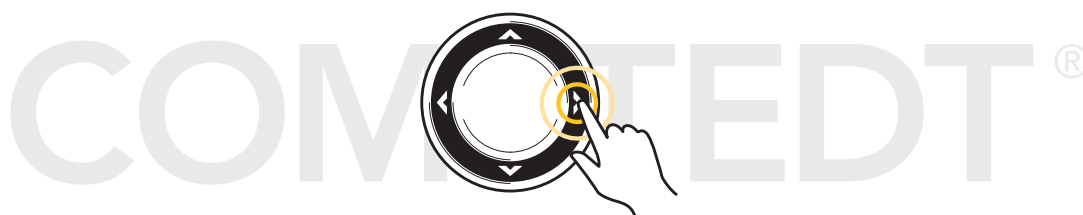
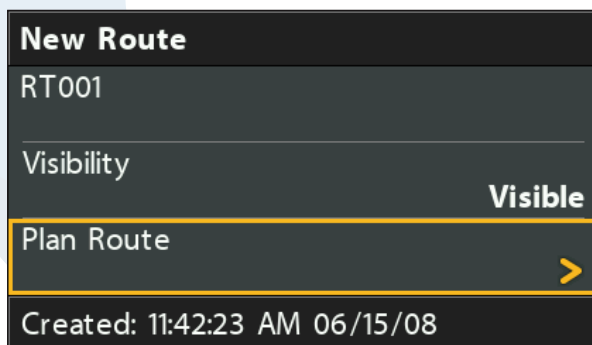

Välj

5. **Lägg till Waypointer:** Tryck UPP eller NER på Pilplattan för att skrolla igenom tillgängliga waypointer.
För att lägga till en vald waypoint i rутten, tryck HÖGER på Pilplattan.
Upprepa vid behov. Se illustrationen **Lägg till Waypointer i en Rutt**.
6. **Spara:** Tryck på EXIT-knappen för att välja Spara. Tryck HÖGER på Pilplattan.

Lägg till Waypointer i en Rutt

sortera — Sort By

filer nästa steg — Save RT001

vald waypoint (markerad med gul färg) — WP005

Katalog: Bass08 är vald grupp — Home < Bass08

instruktioner — Select items and save

Waypoints, Routes, Tracks

Sort By: Newest

0.5sm

Name: WP005

Icon:

Icon Category: Geometry

Visibility: Visible

Latitude: N 34°12.392'

Longitude: W 084°00.380'

Created: 11:30:31 AM 06/14/08

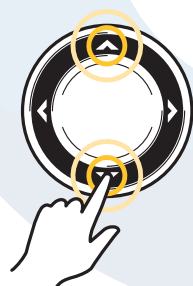

Skrolla igenom listan

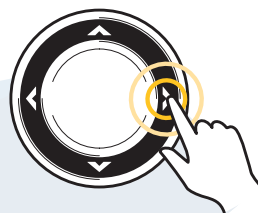

Välj

Lägg till Waypointer i en Rutt

Den waypoint som du lägger till i en rutt, är en kopia. Om du gör ändringar i kopian, kommer förändringarna tillämpas på alla kopior.

1. Välj en rutt. Tryck HÖGER på Pilplattan.
2. Välj Lägg till/Ta bort. Tryck HÖGER på Pilplattan.
Menyn stängs.
3. Tryck UPP eller NER på Pilplattan för att välja en waypoint. Tryck HÖGER på Pilplattan för att lägga till den i ruten.
4. **Spara:** Tryck på EXIT-knappen för att välja Spara. Tryck HÖGER på Pilplattan.

Radera en Waypoint från en Rutt

1. Välj en rutt. Tryck HÖGER på Pilplattan.
2. Välj Öppna. Tryck HÖGER på Pilplattan.
3. Välj en waypoint i rutten. Tryck HÖGER på Pilplattan.
4. Välj Radera. Tryck HÖGER på Pilplattan.
5. För att radera en waypoint från gruppen, välj Markerade.
För att radera en waypoint från alla grupper, välj Alla Förekomster.
6. Följ anvisningarna på skärmen för att radera waypointen.

Ändra ordning på Waypointer i en Rutt

1. Välj en rutt. Tryck HÖGER på Pilplattan.
2. Välj Öppna. Tryck HÖGER på Pilplattan.
- 3a. **Välj Bakåt**, och tryck HÖGER på Pilplattan. Detta kommer att snabbt att vända ordning på rutten.
ELLER
- 3b. **Välj en Waypoint i rutten** och tryck på HÖGER på Pilplattan.
Välj Ny Ordning, och tryck HÖGER på Pilplattan.
För att flytta waypointen uppåt eller nedåt i ordningen, tryck UPP eller NER på Pilplattan. Se illustrationen **Ändra Ordning på Rutt [Flytta en Waypoint]**.
4. Tryck på EXIT-knappen för att välja Spara.
Tryck HÖGER på Pilplattan.

Radera en Rutt

1. Välj en rutt. Tryck HÖGER på Pilplattan.
2. Välj Radera. Tryck HÖGER på Pilplattan.
3. För att ta bort en waypoint från gruppen, välj Markerade.
För att radera rutten från alla grupper, välj Alla Förekomster.

COMSTEDT®

Ändra Ordning på Rutt (Flytta en Waypoint)

Waypoints, Routes, Tracks

Reverse Newest

Options

flytta en waypoint upp eller ner i ordningen

- WP003 >
- WP004
- S00001
- S00002

Katalog: RT002 är den valda ruttan

Home < Bass08 < RT002

instruktioner

Up/Down to move waypoint, right arrow to place

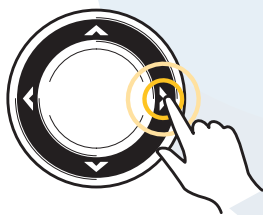
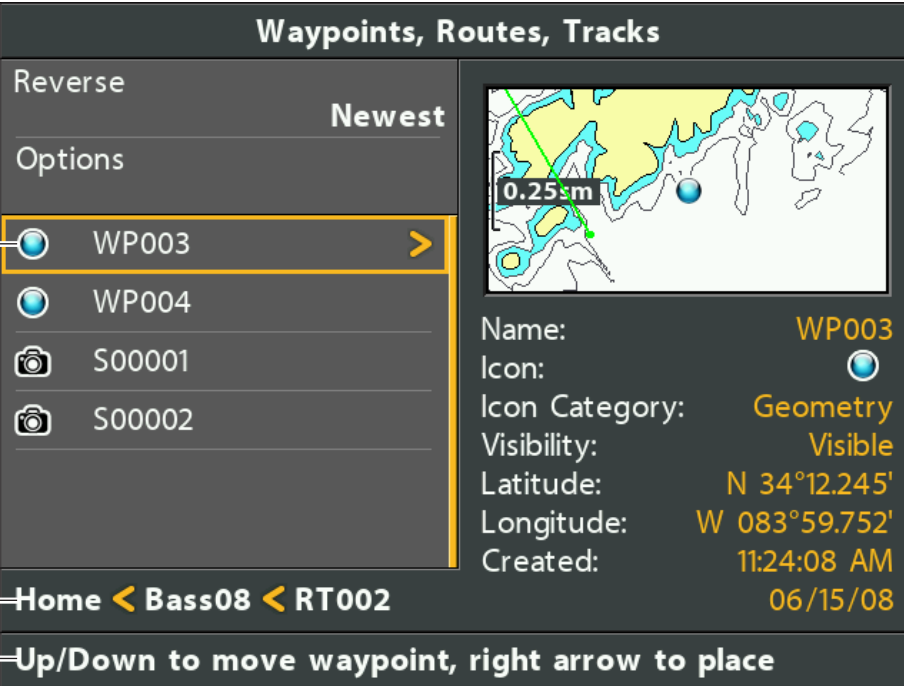

Välj Waypoint

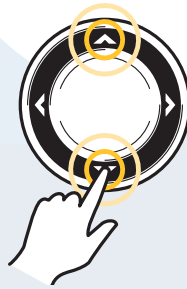

Flytta din Waypoint Upp eller Ner

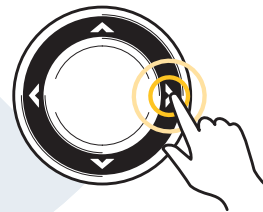

Bekräfta den Nya Platsen

COMSTEDT®

Hantera Spår

Spara och redigera dina spår med Dialogrutan för Waypoint-hantering. Spårnamnen sparas med datum och klockslag. Undermenyn för Spår möjliggör det att redigera spårnamn, utseende, och synlighet. Du kan också flytta spår från en grupp till en annan grupp.

Öppna Undermenyn för Spår

1. Välj ett spår från Dialogrutan för Waypoint-hantering. Tryck HÖGER på Pilplattan.
2. Välj ett av följande alternativ:

Redigera	Öppnar dialogrutan Redigera Spår. Se Redigera ett Sparat Spår för mer information.
Radera	Raderar spåret. För att ta bort ett spår från en vald grupp, välj Markerad. För att radera spåret från alla grupper, välj Alla Förekomster. Se Radera ett Sparat Spår för mer information.
Duplicera	Skapar en kopia av spåret och lägger till det i en ny grupp (se Sök och organisera).
Spara som	Skapar ett nytt spår (baserat på det valda spåret) och öppnar en meny så du kan ändra den nya spårets namn (se Sök och Organisera).
Flytta	Flyttar spåret från den valda gruppen till en annan grupp (se Sök och Organisera).

COMSTEDT®

Redigera ett Spår

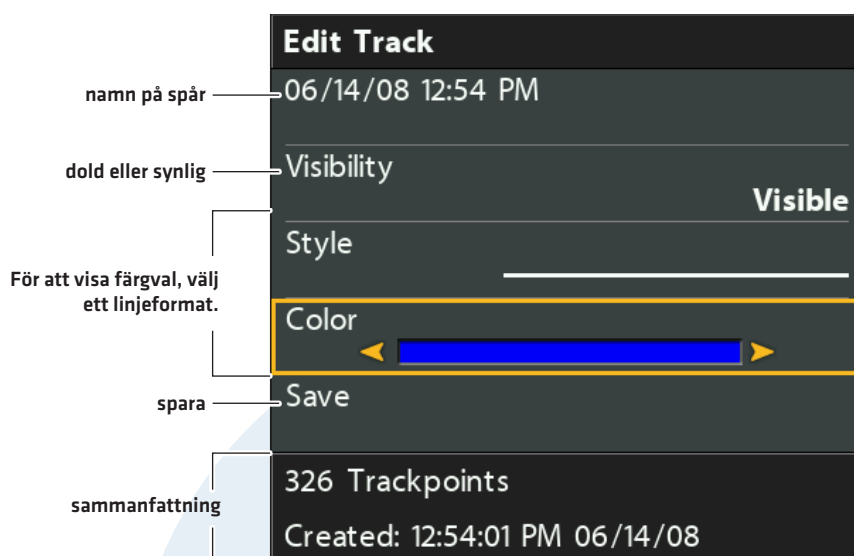

Redigera ett Sparat Spår

Använd dessa instruktioner för att redigera ett sparat spår. För att redigera aktuellt spår, se **Navigation Översikt: Spår**.

1. Välj ett spår. Tryck HÖGER på Pilplattan.
2. Välj Redigera. Tryck HÖGER på Pilplattan.
3. Använd Pilplattan för att redigera tillgängliga alternativ.

Namn	Välj filnamn och tryck HÖGER på Pilplattan. För att flytta mellan rutor, tryck HÖGER eller VÄNSTER på Pilplattan. För att ändra bokstav eller siffra, tryck UPP eller NER på Pilplattan.
Synlighet	För att visa Ikonen i Sjökortsvyn, välj Synlig. För att dölja den, välj Dold.
Stil	Välj linjeformat.
Färg	Välj en färg. Färgfältet är tillgängligt om du valt en solidlinje i Stil-menyn.

4. **Spara:** Välj Spara. Tryck HÖGER på Pilplattan.

Radera ett Sparat Spår

1. Välj ett spår. Tryck HÖGER på Pilplattan.
2. Välj Radera. Tryck HÖGER på Pilplattan.
3. För att ta bort spåret från gruppen, välj Markerad.
För att radera spåret från alla grupper, välj Alla Förekomster.

Hantera Grupper

Använd grupper för att organisera dina waypointer, rutter och spår i en samling. Vissa fiskare föredrar att gruppera sin navigationsobjekt efter resa, fiskart, vattensamling, eller tid på dygnet. Nya gruppnamn är alfanumeriska och börjar med GP, och du kan redigera namnet.



OBS! Grupper och undergrupper använder lagringsutrymme. Gränser för lagringsutrymmet av waypointer och rutter kan variera beroende på komplexiteten i din Waypoint-hanterings-katalog.

Öppna Undermeny för Grupper

1. Välj en grupp från Dialogrutan för Waypoint-hantering. Tryck HÖGER på Pilplattan.
2. Välj ett av följande alternativ:

Öppna	Visar sparade waypointer, rutter, och spår i gruppen.
Lägg till/Ta bort	Kopierar waypointer, rutter, och spår i rутten, eller raderar poster från gruppen [se Lägg till/Ta bort Navigationsobjekt].
Redigera	Öppna menyn Redigera Grupp Se Redigera en Grupp för mer information.
Radera	Raderar gruppen [se Radera en Grupp].
Flytta	Flyttar gruppen från en plats till en annan [se Sök och Organisera].

COMSTEDT®

Ställ in en Grupp som Standardkatalog

Följ anvisningarna för att spara alla nya waypointer, rutter, och spår i en utvald grupp.

1. Välj en grupp. Tryck HÖGER på Pilplattan.
2. Välj Öppna. Tryck HÖGER på Pilplattan.
3. Välj Alternativ > Ange S Standard.

Skapa en Ny Grupp

1. **Välj vart Gruppen ska sparas.** Använd Pilplattan för att välja vart du vill spara den nya gruppen.
Home är den högsta gruppnivån. Du kan också lägga till en undergrupp till en befintlig grupp. Den nya datan sparas i den aktuella gruppen.
2. Välj Alternativ > Ny > Ny Grupp.
3. Använd Pilplattan för att fylla i tillgängliga alternativ.
4. **Lägg till objekt:** Välj Lägg Till Objekt, och tryck HÖGER på Pilplattan.
Dialogrutan för Ny Grupp stängs och du kan välja objekt från Dialogrutan för Waypoint-hantering. Du kan också lämna gruppen tom, och lägga till objekt senare.
Tryck UPP eller NER på Pilplattan för att välja en waypoint, rutt, eller spår, och tryck HÖGER på Pilplattan för att lägga till det i gruppen. Upprepa vid behov. Se illustrationen **Lägg till Objekt i en Grupp**.
5. **Spara:** Tryck på EXIT-knappen för att välja Spara. Tryck HÖGER på Pilplattan.



OBS! Det objekt som du lägger till i en rutt, är en kopia. Om du gör ändringar i kopian, tillämpas ändringarna på alla kopior. Om du t ex. ändrar en ikon för en waypoint som är sparad i mer än en grupp, ändras ikonerna i alla grupper där din waypoint är sparad.

COMSTEDT®

Lägg till Objekt i en Grupp

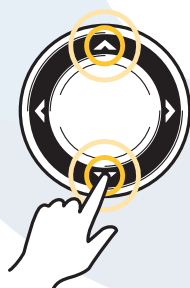
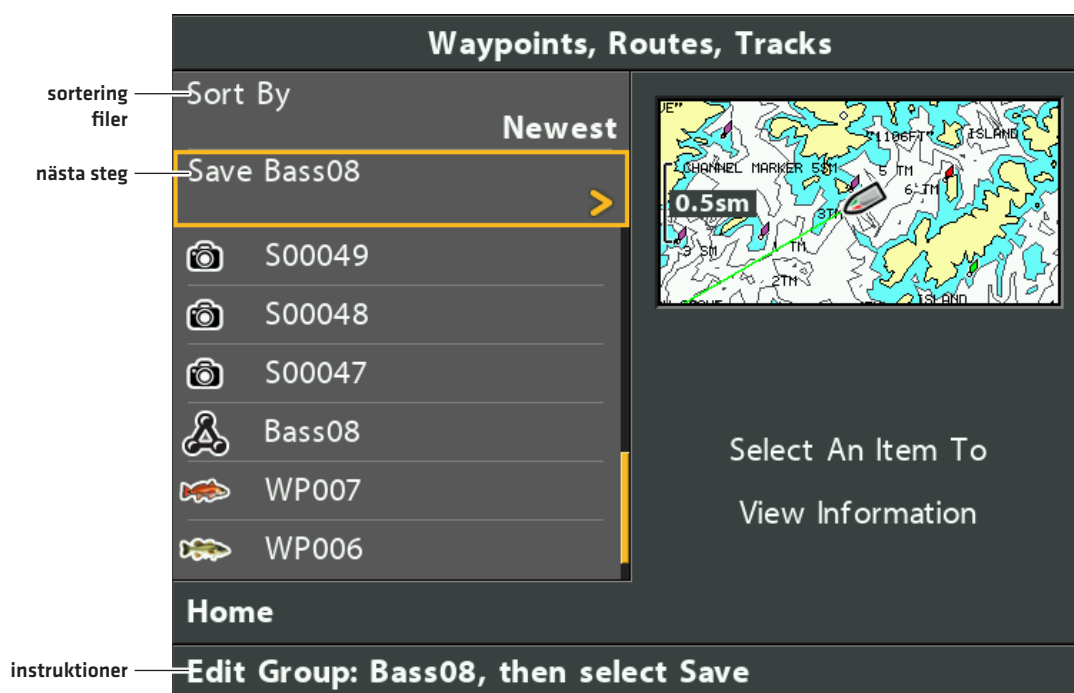

Skrolla Upp eller Ner

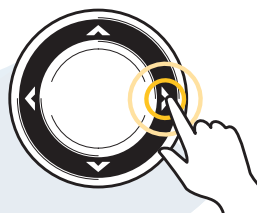

Lägg till

Lägg till/Ta bort Navigationsobjekt

1. Välj en grupp. Tryck HÖGER på Pilplattan.
2. Välj Lägg till/Ta bort. Tryck HÖGER på Pilplattan.
Menyn stängs.
3. **Lägg till:** Tryck UPP eller NER på Pilplattan för att välja en waypoint, rutt eller spår. Tryck HÖGER på Pilplattan för att lägga till ditt val i gruppen.
Ta bort: Välj ett objekt i gruppen. Tryck HÖGER på Pilplattan för att radera det.
4. Upprepa steg 3 vid behov. Du kan lägga till och ta bort objekt från vilken grupp som helst i Dialogrutan för Waypoint-hantering.
5. **Spara:** Tryck på EXIT-knappen för att välja Spara. Tryck HÖGER på Pilplattan.



OBS! Det objekt som du lägger till i en rutt, är en kopia. Om du gör ändringar i kopian, tillämpas ändringarna på alla kopior.

Redigera en Grupp:

1. Välj en grupp. Tryck HÖGER på Pilplattan.
2. Välj Redigera. Tryck HÖGER på Pilplattan.
3. Använd Pilplattan för att redigera tillgängliga alternativ.

Namn	Välj filnamn och tryck HÖGER på Pilplattan. Se illustrationen Ändra Namn på Grupp .
Synlighet	För att visa gruppen i Sjökortsvyn, välj Synlig. För att dölja den, välj Dold.

4. **Spara:** Välj Spara. Tryck HÖGER på Pilplattan.

Ändra Namn på Grupp

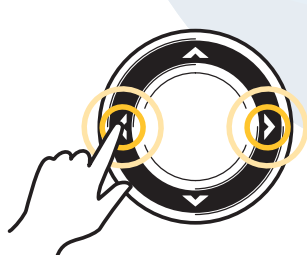
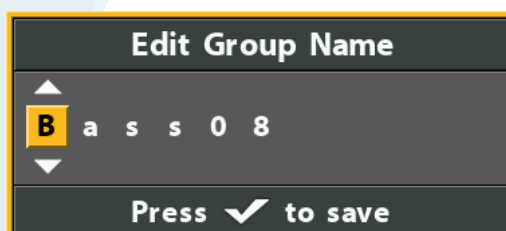

Flytta från ruta till ruta

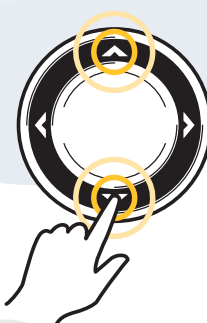

Välj en bokstav, ett nummer
eller en symbol



Spara



Radera en Grupp

1. Välj en grupp. Tryck HÖGER på Pilplattan.
2. Välj Radera. Tryck HÖGER på Pilplattan.
3. Följ anvisningarna på skärmen för att bekräfta.

Sök och Organisera

Dialogrutan för Waypoint-hantering möjliggör det att flytta waypointer, rutter, och spår till en utvald grupp, göra kopior, och söka efter information. Du kan också organisera dina navigationsobjekt i HumminbirdPC (se *Importera/Exportera Navigationsdata*), och besök vår webbplats humminbird.com för mer information.

Sök Enligt

Sök Enligt-funktionen gör det möjligt att söka efter objekt i Dialogrutan för Waypoint-hantering efter Namn, Distans, Datum, Ikon eller Ikonkategori.

1. Välj Alternativ. Tryck HÖGER på Pilplattan.
2. Välj Sök Enligt.
3. Välj en sökkategori. Tryck HÖGER på Pilplattan.
4. Använd markören för att ange sökvillkoren i dialogrutan.
5. Välj Enter. Tryck HÖGER på Pilplattan för att starta sökningen.

Duplicera eller Flytta

Använd följande instruktioner för att flytta eller duplicera en waypoint, rutt, eller ett spår. Grupper kan flyttas, men inte dupliceras.



OBS! När du gör ändringar i ett kopierat objekt, tillämpas ändringarna på alla kopior. Använd funktionen Spara Som för att göra en kopia och hålla objektet åtskilt från dess kopior, (se *Skapa en Kopia och Spara som ett Nytt Objekt*).

1. Välj en waypoint, rutt, eller ett spår. Tryck HÖGER på Pilplattan.
2. Välj Flytta eller Duplicera
Duplicera: För att skapa en kopia av en waypoint, rutt, eller ett spår så den återfinns i mer än en grupp, välj Duplicera.
Flytta: För att radera en grupp, waypoint eller ett spår från en grupp och flytta den/det till en annan grupp, välj Flytta.
3. Använd Pilplattan för att välja destination för grupp eller rutt (endast waypointer).
4. Använd EXIT-knappen och välj Klistra här. Tryck HÖGER på Pilplattan för att bekräfta ändringen.

COMSTEDT®

Välja Flera Waypointer

sortering filer — Sort By

nästa steg — Paste here

valda waypointer (markerad med gul färg)

Katalog: Bass08 är vald grupp — Home < Bass08

instruktioner — Select items to Duplicate

Waypoints, Routes, Tracks

Sort By: Newest

Paste here

RT002
06/14/08 12:54 PM

WP007

WP006

WP005 >

Map: 0.5sm

Name: WP005

Icon:

Icon Category: Geometry

Visibility: Visible

Latitude: N 34°12.392'

Longitude: W 084°00.380'

Created: 11:30:31 AM 06/14/08

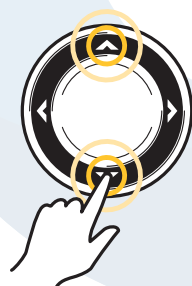

Skrolla Upp eller Ner

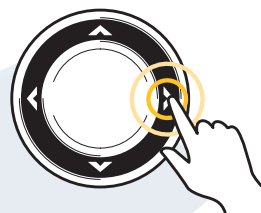

Välj

Skapa en Kopia och Spara som ett Nytt Objekt

Använd instruktionerna i detta avsnitt för att kopiera en waypoint, rutt eller ett spår och spara som ett separat objekt. Det nya objektet behåller originalets egenskaper, men påverkas inte av ändringar av originalet.

1. Välj en waypoint, rutt, eller ett spår. Tryck HÖGER på Pilplattan.
2. Välj Spara Som. Tryck HÖGER på Pilplattan.
3. Använd Pilplattan för att namnge det nya objektet.
4. **Spara:** Välj Spara. Tryck HÖGER på Pilplattan.

Importerera/Exporterera Navigationsdata

Importerera Navigationsdata

Använd följande instruktioner för att importera waypointer, rutter, spår och grupper in i din huvudenhet. Huvudenheten kommer importera Humminbird navigationsdata från ett installerat SD-kort. Om navigationsdatan kommer från en annat format, eller annan källa, måste den konverteras [med hjälp av HumminbirdPC] innan du kan importera den. Besök vår webbplats humminbird.com för mer information.



WARNING! Importera INTE navigationsdata från okända källor till din Humminbirds huvudenhet utan att först konvertera datan till rätt format . Att importera skadad data kan orsaka att enheten inte fungerar, vilket kan resultera i förlorad navigationsdata

1. Installera ett laddat SD-kort i din huvudenhet.
2. Följ anvisningarna på skärmen för att bekräfta eller avvisa importen.

Exporterera Alla Navigationsobjekt

Exporterera dina navigationsobjekt till ett olåst, installerat SD-kort [separat inköp krävs] för att sen se dem i HumminbirdPC. Besök vår webbplats humminbird.com för mer information.

1. Select Alternativ > Välj Allt och... > Exportera.
2. Följ anvisningarna på skärmen för att bekräfta eller avvisa exporten.

Exporterera Valda Navigationsobjekt

Du kan också välja ut individuella navigationsobjekt och exportera dem till ett olåst installerat SD-kort.

1. Från en vald Grupp, välj Alternativ > Välj Flera och... > Exportera.
2. Välj Objekt: Tryck UPP eller NER på Pilplattan för att skrolla igenom waypointer, rutter och spår. Välj HÖGER på Pilplattan för att välja ett objekt. Upprepa vid behov.
3. Bekräfta Export: Välj Exportera Markerade
Tryck HÖGER på Pilplattan. Följ anvisningarna på skärmen för att bekräfta eller avvisa exporten.

Radera all Navigationsdata och Återställ

Använd Formatera Nav.Kataloger för att radera ALL navigationsdata [waypointer, rutter, spår, och grupper] och återställ navigationsdatakatalogen i Dialogrutan för Waypoint-hantering. Du kan behöva återställa navigationskatalogen om du importerat skadad navigationsdata från en okänd källa, vilket kan orsaka att enheten inte fungerar som den ska.



WARNING! Använd den här menyn med försiktighet! Kontakta Humminbird kundservice innan du använder detta menyalternativ.



OBS! Det är viktigt att säkerhetskopiera huvudenhetens datafiler regelbundet. Datafiler ska också sparas på din PC innan du återställer enhetens standardläge, eller uppdaterar mjukvaran. Se **Hantera Navigationsdata: Importera/ Exportera Navigationsdata**.

1. **Huvudmeny:** Tryck på MENU-knappen två gånger. Välj Inställningsfliken.
2. Välj Formatera Nav.Kataloger.
3. Tryck HÖGER på Pilplattan.
4. Följ anvisningarna på skärmen för att bekräfta radering.

AUTOCHART LIVE ÖVERBLICK

Autochart Live använder data från din GPS position och 2D ekolodsgivaren (Down beam och DualBeamPLUS) för att skapa en detaljerad karta över dina favoritvatten.

Kartkälla: Humminbird Lakemaster kartor eller Navionics

Lagring: Autochart Live sparar 8 timmar av kartlagd data internt i din enhet. Efter att 8 timmar av data har blivit insamlad så kan du antingen välja att radera datan och fortsätta logga eller köpa ett Zeroline kort för obegränsad lagring

Zeroline kort: För att införskaffa ett Zeroline kort, kontakta din återförsäljare

Mer information: Besök vårans hemsida för mer information gällande Autochart Live

PLANERA DIN KARTA

Före du börjar, Tänk över de områden du har tänkt att kartera. Följ följande tips om hur du får bäst resultat.

Generala tips:

- Börja med dina favoritställen. Det är inte rekommenderat att kartlägga en hel sjö det första man gör då man kommer spendera lång tid och få med områden man inte vill ha
- Ta olika vägar till dina favoritplatser så kanske du hittar nya och intressanta platser.
- Börja med ett nytt spår eller inspelning varje dag. Spela in ny data för varje resa för att skapa nya kartor eller förbättra dina existerande kartor.
- Kör båten med en konstant hastighet när du spelar in data
- Följ illustrationen nedan för att få bästa möjliga resultat när du spelar in din karta

Kartera ett specifikt område eller ett objekt i detalj

- Navigera din båt över området istället för på sidan av området
- Lägg om din kurs först när objektet eller området har kommit utanför ekolods strålen
- Försök att hålla karteringstiden kort för att minska eventuella GPS positions variationer

Kartera en hel sjö

- Följ en plan
- Följ den maximala djupkurvaturen (upp eller ner)
- Håll en jämn hastighet. För bästa prestanda kör mellan 0 och 8 knop
- Sväng båten där botten är så platt som möjligt

Navigera båten för att spela in data

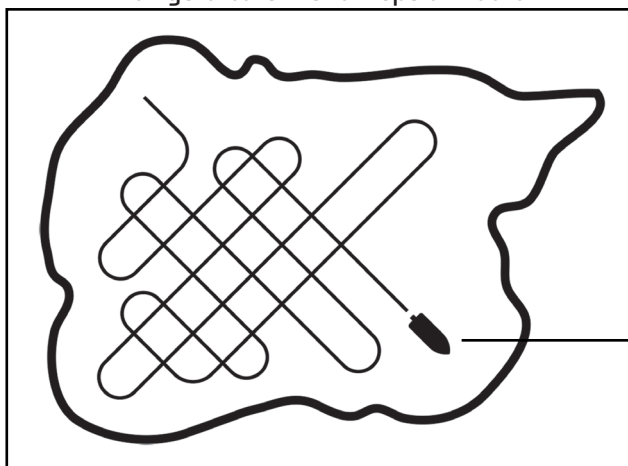

Navigera din båt i ett zikzack mönster, först i en riktning sedan i den andra

1. FÖRBERED DIN ENHET FÖR KARTERING

När du börjar kartera för dagen så är det viktigt att kolla över vatten nivån. Om den är högre eller lägre än normalt. Det är också viktigt att man använder sig enbart av 2D givarens strålar.

Ställ in din kartkälla

Autochart live kan användas när både Humminbird Lakemaster och Navionics sjökort är installerade och valda som kartkälla. När du sätter in ett sjökort så är kartkällan automatiskt ändrad för att matcha SD kortet som du har stoppat i. Om du har mer än ett SD kort i enheten så får du själv välja vilket kort du vill läsa data ifrån.

1. **Huvudmeny:** Tryck på "MENU" knappen 2 gånger. Välj Sjökortsfliken
2. markera "Välj sjökort"
3. Välj Antingen Humminbird Lakemaster kortet eller Navionics kortet eller den inbyggda kartan

Bekräfta att du kör med din 2D givare och stäng av övriga givare

För att spela in din egna karta så måste du ha en tillförlitlig digital djupkälla från en påslagen 2D givare. Du kan använda dig av din DualBeamPLUS givare (83/200kHz), Sidelmaging givare med 2D strålar, eller en CHIRP givare med 2D strålar.

När du spelar in din karta så skall du endast ha igång en 2D givare på din båt. Har du ytterligare givare, stäng av dem. Sidelmaging och Downimaging givare kan du köra samtidigt.

1. **Huvudmeny:** Tryck på "MENU" knappen 2 gånger. Välj Ekolodsfliken
2. markera "ansluten givare"
3. Bekräfta att den givaren du har ansluten till din enhet är markerad
4. Om det är andra givare kopplade din andra enheter på din båt som är på. Bekräfta att de är avstängda. Det skall endast vara en 2D givare påslagen under tiden du karterar.

COMSTEDT®

Bekräfta digitalt djup och GPS positionering

1. Ta fram sjökorts bilden på din enhet.
2. **Bekräfta digitalt djup:** Bekräfta att den digitala djupsiffran syns på displayen. Det kan ta en liten stund innan den digitala djupsiffran syns.
3. **Bekräfta GPS position:** Bekräfta att din GPS hastighet visas på displayen.



OBS: Digitala avläsningar kan både presenteras som ett överlägg över sjökortet eller i databoxar (*se: vyer; digitala avläsningar*)

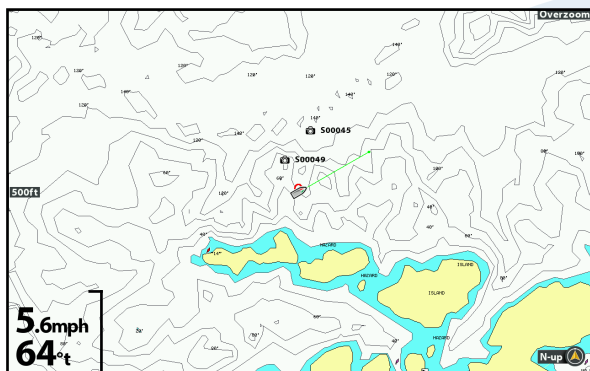

Digitalt djup saknas

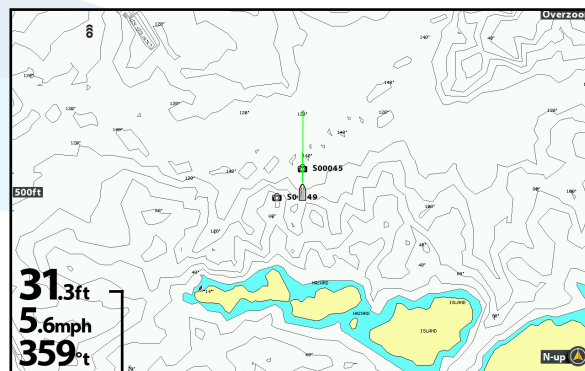

Digitalt djup detekterat

Förskjutning av vattennivå

När du börjar kartera för dagen är det viktigt att notera vattenståndet för dagen. Om det är högre eller lägre än normalt, t.ex. om vattenståndet är 0.25meter under det normala så justera vattennivån till -0.25meter

1. **Huvudmeny:** Tryck på "MENU" knappen 2 gånger. Välj HB kort fliken
2. Välj förskjutning av vattennivå
3. Använd höger eller vänster på pilplattan för att justera inställningen

Om vattennivån är högre än normalt: sätt ett positivt tal

Om vattennivån är lägre än normalt: sätt ett negativt tal

Om vattennivån är oförändrat (normalvattenstånd): stäng av vattennivå förskjutning

COMSTEDT®

Visa nuvarande spår

Det är Hjälpsamt att visa sitt nuvarande spår så att man kan se vart man redan har varit med båten när man håller på att spela in.

1. **Huvudmeny:** Tryck på "MENU" knappen 2 gånger. Välj nav fliken
2. Välj aktuellt spår. Tryck åt höger på pilplattan.
3. Välj Utseende. Tryck åt höger på pilplattan.
4. Välj Synlighet. Tryck på höger eller vänster pilplatta för välja synlighet
5. **Spara:** Välj spara. Tryck höger på pilplattan.

Starta en inspelning för Autochart PC (frivilligt)

Om du planerar att använda dig av Autochart PC, Börja en ekolodsinspelning före du börjar med din Autochart live inspelning

Möjliggöra ekolodsinspelning

Det är viktigt att sätta in ett SD kort och sätta på de vyer som behövs för att spela in till ett SD kort.

1. Installera ett SD kort i enhetens SD kort ingång
2. **Huvudmeny:** Tryck på "MENU" knappen 2 gånger. Välj Vyer fliken
3. Välj Ögonblicks- och inspelningsvy vyn
4. Tryck åt höger på pilplattan för att göra den synlig
5. Tryck på exit flera gånger tills hela menysystemet är stängt

Starta inspelning

1. Ta fram Ögonblicks- och inspelningsvyn
2. Tryck på "MENU" knappen
3. Välj Starta inspelning och tryck åt höger på pilplattan

Filnamn: En waypoint kommer att sparas på båtens plats och inspelningen delar waypointens namn [.SON]

Använd olika vyer: För att använda olika vyer under inspelningsprocessen. Tryck på EXIT [®]

Inte tillgängligt: Under inspelning kan man inte ta ögonblicksbilder och man kan inte kolla på gamla inspelningar

 **OBS:** För mer information [se: *Inspelning och ögonblicksbilder*] Besök även vår hemsida www.comstedt.se för att se återförsäljare som säljer Autochart PC

2. SPELA IN DIN EGNA KARTA

1. **Förberedelse:** Före du börjar kartera för dagen, bekräfta att din enhet är uppsatt som det är visat under avsnittet *Förbered din enhet för kartering*

2. Med Kartvyn synlig. Tryck en gång på "MENU" knappen.

3. Välj Autochart Live. Tryck en gång på Höger pilplatta

4. Välj Registrera

5. Välj På

Display: Välj Autochart Live. Tryck på vänster eller höger pilplatta för att ändra transparens

Zoom in: Tryck på +ZOOM knappen för att se djupdata på kartvyn

Navigera din båt i ett zikzack mönster, först i en riktning sedan i den andra riktningen. för optimal prestanda, Håll en hastighet mellan 0 och 8 knop. [se; [Planera din karta](#)]

Starta en Autochart live inspelning

The screenshot displays the AutoChart Live interface. On the left, a menu is open with the following options: Record (On), AutoChart Live (Visible), AC Live Transparency (0), AC Live Options, Show Raw Data, Bottom Layer (Hidden), AC Live Color Bar (AutoChart Live), and Save Location (Internal). The main display shows a depth chart with a red line indicating the current track and a green line for heading. A scale bar at the bottom right indicates a depth scale from 0 to 100. A speedometer in the bottom left corner shows 18.6ft, 5.6mph, and 45°t. The text 'COMSTED' is visible in the background.

Starta registrering

Välj synlig för att visa djupkartan på kart vyn

riktningsline [Heading] [grön linje]

Nuvarande spår [röd linje]

pågående djupkarta

Djupkartans skala

3. STOPPA INSPELNING

Använd instruktionerna under denna sektion för att stoppa din inspelning. Din karta kommer automatiskt att sparas till enheten eller till Zeroline kortet om ett sådant är installerat.

1. Med kartvyn synlig, Tryck en gång på "MENU" knappen

2. Välj Autochart Live. Tryck en gång på Höger pilplatta

3. Välj Registrera

4. Välj Av

Om du inte har ett Zeroline kort installerat och enhetens internminne på 8 timmar är slut, enheten kommer då att presentera en kontrollbox som vill att du ska antingen bekräfta eller rensa minnet. För att spara dina kartor och avsluta inspelning. Välj bekräfta. För att radera dina kartor och börja om, Välj rensa data

KORREKT DATA

Om du ser fel i din data [te.x tappat djup], Så kan du ta bort den datan. inspelning måste vara avstängt för att du ska kunna ta bort data.

1. **X-press Meny:** Med Sjökartsvyn framme tryck en gång på "MENU" knappen.
2. Välj Autochart Live. Tryck en gång på Höger pilplatta.
3. Välj Visa rådata. Tryck en gång på Höger Pilplatta.
4. Tryck på +zoom knappen för att se de enskilda datapunkterna.
5. Rör korshåret till en datapunkt.
6. Från Autochart Live menyn, välj Tabort. Tryck en gång på Höger Pilplatta.

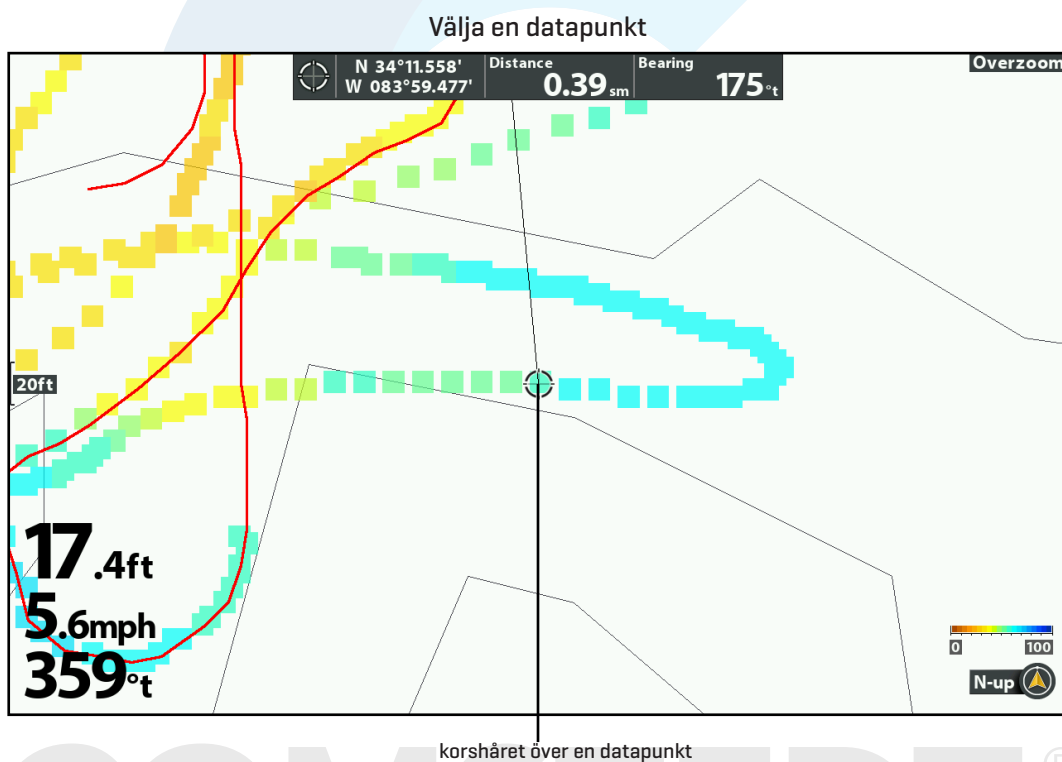

VISA / GÖM AUTOCHART LIVE DATA

Autochart Live karteringsdatan kan visas eller gömmas medans du spelar in eller efter att karteringen är klar. Du kan också ändra transparensen.

Visa på kartan

1. Med kartvyn visandes på skärmen tryck på "MENU" knappen en gång
2. Välj Autochart Live. Tryck på höger pilplatta
3. Välj Synlig eller Dold

Inspelning Sker även fast Autochart Live skulle vara dold och om Registrera är i "Till" läge

Justera Transparensen

1. Välj Transparens
2. Välj Transparens. Tryck på höger eller vänster pilplatta för att ändra transparensen

Sjökortsvy med Autochart live synligt

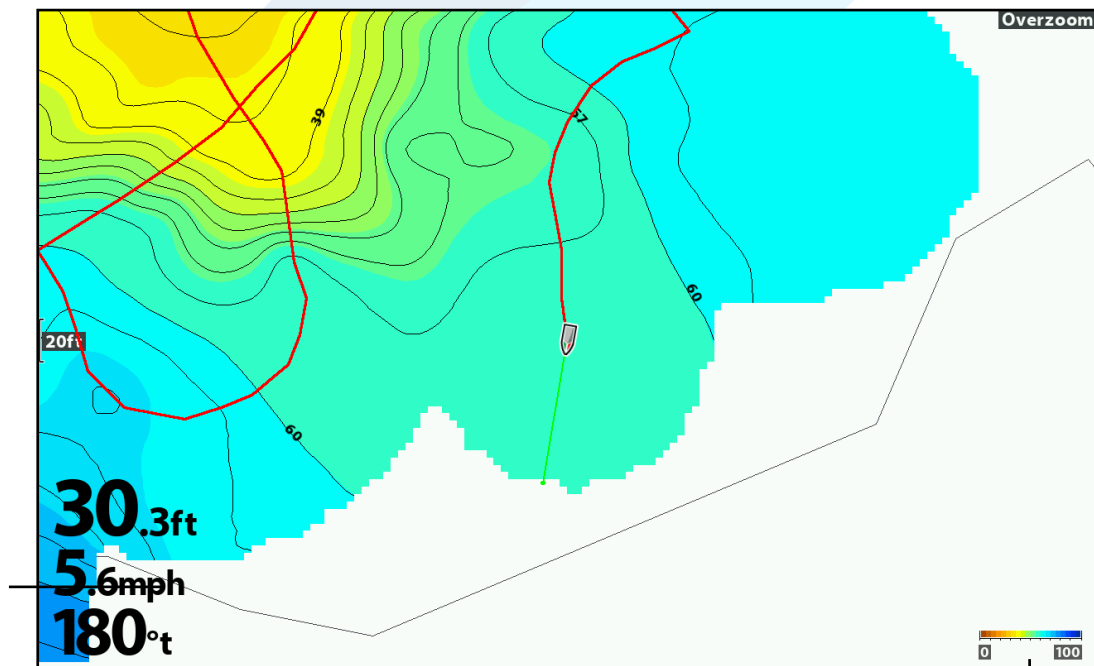

Aoutchart Live Färgindikator

Visa Autochart Live färgindikator

1. Från Autochart Live menyn, välj AC Live-färgindikator
2. Välj Antingen Autochart Live färgindikator, botten typs indikator eller Från

Visa Autochart Live Bottenlager i kombo Sjökort/Sjökort vyn

Du kan även använda Sjökort/Sjökort Kombon för att visa både Autochart och botten typ samtidigt. använd X-press menyn för att göra dina inställningar per panel.

Visa Kombo Sjökort/Sjökort

1. Tryck och håll "VIEW" knappen
2. Välj Sjökort > Kombo Sjökort/Sjökort

Aoutchart Live meny

AutoChart Live	On
Record	Visible
AutoChart Live	0
AC Live Transparency	0
AC Live Options	0
Show Raw Data	
Bottom Layer	Hidden
AC Live Color Bar	< AutoChart Live >
Save Location	SD Card (1)

Pilen indikerar aktivt fält

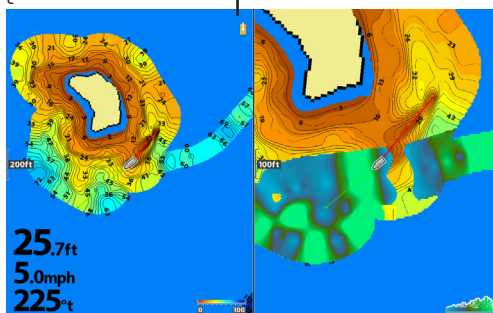

Autochart Live synlig

Autochart Live + Vegetation synlig

Aoutchart Live meny

AutoChart Live	On
Record	Visible
AutoChart Live	0
AC Live Transparency	0
AC Live Options	0
Bottom Layer	Visible
Bottom Type	< Vegetation >
Vegetation Transparency	0
Vegetation Options	
AC Live Color Bar	Bottom Type

ÄNDRA UTSEENDE PÅ AUTOCHART LIVE

Använd Autochart Live menyn för att ändra på djupområde, konturintervall, och kart position. Några av inställningarna kan finnas på andra menyer så att du snabbt kan komma åt dem. Oavsett vart du ändrar på dem så kommer din enhet att uppdatera inställningarna över hela systemet.

Öppna Autochart Live menyn

1. Med kartvyn synlig, Tryck en gång på "MENU" knappen.
2. Välj Autochart Live. Tryck en gång på Höger pilplatta.
3. Välj AC Live-Alternativ. Tryck en gång på Höger pilplatta.

Justera djup område

Du kan justera det djupområde som enheten skall visa data för, Genom att ändra Min område och Max område. När du gör den justeringen kommer färgerna på de djup du har mätt upp att ändra sig. För relaterade färgändringar se [Anpassa sjökortsvyn]

1. Från Autochart Live menyn, välj Min område
2. Tryck höger eller vänster på pilplattan för att justera
3. Välj Max område
4. Tryck höger eller vänster på pilplattan för att justera

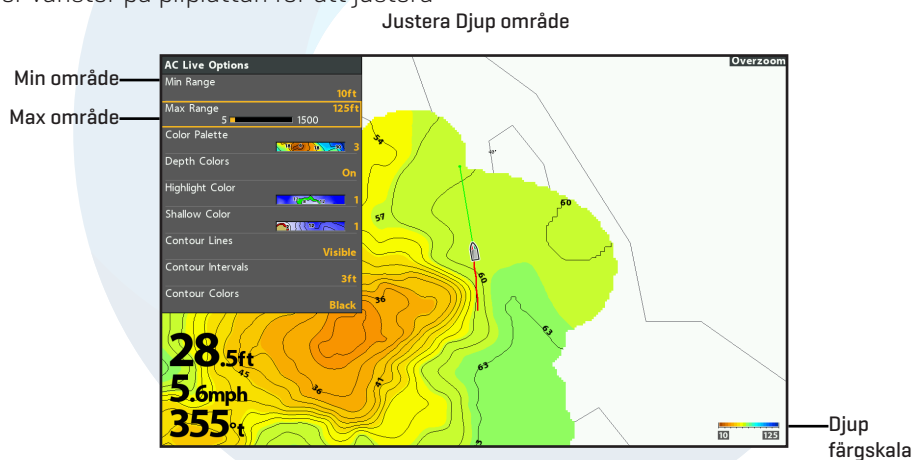

Ändra Färgpalett

1. Från Autochart Live menyn, välj Ac-Live Alternativ
2. Välj Färgpalett. Tryck åt Höger eller Vänster med Pilplattan

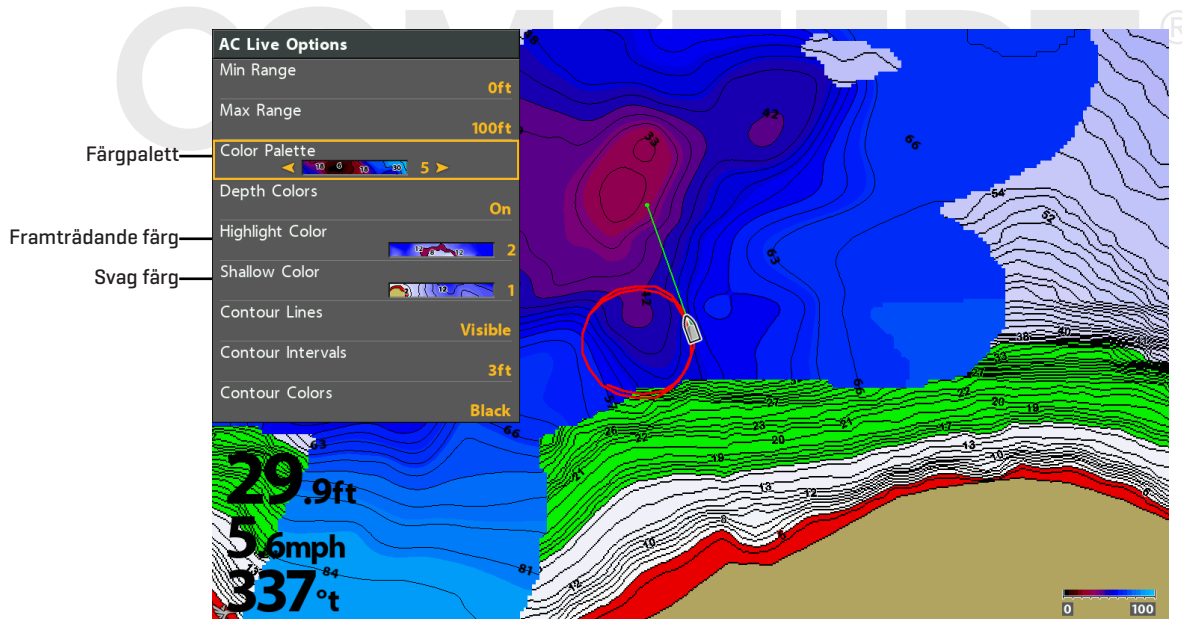

 **OBS:** Använd Färgskalan för att se vald palett, från vänster till höger är djupskalan. Bottenhårdhet (Mjuk till hård), Vegetation (Mjuk till hård)

Visa konturlinjer och justera konturintervall

Du kan visa eller gömma konturlinjerna på kartan, Och du kan justera avståndet mellan konturlinjerna. Konturlinjerna är också relaterade till förskjutningen av vattennivån.

1. Från Autochart Live menyn > AC Live-Alternativ > välj konturlinjer
2. Tryck höger eller vänster på pilplattan för välja synlig eller dold
3. Välj Konturintervall
4. Tryck höger eller vänster på pilplattan för att ändra inställningen

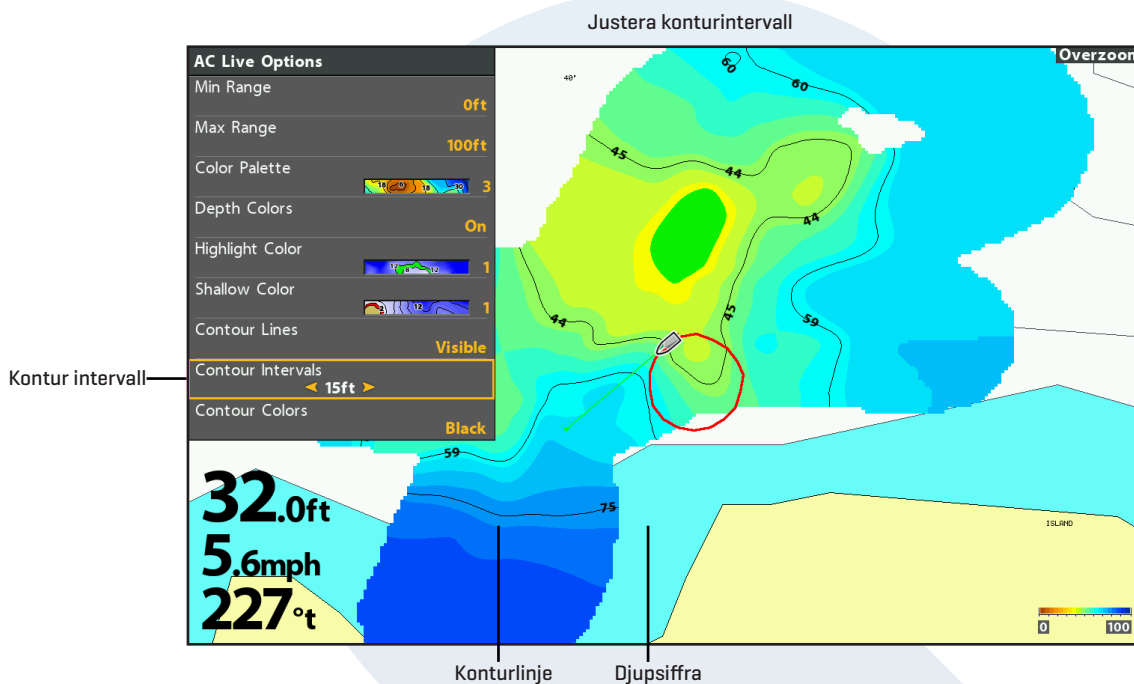

Ändra inställningar med hjälp av HB Chart fliken

Du kan också göra inställningar till din Autochart Live karta med hjälp av HB chart fliken. Te.x om Humminbird är satt som standard sjökort. Så kan du lägga till djupfärger, grunt vatten av intresse mm. [Se Visa Humminbird LakeMaster Konturlinjer och Djupområden]

Lägga till "Grunt vatten av intresse" till kartan
[Kartkälla: Humminbird]

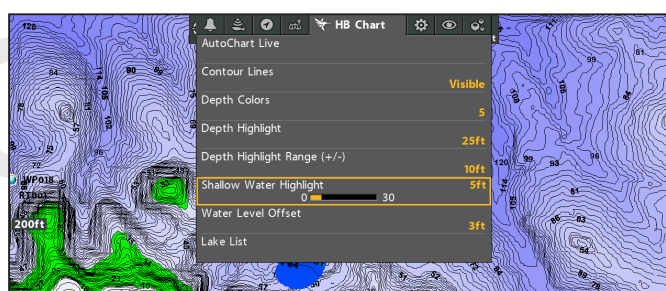

Ändra Förskjutning av vattennivå

När du börjar kartera för dagen är det viktigt att notera om vattennivån är högre eller lägre än vanligt. [Se Förbered din enhet för kartering för mer information]

1. Huvudmeny: Tryck två gånger på "MENU" knappen. Välj fliken HB chart med hjälp av pilplattan.
2. Välj "Förskjutning av vattennivå".
3. Använd höger eller vänster på pilplattan för justera inställningen.

Om vattennivån är högre än normalt: sätt ett positivt tal

Om vattennivån är lägre än normalt: sätt ett negativt tal

Om vattennivån är oförändrat [normalvattenstånd]: stäng av vattennivå förskjutning

Visa / Dölj Bottenhårdhet

Bottenlager visas över AutochartLive kartmaterialet och kan antingen visas som Bottenhårdhet eller Vegetation. bottenhårdhet visar starka ekolodsreturer som kommer ifrån kompakt sediment, sten, fallna träd osv.

1. Från Autochart Live menyn.
2. Välj Bottenlager. Välj Synlig.
3. Välj Bottenlagstyp. Välj Bottenhårdhet.

Justera Förstärknings offset

Detta är en grundinställning som skall göras från början. redan inspelat material kommer inte att ändra sig. Det är till för om du om fiskar te.x en sjö med bara hård botten, så kan man justera gainen så att den bara visar den allra hårdaste botten istället för hela sjön som hård botten. och vice versa med mjuk botten.

1. Från Autochart Live menyn.
2. Välj Hårdhetsalternativ. Tryck åt Höger på pilplatta
3. välj Förstärkningsoffset. Justera med vänster eller höger pilplatta.

Justera Bottenhårdhetsområde

Du kan justera inom vilket Bottenhårdhetsområde du vill att Autochart skall visa data genom att ändra på min hårdhet och max hårdhet. Denna inställning gör enbart en synlig ändring och ändrar inte på något sätt hur materialet spelas in såsom förstärknings offsetten gör. OBS bottenhårdhetsområdet! Detta har inget med djupet att göra, Det är ett Minvärde och ett Maxvärde för hur mycket AutochartLive ska se som hård eller mjuk botten.

1. Från Autochart Live menyn. Välj Hårdhetsalternativ.
2. Välj Min hårdhet för att sätta en lägre gräns på hur mycket hårdhet ska visas. Justera med pilplattan.
3. Välj Max hårdhet för att sätta en max gräns på hur mycket hårdhetska visas. Justera med pilplattan. [Lägre värde ger ett mindre tröskelvärde, Högre värde ger ett högre tröskelvärde]

Justera Bottenhårdhets transparens

Bottenlagret visas ovanför AutochartLive kartan, du kan justera transparensen för att se de skilda lagrena samtidigt.

1. Från Autochart Live menyn. välj Hårdhetstransparens.
2. Välj med vänster och höger pilplatta för justera inställningen.

Ändra Bottenhårdhets Färgpalett

1. Från Autochart Live menyn. välj Hårdhetsalternativ
2. Välj Hårdhetsfärg. Välj med Vänster och Höger pilplatta för att välja en palett som passar just dig.

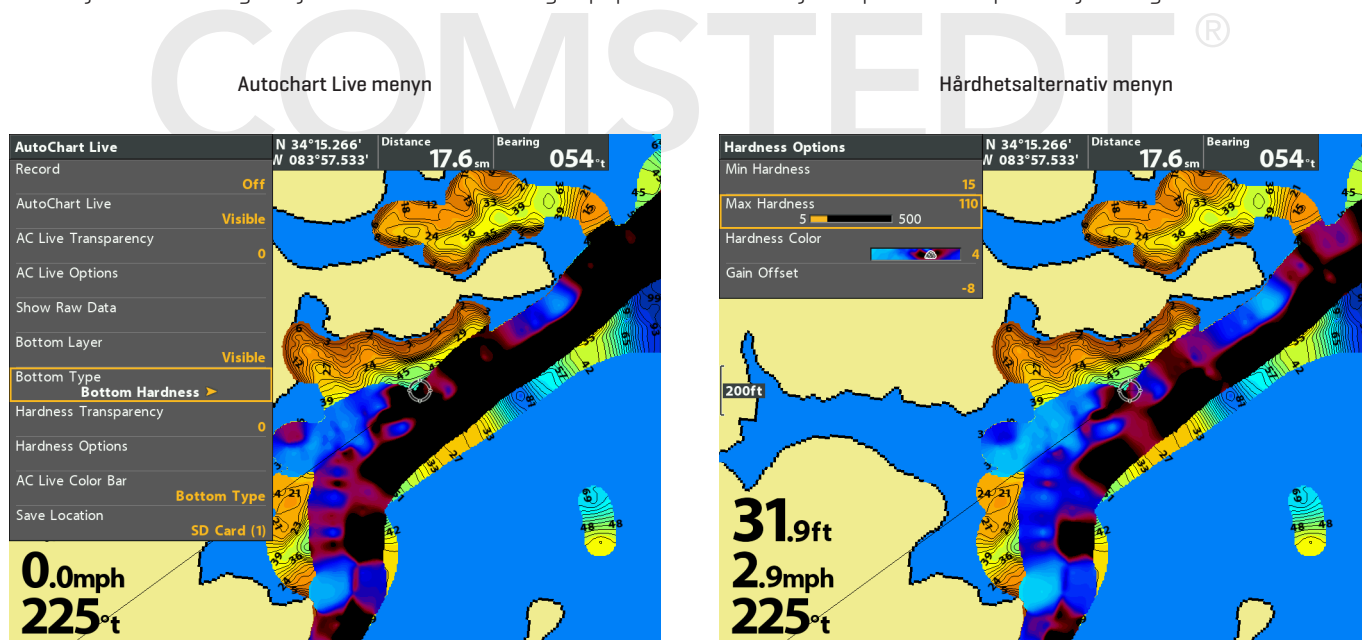

Visa / Dölj Vegetation

Bottenlager visas över AutochartLive kartmaterialet och kan antingen visas som Bottenhårdhet eller Vegetation. bottenhårdhet visar starka ekolodsreturer som kommer ifrån kompakt sediment, sten, fallna träd osv.

1. Från Autochart Live menyn.
2. Välj Bottenlager. Välj Synlig.
3. Välj Bottentyp. Välj Vegetation.

Justera Förstärknings offset

Detta är en grundinställning som skall göras från början. redan inspelat material kommer inte att ändra sig. Detta är till för om du fiskar i en sjö med väldigt mycket vegetation eller väldigt lite vegetation. har du hög gain och väldigt mycket vegetation kommer det alltid visa att det är mycket vegetation. för att få en balans i tätheten så ställer man in gainen.

1. Från Autochart Live menyn.
2. Välj Vegetationsalternativ. Tryck åt Höger på pilplatta
3. välj Förstärkningsoffset. Justera med vänster eller höger pilplatta.

Justera Vegetations område

Du kan justera inom vilket vegetationstäthetsområde du vill att Autochart skall visa data genom att ändra på min vegetation och max vegetation. Denna inställning gör enbart en synlig ändring och ändrar inte på något sätt hur materialet spelas in såsom förstärknings offseten gör. DBS vegetations området! Detta har inget med djupet att göra, Det är ett Minvärde och ett Maxvärde för hur mycket AutochartLive ska se som tunn eller tjock vegetation.

1. Från Autochart Live menyn. Välj Vegetationsalternativ.
2. Välj Min vegetation för att sätta en lägre gräns på hur mycket vegetation ska visas. Justera med pilplattan.
3. Välj Max vegetation för att sätta en max gräns på hur mycket vegetation ska visas. Justera med pilplattan. (Lägre värde ger ett mindre tröskelvärde, Högre värde ger ett högre tröskelvärde)

Justera Vegetation transparens

Bottenlagret visas ovanför AutochartLive kartan, du kan justera transparensen för att se de skilda lagrena samtidigt.

1. Från Autochart Live menyn. välj Vegetationstransparens.
2. Välj med vänster och höger pilplatta för justera inställningen.

Ändra Vegetation Färgpalett

1. Från Autochart Live menyn. välj Vegetationsalternativ
2. Välj Vegetationsfärg. Välj med Vänster och Höger pilplatta för att välja en palett som passar just dig.®

Autochart Live menyn

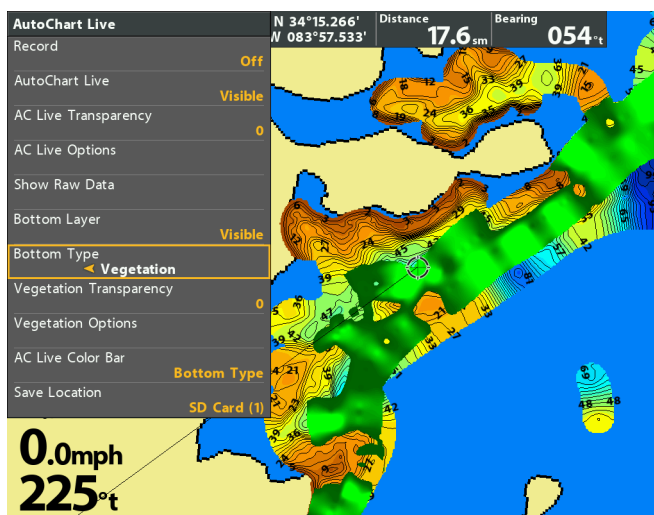

Vegetationsalternativ menyn

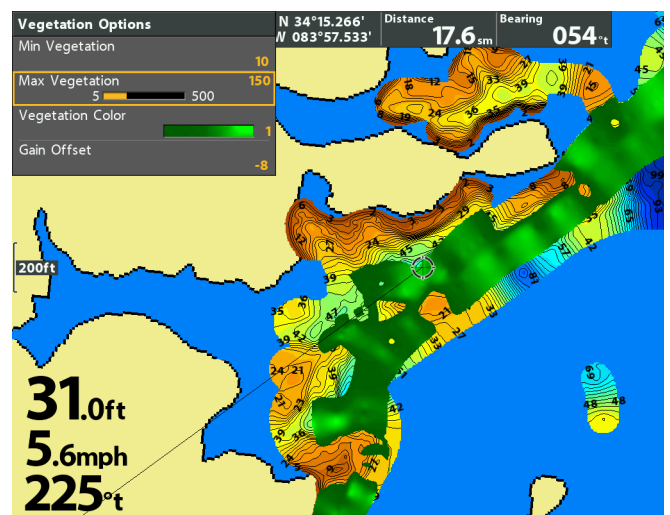

HANTERA HUVUDENHETEN

Välj en installerad GPS-mottagare

Huvudkontrollmenyn för GPS-mottagning är tillgänglig om mer än en mottagare är installerad i huvudenheten. Om huvudkontrollmenyn för GPS-mottagning är inställd på Auto, kommer huvudenheten att välja GPS-mottagare automatiskt. Följ instruktionerna i detta avsnitt för att välja en GPS-mottagare manuellt.



OBS! Om huvudenheten är ansluten till ett Ethernet nätverk, kommer funktionen inte att fungera. Använd då dialogrutan för Nätverk för att välja GPS-källa. För mer information, ladda ner Ethernet manualen från vår webbplats humminbird.com.

1. Huvudmeny (**Avancerat Användarläge**): Tryck på MENU-knappen två gånger. Välj **Navigationsfliken**.
2. Välj GPS Mottagare Override.
3. Välj en plats för GPS installation.

Slå på / Stäng av GPS GLONASS

1. Huvudmeny (**Avancerat Användarläge**): Tryck på MENU-knappen två gånger. Välj **Inställningsfliken**.
2. Välj GPS GLONASS
3. Välj Till eller Från.

Slå Till/Från NMEA 0183-Utmatning

NMEA-Utmatning ska slås på om du ansluter NMEA anslutningar från en extern GPS-mottagare till annan NMEA-kompatibel enhet, som exempelvis autopilot. Se tillbehörsguiden för mer information. Tillbehörsguider kan laddas ner från vår webbplats humminbird.com.

1. Huvudmeny (**Avancerat Användarläge**): Tryck på MENU-knappen två gånger. Välj **Inställningsfliken**.
2. Välj NMEA 0183-utmatning
3. Välj Till eller Från.

Om NMEA 0183-Utmatning är aktiverat visas följande:

Meddelande	Beskrivning
APB	Autopilot Mening B.
BWR	Båring och avstånd till Waypoint
DPT	Djup
GGA	GPS FIX Data
GLL	Geografisk Position Longitud/Latitud
MTW	Vattentemperatur
RMB	Rekommenderat Minimum av Navigationsinformation
RMC	Rekommenderad lägsta specifika GNSS-data
VTG	Kurs över Mark och Mark-hastighet
ZDA	Tid & Datum

Konfigurera NMEA SÄNDAR ID

1. **Huvudmeny**(**Avancerat Användarläge**): Tryck på MENU-knappen två gånger. Välj **Inställningsfliken**
2. Välj Konfigurera NMEA sändare ID.
3. Välj Mellan IN-Integrerad Navigation [Standard] eller GP-Global Positioning System.

Starta Tidtagare

1. **Huvudmeny**: Tryck på MENU-knappen två gånger. Välj **Larmfliken**.
2. Välj Timerinställningar.
3. Använd Pilplattan för att ställa in timmar, minuter och sekunder.
4. För att starta Tidtagaren direkt, välj Start Tryck HÖGER på Pilplattan.
För att spara dina inställningar och starta Tidtagaren senare, välj Spara. Tryck HÖGER på Pilplattan.



OBS! Tidtagaren kan visas som en digital avläsning. Se **Vyer: Visa Digitala Avläsningar**.

Ändra Språk i Displayen

De tillgängliga språken bestäms av din Humminbird modell.

1. **Huvudmeny**: Tryck på MENU-knappen två gånger. Välj **Inställningsfliken**.
2. Välj Språk.
3. Tryck HÖGER eller VÄNSTER på Pilplattan för att välja ett språk.

Ändra Format på Digitala Avläsningar

Använd följande instruktioner för att anpassa formatet på de digitala avläsningar som visas i huvudenheten. Se **Vyer: Visa Digitala Avläsningar för mer information**.

Ändra Format på Siffror

Om du ställt in att Digitala Avläsningar ska visas i Boxar/Fönster, kan du ändra format på siffrorna. 

1. **Huvudmeny** (**Avancerat Användarläge**): Tryck på MENU-knappen två gånger. Välj **Inställningsfliken**.
2. Välj Sifferformat.
3. Tryck HÖGER eller VÄNSTER på Pilplattan för att välja ett format.

Ändra format på Enheter

1. **Huvudmeny**: Tryck på MENU-knappen två gånger. Välj **Inställningsfliken**.
2. Välj Enheter - Djup, Enheter - Distans, Enheter - Hastighet, etc., och välj varje enhetsinställning som du föredrar.
3. **Stäng**: Tryck på EXIT-knappen.



OBS! Enheten - Temp är bara tillgänglig på internationella modeller.

Tillämpa en Offset på en Digital Avläsning

Använd följande instruktioner för att justera offsetering för digitala avläsningar.

1. **Huvudmeny [Avancerat Användarläge]:** Tryck på MENU-knappen två gånger. Välj **Inställningsfliken**.
2. Välj ett av följande alternativ. Använd HÖGER eller VÄNSTER markeringsknappar för att justera offset-funktionen.

Kölkompensation	Justerar givarens monteringsdjup, så att visat djup räknas från vattenlinjen eller kölens underkant. För att läsa av djupet vid vattenlinjen, ange ett positivt mått som ska motsvara avstånd mellan givaren och vattenlinjen. För att läsa av djupet från kölen, ange ett negativt mått som ska motsvara avståndet mellan givaren och kölens underkant.
Temp. kompensation	Justerar avläst värde så att det överensstämmer med den verkliga temperaturen.
Fartkalibrering	Justerar visad fart med angivet procentuellt värde. Paddelhjul som tillbehör krävs.

Ändra Format för Latitud/Longitud

1. **Huvudmeny [Avancerat Användarläge]:** Tryck på MENU-knappen två gånger. Välj Inställningsfliken.
2. Välj Position Format.
3. Tryck HÖGER eller VÄNSTER på Pilplattan för att välja ett format.

Ändra Format för Tid och Datum

1. **Huvudmeny [Avancerat Användarläge]:** Tryck på MENU-knappen två gånger. Välj Inställningsfliken
2. Välj ett av följande alternativ. Tryck HÖGER eller VÄNSTER på Pilplattan för att välja ett format.

Lokal Tidszon	Välj din tidszon.
Sommartid / Tid	För att lägga till en timma på din lokala tidszon, välj Till.
Tidsformat	Välj ett tidsformat. Endast internationella modeller.
Datumformat	Välj ett datumformat. Endast internationella modeller.

Stäng av Demonstrationläge

Huvudenheten kommer att starta i demonstrationsläge om inget annat läge valts då huvudenheten först slogs på. Om tips, menyer, och vyer automatiskt visas på skärmen, är Demonstrationläget på. Använd följande instruktioner för att stänga av Demonstrationläget.



OBS! Menyinställningar kan inte sparas i Demonstrationläge.

1. **Huvudmeny:** Tryck på MENU-knappen två gånger. Välj **Inställningsfliken**.
2. Välj Demonstration.
3. Välj Från.

Justera Bakgrundsbelysning

1. Tryck på POWER-knappen.
2. Välj Ljus.
3. Justera Ljusstyrka från Svg till 10 [ljusast].

Sätt din enhet i Viloläge

För att spara på dina batterier kan man sätta enheten i standby läge när den inte används. Starta Viloläge

1. Tryck på POWER-knappen.
2. Välj Viloläge
3. Tryck på Höger Pilplatta
4. **Återgå till normalläge:** Tryck på POWER-knappen.

Återställ System till Standard

Använd de här instruktionerna för att återställa ALLA inställningar till fabriksinställningarna.



OBS! Använd denna funktion med försiktighet!

1. **Huvudmeny:** Tryck på MENU-knappen två gånger. Välj **Inställningsfliken**.
2. Välj Återställ Standard.
3. Tryck HÖGER på Pilplattan.
4. Följ anvisningarna på skärmen för att bekräfta återställningen.

COMSTEDT®

UPPDATERA PROGRAMVARA

Skaffa ett online-konto på humminbird.com så att du får de senaste Humminbirdnyheterna och uppdateringar för din Humminbirdmodell. Du kan också ladda ner HumminbirdPC från ditt konto, vilket möjliggör det att hantera waypointer, rutter, och spår i din egen dator.



OBS! Det är viktigt att säkerhetskopiera huvudenhetens datafiler (waypointer, rutter, spår, grupper, inspelningar, etc.) då och då. Datafiler ska också sparas i din dator innan återställning till fabriksinställning eller för att uppdatera programvaran. Se **Hantera Navigationsdata: Importera/Exportera Navigationsdata** and **Hantera Ögonblicksbilder och Inspelningar** för mer information. Kontakta även Humminbird Kundservice vid eventuella frågor.

Nödvändig Utrustning: Egen dator med internetanslutning, och ett formaterat SD-kort.

Registrera dina Humminbird-produkter

Skaffa ett online-konto och registrera din utrustning från Humminbird så att du får de senaste Humminbird-nyheterna, inklusive kompatibilitet för tillbehör och programuppdateringar.

1. Gå in på vår webbplats, humminbird.com. Välj Support > Registrera din Produkt.
Om du redan har ett konto på humminbird.com, välj My Humminbird.
2. Följ anvisningarna på skärmen för att skapa ett nytt konto och registrera din produkt.

Uppdatera Huvudenhetens Programvara

Använd följande instruktioner för att ladda ner programuppdateringar från ditt konto på humminbird.com.

1. Installera ett formaterat SD-kort i kortläsaren på din PC.
2. **Ladda ner:** Välj sidan Min Utrustning (My Equipment.) Tillgängliga uppdateringar för programvaran finns listade som **Downloads** (Nerladdningar) under varje registrerad produkt.
 - Under Downloads, klicka på filnamnet.
 - Läs instruktionerna i dialogfönstret och välj Download (ladda ner).
 - Följ anvisningarna på skärmen för att spara programfilen på SD-kortet.
3. Installera SD-kortet med den uppdaterade programfilen i huvudenhetens kortläsare.
4. **Slå På:** Huvudenheten kommer att känna igen den nya programvaran och köra igenom en serie med frågor för att bekräfta installationen av programvaran.

COMSTEDT®

UNDERHÅLL

Din huvudenhet är utformad för att fungera problemfritt i många år, med väldigt lite underhåll. Använd följande tillvägagångssätt för att försäkra dig om att din Humminbird fortsätter att leverera högsta prestanda.

Underhåll av Huvudenheten

Det är viktigt att tänka på följande vid användning av din huvudenhet.

- Kemikalier, såsom de som finns i myggmedel och solskyddsmedel, kan orsaka permanenta skador på skärmen. Sådana skador täcks inte av garantin.
- Lämna ALDRIG huvudenheten i ett låst bagageutrymme.. De höga temperaturer som varmt väder kan innebära, kan skada elektroniken.
- När huvudenheten inte används, förvara enheten i tillhörande skydd.
- Reparationer ska endast utföras av auktoriserade tekniker.

Använd följande information för att hålla huvudenheten och skärmen ren.

- **Skärm:** Använd en mild tvål för att rengöra skärmen (såsom en icke-slipande flytande handtvål) och varmt vatten. Torka skärmen torr med en mjuk trasa. Var försiktig för att undvika att repa skärmen. Om det är vattenfläckar kvar kan man använda en lösning av vatten och vinäger.



WARNING! Använd inte glasrengöring på skärmen. Kemikalier i lösningen kan orsaka sprickbildningen på skärmen.



OBS! Torka inte av skärmen medan smuts och fett finns på skärmen.

- **Huvudenheten:** Om huvudenheten kommer i kontakt med saltstänk, torka av de drabbade ytorna med en fuktad trasa med rent vatten.

Underhåll av Givaren

Använd följande information för att upprätthålla givarens funktion.

- Om din båt legat i vattnet under en lång tid kan alger och andra marina växter försämra givarens effektivitet. Rengör givaren regelbundet med en mild tvål som är anpassad för plast.



OBS! För att rengöra givaren kan du behöva vrida upp givaren i fästet.

- Om din båt legat länge på land kan det ta lite tid att blöta ner givaren när den återförs till vattnet igen. Små luftbubblor kan förekomma på givarens yta och störa funktionen. Dessa luftbubblor försvinner med tiden, eller så kan du torka av givaren med fingrarna när den kommit ner i vattnet.

FELSÖKNING

Läs följande avsnitt innan du kontaktar Humminbird Kundservice. Att läsa nedanstående riktlinjer för felsökning kan leda till att du själv kan lösa problemet och på så vis slippa skicka in enheten för reparation.

Huvudenheten Startar Inte

Om din huvudenhet inte startar, använd installationsguiden för att kontrollera följande:

- strömförsörjningskabeln skall vara rätt ansluten till huvudenheten
- strömförsörjningskabeln skall vara korrekt dragen, med den röda ledaren till batteriets pluspol och den svarta till minuspolen eller jord
- säkringen skall vara hel
- batterispänningen skall vara minst 10 volt

Åtgärda eventuella problem, detta innefattar även borttagning av korrosion från batteriets plintar och ledare. Byt hela batteriet vid behov.

Huvudenheten Känner Inte av Ansluten Givare

Huvudenheten känner automatiskt av en ansluten och fungerande givare. Inkopplad fungerande givare leder till att huvudenheten automatiskt startar i normalläge. Om instrumentet i stället startar i simulatorläge, trots att en givare är ansluten, betyder detta att huvudenheten inte känner av någon givare. Gör då följande felsökning:

- Ta hjälp av installationsguiden och kontrollera att givarkabeln är korrekt ansluten. Återanslut om nödvändigt anslutningen, och starta enheten igen för att se om problemet löst sig.
- Byt om möjligt ut den icke-fungerande givaren till en fungerande och starta huvudenheten igen.
- Kontrollera givarkabeln. Byt ur givaren om kabeln är skadad eller har korroderat.

Huvudenheten känner inte av ett inkopplat tillbehör

Huvudenheten känner automatiskt av ett anslutet och fungerande tillbehör. Om du ansluter ett tillbehör till huvudenheten och huvudenheten inte känner av det, kontrollera följande:

- Kontrollera så att tillbehörskabeln är korrekt ansluten till huvudenheten. Återanslut kabeln, om nödvändigt.
- Kontrollera att tillbehöret är anslutet till en stabil och pålitlig strömkälla.
- **Starta om systemet:** Stäng av alla enheter och anslutna tillbehör. Vänta i 10 sekunder och slå på all utrustning.

Skärmproblem

Det förekommer flera olika situationer eller störkällor som kan orsaka problem med kvaliteten på den information som visas i huvudenheten. Några symtom på bildproblem beskrivs i nedanstående tabell tillsammans med möjliga lösningar:

Skärmproblem	Möjliga Lösningar
Huvudenheten tappar effekt vid hög fart.	Om spänningen från motorn inte är reglerad, vilket ibland är fallet med utombordsmotorer, kan huvudenheten skydda sig själv med hjälp av överspänningsskyddet. Kontrollera att inspänningen inte överskrider 20 volt.
När båten körs med hög fast försvinner botten eller blir plötsligt svagare, eller så fattas information i bilden.	Givarens position kan behöva justeras. Kavitation kring givaren ger störekon. Se installationsguiden för att se hur du justerar givarens position. Elektriska störningar från båtmotorn kan påverka ekolodsfunktionen. Se Hitta Orsak till Störning för mer information.
Det finns inga fiskekon, trots att du vet att det finns fisk under båten, eller så ser ekona svaga eller felaktiga ut.	Ekona kan påverkas om inte givaren är korrekt placerad, såsom att den är monterad med en viss vinkel mot horisontalplanet. Eller så finns mekaniska störningar, antingen för att den är monterad på skrovets insida, och så är skrovet är för tjockt för givaren, eller så är limningen mellan givaren och skrovet inte lufttät. En annan orsak är om givaren är smutsig. Se installationsguiden för att se hur du justerar givarens position. Kontrollera att givaren är ren. Låg batterispänning kan påverka effekten i den utsända ljudsignalen. Elektriska störningar från båtens motor kan störa ekolodsfunktionen. Se Hitta Orsak till Störning för mer information.

Hitta Orsak till Störning

Elektriska störningar ger ofta många svarta prickar i bilden vid hög fart och hög känslighet. Se tabellen nedan för möjliga källor som kan orsaka störningar:

Tänkbar Störningskälla	Lokalisering
Andra elektroniska apparater	Stäng av eventuella elektriska apparater som finns i närheten, för att se om problemet försvinner. Sätt sedan på dem en åt gången för att se om störningen kommer tillbaka.
Båtens motor	Kontrollera huruvida båtens motorn orsakar störningar genom att öka motorns varvtal i tomgång och se om störningarna ökar i proportion till varvtalsökningen. Om så är fallet kan orsaken ofta ligga hos tändstift, generator eller varvtalsgivare. Byt ut tändstiften mot stift med resistorer, montera ett störningsskydd på generatoren eller dra om kablarna till huvudenheten och givaren så att de inte ligger ihop med eventuella motorkablar.
Kavitation från båtens propeller	Turbulens från propellern kan ge upphov till störningar. Kontrollera att givaren är installerad enligt installationsinstruktionerna [se installationsguiden för givare för mer information.] Kontrollera även att vattenflödet över givaren alltid är jämnt och störningsfritt.

SPECIFIKATIONER

HELIX [5 G2 SONAR] [5 G2 DI SONAR]

Huvudenhet

Skärmstorlek (diagonal)	5 inches [127 mm]
Pixel Matrix	WVGA 480V x 800H
Display	TFT Färg
Bakgrundsljus	LED
Kommunikation	NMEA 0183
Strömförsörjning	10 to 20 VDC
Strömförbrukning	650 mA
IPX Klass	IPX7 Vattentät/Dränkbarhet @ 1 m under vattnet i 30 minuter och dammtät

HELIX [5 CHIRP GPS G2] [5 DI CHIRP GPS G2]

Huvudenhet

Skärmstorlek (diagonal)	5 inches [127 mm]
Pixel Matrix	WVGA 480V x 800H
Display	TFT Färg
Bakgrundsljus	LED
Kommunikation	NMEA 0183
Strömförsörjning	10 to 20 VDC
Strömförbrukning	600 mA
IPX Klass	IPX7 Vattentät/Dränkbarhet @ 1 m under vattnet i 30 minuter och dammtät

DualBeam PLUS Givare

XNT 9 20 T [inkluderar inbyggd temperaturavkännare]

Arbetsfrekvens	200 kHz och 83 kHz
Djupkapacitet	1500 ft [457 m]
Täckningsområde	60°@-10 dB vid 83 kHz, 20°@-10 dB vid 200 kHz
Uteffekt [MAX]	500 Watts [RMS], 4000 Watts [Peak to Peak]
Ekoseparation	2.5 inches [63.5 mm]

Down Imaging Givare

XNT 9 DI T [inkluderar inbyggd temperaturavkännare]

Arbetsfrekvens	Down Imaging: 455 kHz, 800 kHz Traditionellt Ekolod: 200 kHz och 455 kHz
Djupkapacitet	Down Imaging: 350 ft [107 m] Traditionellt Ekolod: 600 ft [183 m]
Täckningsområde	Down Imaging: 75° @ -10 dB vid 455 kHz, 45° @ -10 dB vid 800 kHz Traditionell Givare: 28° @ -10 dB vid 200 kHz, 16° @ -10 dB vid 455 kHz
Uteffekt [MAX]	500 Watts [RMS], 4000 Watts [Peak to Peak]
Ekoseparation	2.5 inches [63.5 mm]

Side Imaging Givare

XNT 9 SI 180 T [inkluderar inbyggd temperaturavkännare]

Arbetsfrekvens	Side Imaging: 455 kHz DualBeam PLUS: 200 kHz och 83 kHz
Djupkapacitet	Side Imaging: 150 ft [50 m] DualBeam PLUS: 1500 ft [457 m]
Täckningsområde	Side Imaging: [2] 86° @ -10 dB vid 455 kHz [180° Total täckning] DualBeam PLUS: 60° @ -10 dB vid 83 kHz, 20° @ -10 dB vid 200 kHz
Uteffekt [MAX]	500 Watts [RMS], 4000 Watts [Peak to Peak]
Ekoseparation	2,5 inches [63,5 mm]



OBS! Humminbird intygar maximalt djup i saltvatten, men verklig djupprestanda kan variera beroende på installation av givare, vatten, termiska lager, bottenammansättning och lutning.



OBS! Produktens specifikationer och funktioner kan ändras utan föregående meddelande.

SPECIFIKATIONER

HELIX [7 SONAR G3] [7 CHIRP DI G3]

Huvudenhet

Skärmstorlek (diagonal)	7 inches [178 mm]
Pixel Matrix	WVGA 480V x 800H
Display	TFT Färg
Bakgrundsljus	LED
Kommunikation	NMEA 0183
Strömförsörjning	10 to 20 VDC
Strömförbrukning	900 mA
IPX Klass	IPX7 Vattentät/Dränkbarhet @ 1 m under vattnet i 30 minuter och dammtät

HELIX [7 CHIRP DS GPS G3] [7 CHIRP MDI GPS G3] [7 CHIRP MSI GPS G3]

Huvudenhet

Skärmstorlek (diagonal)	7 inches [178 mm]
Pixel Matrix	WVGA 480V x 800H
Display	TFT Färg
Bakgrundsljus	LED
Kommunikation	NMEA 0183
Strömförsörjning	10 to 20 VDC
Strömförbrukning	900 mA
IPX Klass	IPX7 Vattentät/Dränkbarhet @ 1 m under vattnet i 30 minuter och dammtät

HELIX [7 CHIRP GPS G3N] [7 DI CHIRP GPS G3N] [7 SI CHIRP GPS G3N]

Huvudenhet

Skärmstorlek (diagonal)	7 inches [178 mm]
Pixel Matrix	WVGA 480V x 800H
Display	TFT Färg
Bakgrundsljus	LED
Kommunikation	NMEA0183, Ethernet , BT
Strömförsörjning	10 to 20 VDC
Strömförbrukning	800 mA
IPX Klass	IPX7 Vattentät/Dränkbarhet @ 1 m under vattnet i 30 minuter och dammtät

SPECIFIKATIONER

Dual Spectrum Chirp

XNT 9 HW MSI 150 T [inkluderar inbyggd temperaturavkännare]

Arbetsfrekvens.....	150-220 kHz
Djupkapacitet.....	1000ft (305)
Täckningsområde.....	Full: 42°@ - 10 dB vid 150-220 kHz Wide: 42°@ - dB vid 140-200 kHz Narrow: 25°@ - dB vid 180-240 kHz
Uteffekt [MAX]	500 Watts [RMS], 4000 Watts [Peak to Peak]

Down Imaging Givare

XNT 9 HW MDI 75 T [inkluderar inbyggd temperaturavkännare]

Arbetsfrekvens.....	Down Imaging: 455 kHz, MEGA Traditionellt Ekolod: 150-220 kHz
Djupkapacitet.....	Down Imaging: 107 m (455) 38 m (MEGA) Traditionellt Ekolod: 1000 ft (305 m)
Täckningsområde.....	Down Imaging: 75° @ -10 dB vid 455 kHz och MEGA, Traditionell Givare: Full: 42°@ - 10 dB vid 150-220 kHz Wide: 42°@ - dB vid 140-200 kHz Narrow: 25°@ - dB vid 180-240 kHz
Uteffekt [MAX]	500 Watts [RMS], 4000 Watts [Peak to Peak]

Side Imaging Givare

XNT 9 HW MSI 150 T [inkluderar inbyggd temperaturavkännare]

Arbetsfrekvens.....	Side Imaging: 455 kHz och MEGA Traditionellt Ekolod: 150-220 kHz
Djupkapacitet.....	Side Imaging: 480 ft (146 m) Traditionellt Ekolod: 1000 ft (305 m)
Täckningsområde.....	Side Imaging: 75°@ -10 dB vid 455 kHz och MEGA Traditionell Givare: Full: 42°@ - 10 dB vid 150-220 kHz Wide: 42°@ - dB vid 140-200 kHz Narrow: 25°@ - dB vid 180-240 kHz
Uteffekt [MAX]	500 Watts [RMS], 4000 Watts [Peak to Peak]



OBS! Humminbird intygar maximalt djup i saltvatten, men verklig djupprestanda kan variera beroende på installation av givare, vatten, termiska lager, bottensammansättning och lutning.



OBS! Produktens specifikationer och funktioner kan ändras utan föregående meddelande.

SPECIFIKATIONER

HELIX [9 CHIRP GPS DS G3N] [9 CHIRP MDI+ GPS G3N] [9 CHIRP MSI+ GPS G3N]

Huvudenhet

Skärmstorlek (diagonal)	9 inches (228,6mm)
Pixel Matrix	WVGA 480V x 800H
Display	TFT Färg
Bakgrundsljus	LED
Kommunikation	NMEA0183, Ethernet, BT
Strömförsörjning	10 to 20 VDC
Strömförbrukning Helix 9 CHIRP G3N	1,9A
Strömförbrukning Helix 9 CHIRP DI G3N & Helix 9 CHIRP MEGA SI G3N.....	2,5A
IPX Klass	IPX7 Vattentät/Dränkbarhet @ 1 m under vattnet i 30 minuter och dammtät

HELIX [10 CHIRP GPS G3N] [10 MEGA DI CHIRP GPS G3N] [10 MEGA SI CHIRP GPS G3N]

Huvudenhet

Skärmstorlek (diagonal)	10 inches (256,5mm)
Pixel Matrix	WSVGA 600Vx1024H
Display	TFT Färg
Bakgrundsljus	LED
Kommunikation	NMEA0183, Ethernet, BT
Strömförsörjning	10 to 20 VDC
Strömförbrukning Helix 10 CHIRP G3N	1,5A
Strömförbrukning Helix 10 CHIRP DI G3N & Helix 10 CHIRP MEGA SI G3N.....	2,7A
IPX Klass	IPX7 Vattentät/Dränkbarhet @ 1 m under vattnet i 30 minuter och dammtät

HELIX [12 CHIRP GPS G3N] [12 MEGA DI CHIRP GPS G3N] [12 MEGA SI CHIRP GPS G3N]

Huvudenhet

Skärmstorlek (diagonal)	12 inches (307,3mm)
Pixel Matrix	WSVGA 800Vx1280H
Display	TFT Färg
Bakgrundsljus	LED
Kommunikation	NMEA0183, Ethernet, BT
Strömförsörjning	10 to 20 VDC
Strömförbrukning Helix 12 CHIRP G3N	2,2A
Strömförbrukning Helix 12 CHIRP DI G3N & Helix 12 CHIRP MEGA SI G3N.....	3,0A
IPX Klass	IPX7 Vattentät/Dränkbarhet @ 1 m under vattnet i 30 minuter och dammtät



OBS! Humminbird intygar maximalt djup i saltvatten, men verklig djupprestanda kan variera beroende på installation av givare, vatten, termiska lager, bottensammansättning och lutning.

OBS! Produktens specifikationer och funktioner kan ändras utan föregående meddelande.

SPECIFIKATIONER

Dual Spectrum Chirp

XNT 9 HW MSI 150 T [inkluderar inbyggd temperaturavkännare]

Arbetsfrekvens.....	150-220 kHz
Djupkapacitet.....	1000ft [305]
Täckningsområde.....	Full: 42°@ - 10 dB vid 150-220 kHz Wide: 42°@ - dB vid 140-200 kHz Narrow: 25°@ - dB vid 180-240 kHz
Uteffekt [MAX]	500 Watts [RMS], 4000 Watts [Peak to Peak]

Down Imaging Givare

XNT 9 HW MDI T [inkluderar inbyggd temperaturavkännare]

Arbetsfrekvens.....	Down Imaging: 455 kHz, 800 kHz, MEGA Traditionellt Ekolod: 150-220 kHz
Djupkapacitet.....	Down Imaging: 122 m [455], 61 m [MEGA] Traditionellt Ekolod: 1000 ft [305 m]
Täckningsområde.....	Down Imaging: 75° @ -10 dB vid 455 kHz och MEGA, Traditionell Givare: Full: 42°@ - 10 dB vid 150-220 kHz Wide: 42°@ - dB vid 140-200 kHz Narrow: 25°@ - dB vid 180-240 kHz
Uteffekt [MAX]	500 Watts [RMS], 4000 Watts [Peak to Peak]

Side Imaging Givare

XNT 9 HW MSI T [inkluderar inbyggd temperaturavkännare]

Arbetsfrekvens.....	Side Imaging: 455 kHz och MEGA Traditionellt Ekolod: 150-220 kHz
Räckvidd	Side Imaging: 244 m [455], 122 m [MEGA] Traditionellt Ekolod: 1000 ft [305 m]
Täckningsområde.....	Side Imaging: 75° @ -10 dB vid 455 kHz och MEGA Traditionell Givare: Full: 42°@ - 10 dB vid 150-220 kHz Wide: 42°@ - dB vid 140-200 kHz Narrow: 25°@ - dB vid 180-240 kHz
Uteffekt [MAX]	500 Watts [RMS], 4000 Watts [Peak to Peak]



OBS! Humminbird intygar maximalt djup i saltvatten, men verklig djupprestanda kan variera beroende på installation av givare, vatten, termiska lager, bottenammansättning och lutning.

OBS! Produktens specifikationer och funktioner kan ändras utan föregående meddelande.

HELIX 5 Bygelmontage

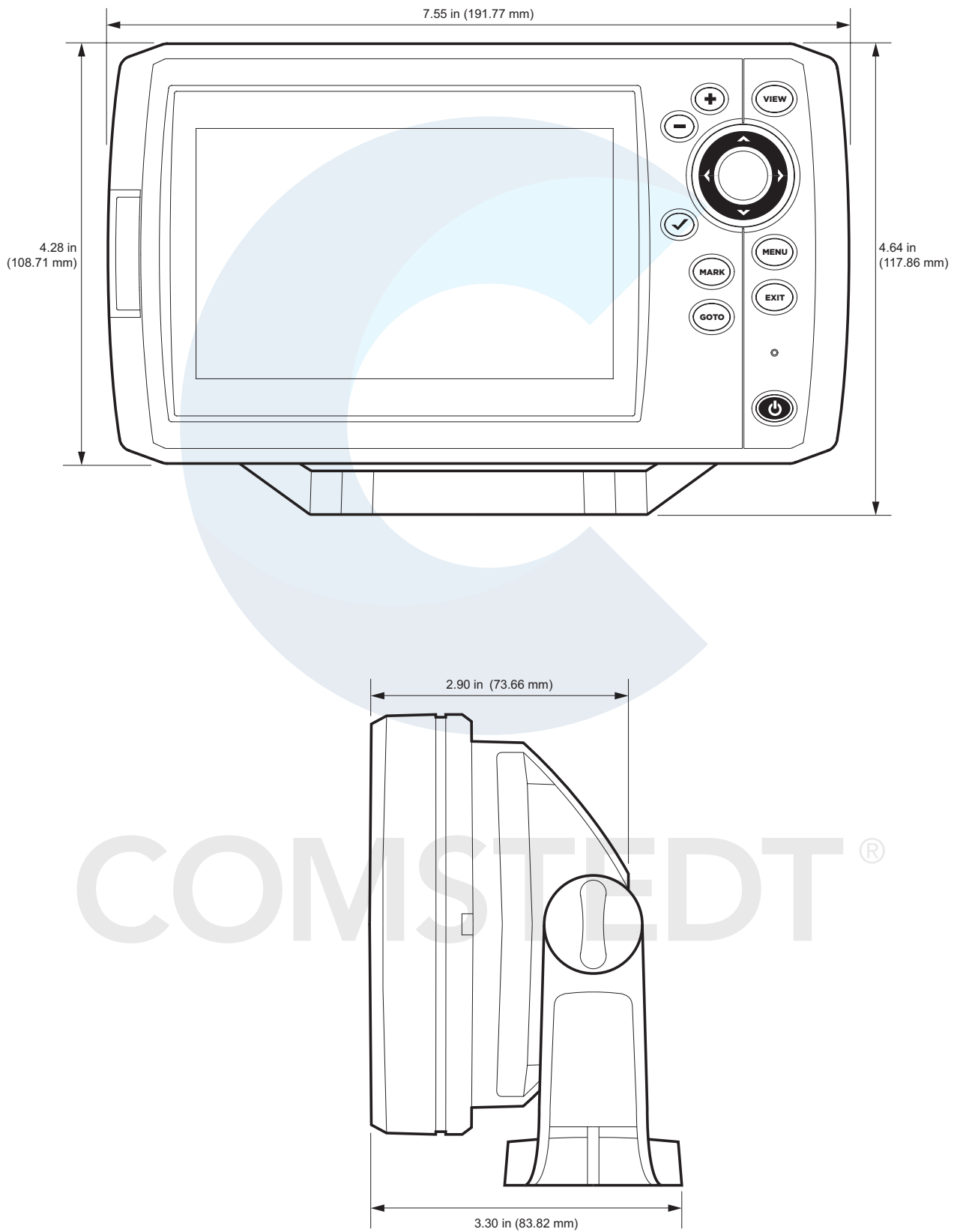

HELIX 5 Infälld montering

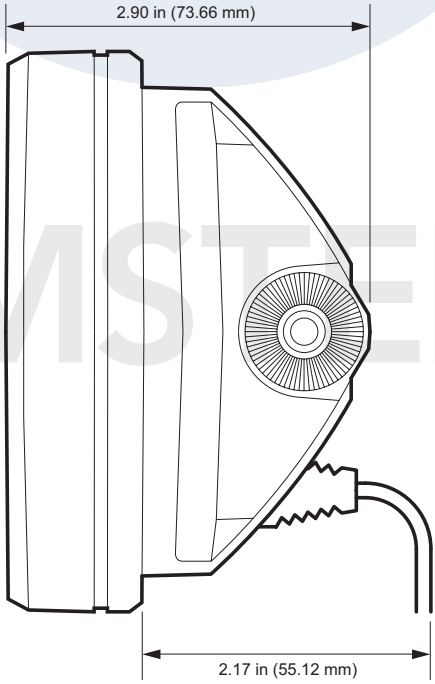
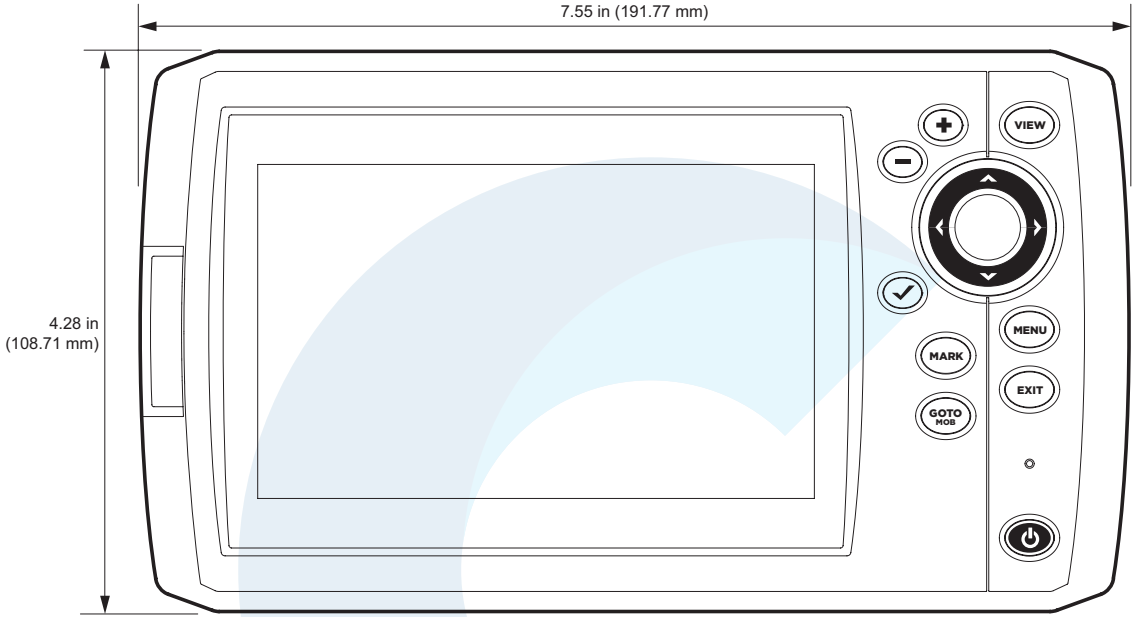

COMSTEDT®

HELIX 7 Bygelmontage

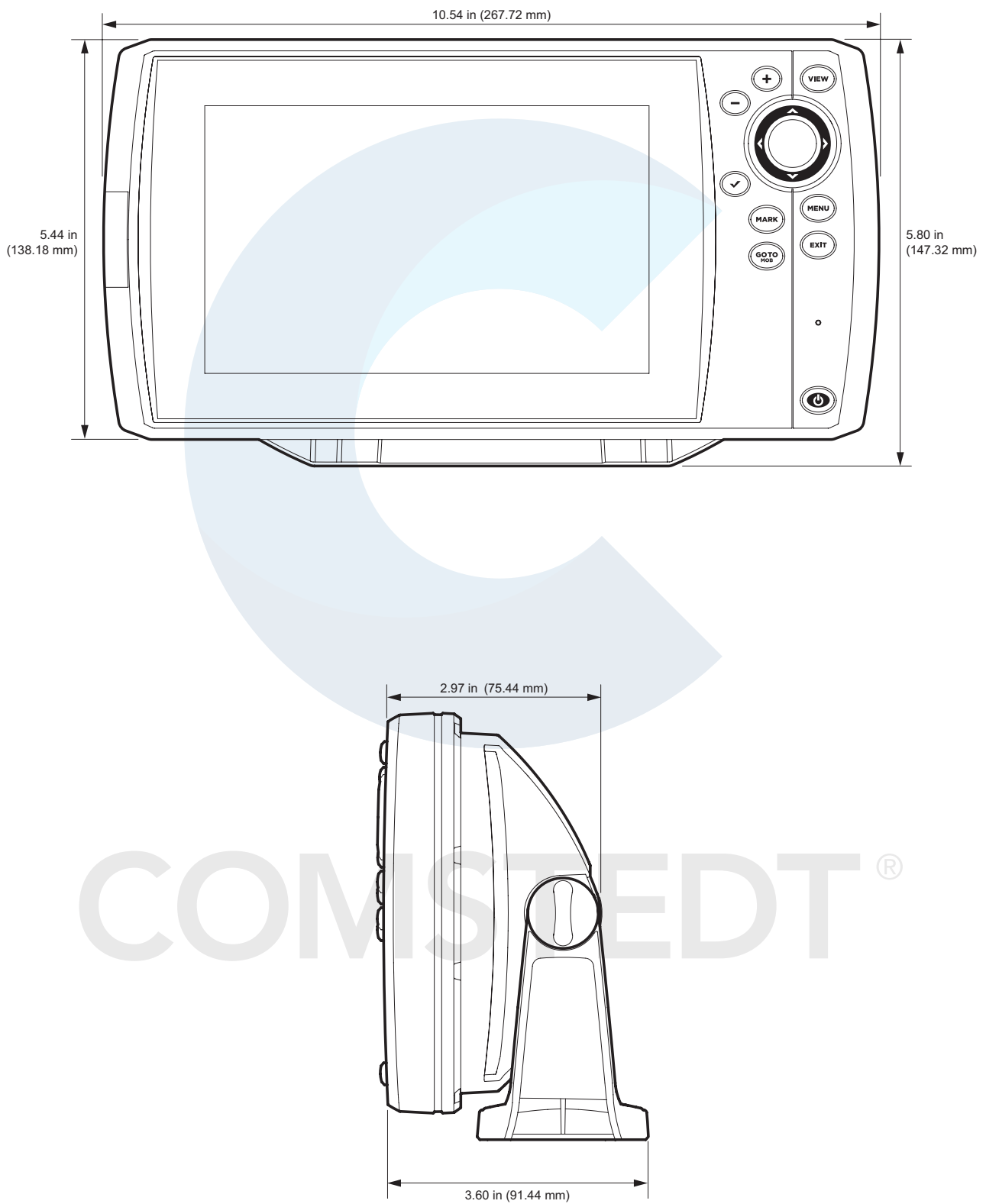

HELIX 7 infälld montering

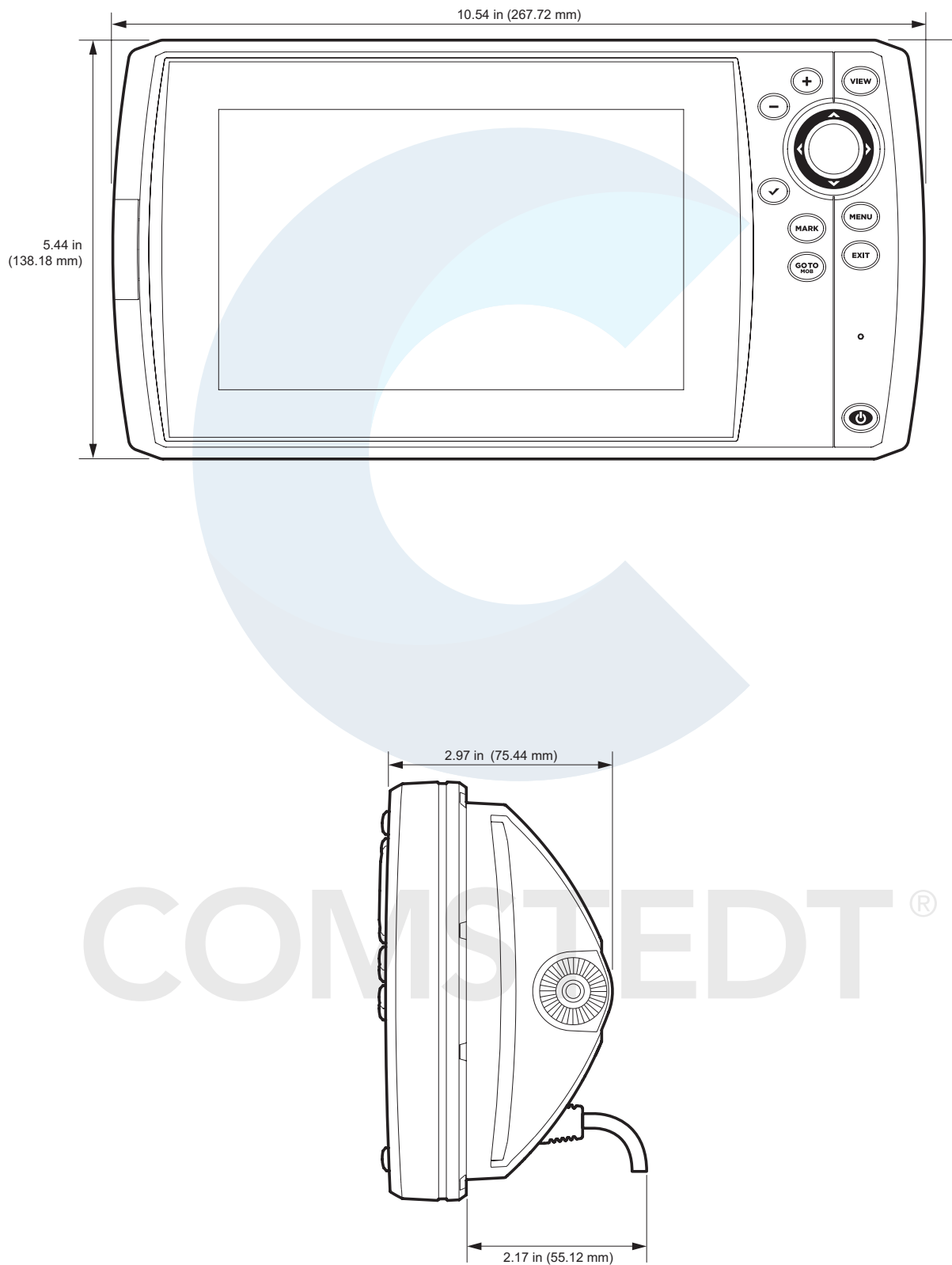

HELIX 9 Bygelmontage

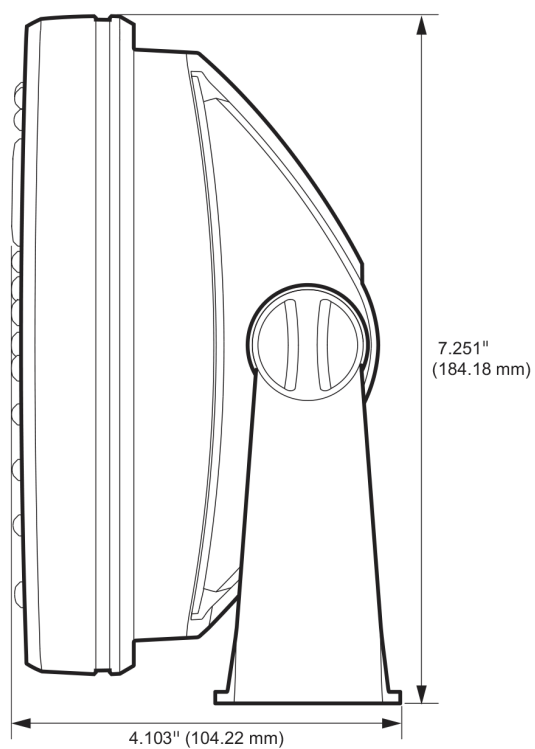
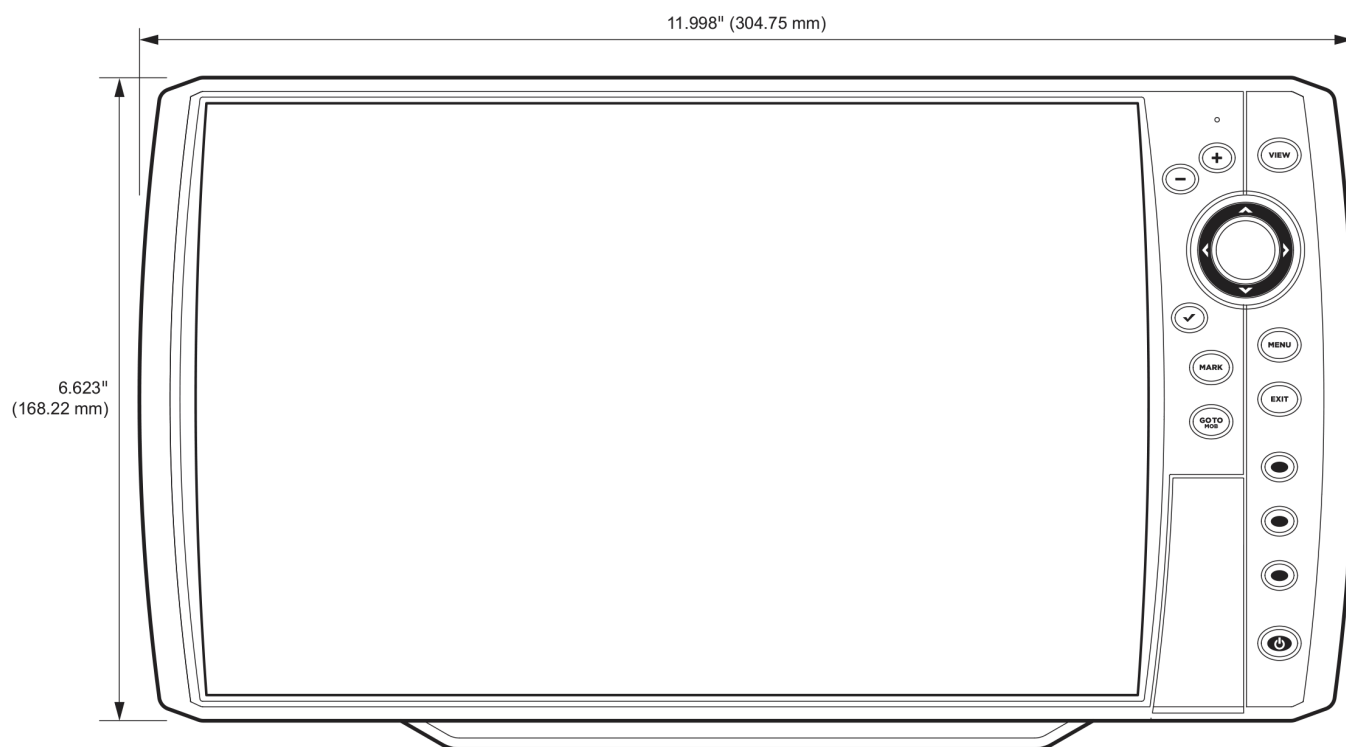

HELIX 9 infälld montering

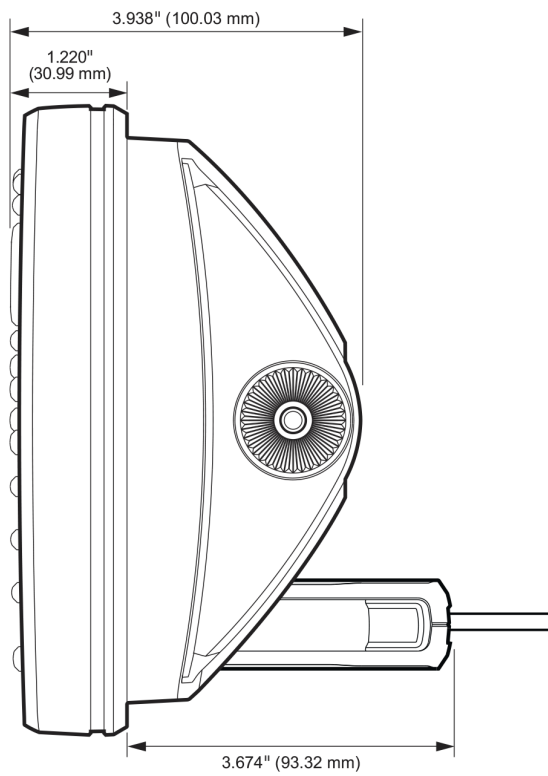

HELIX 10 Bygelmontage

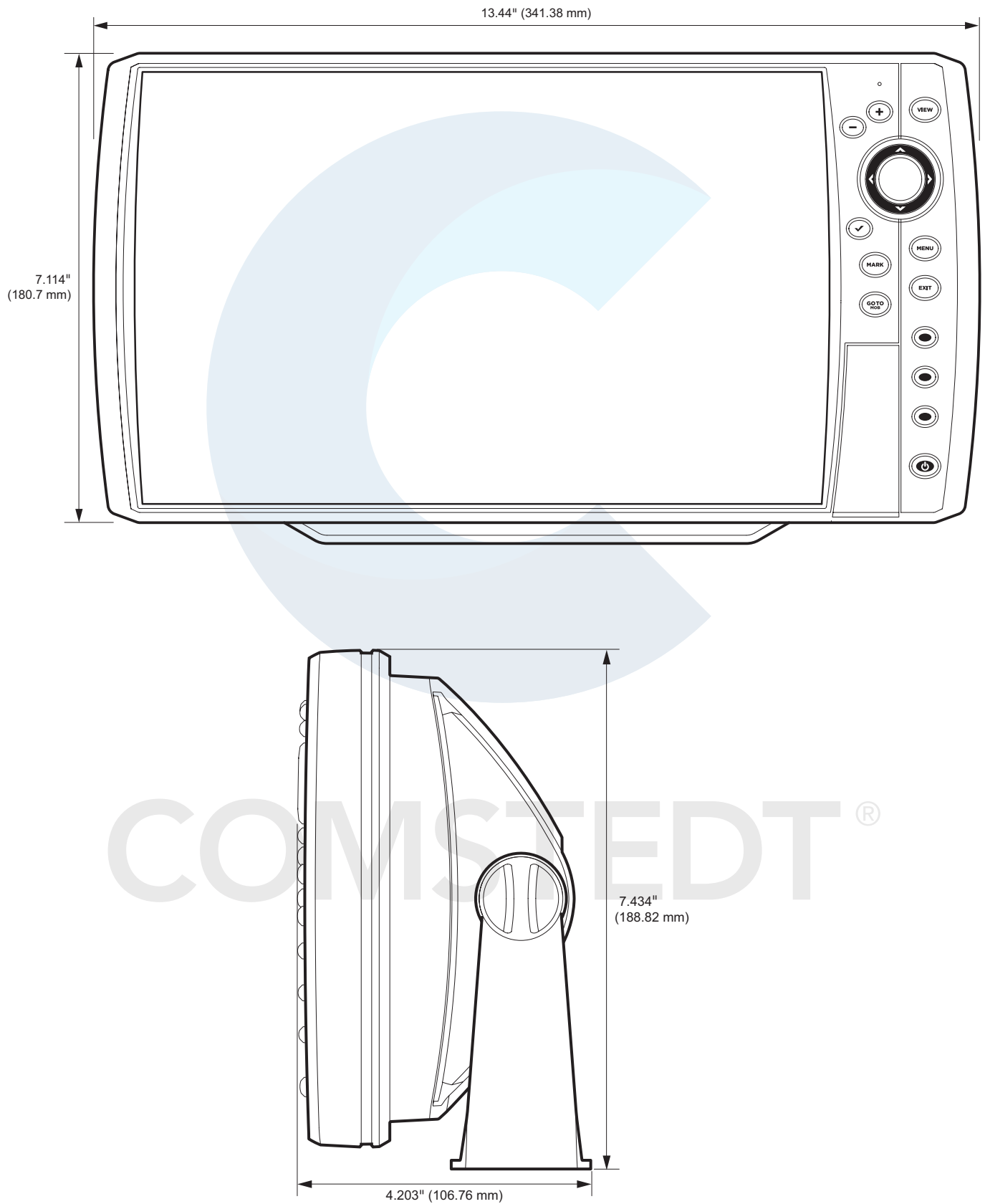

HELIX 10 infälld montering

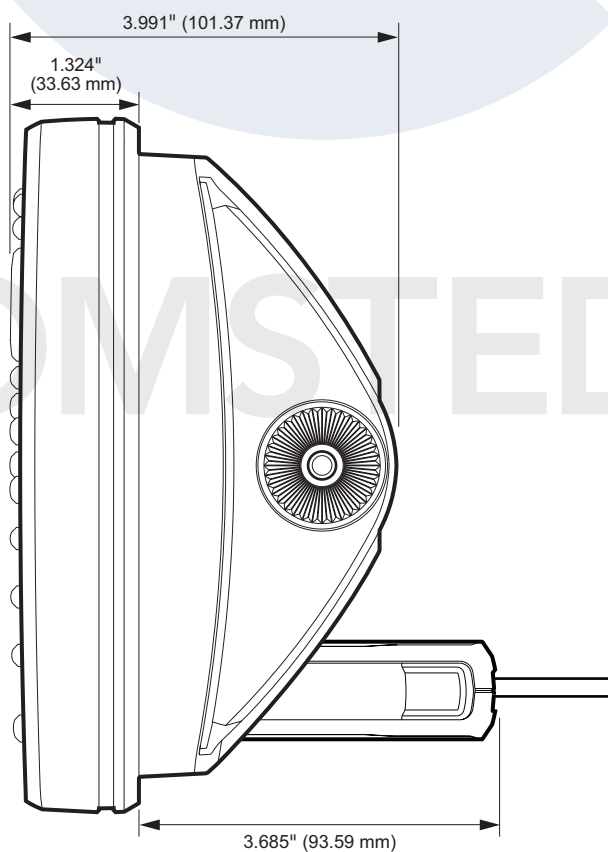
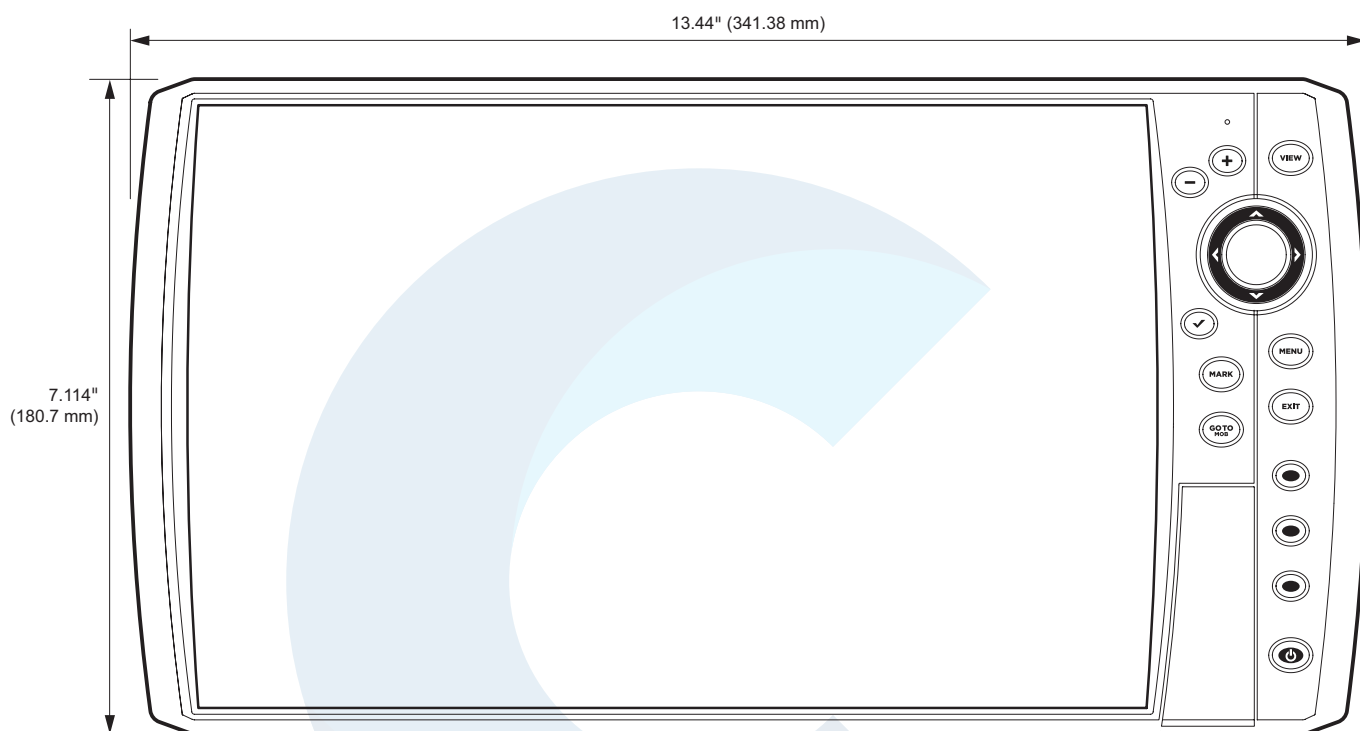

COMSTEDT®

HELIX 12 Bygelmontage

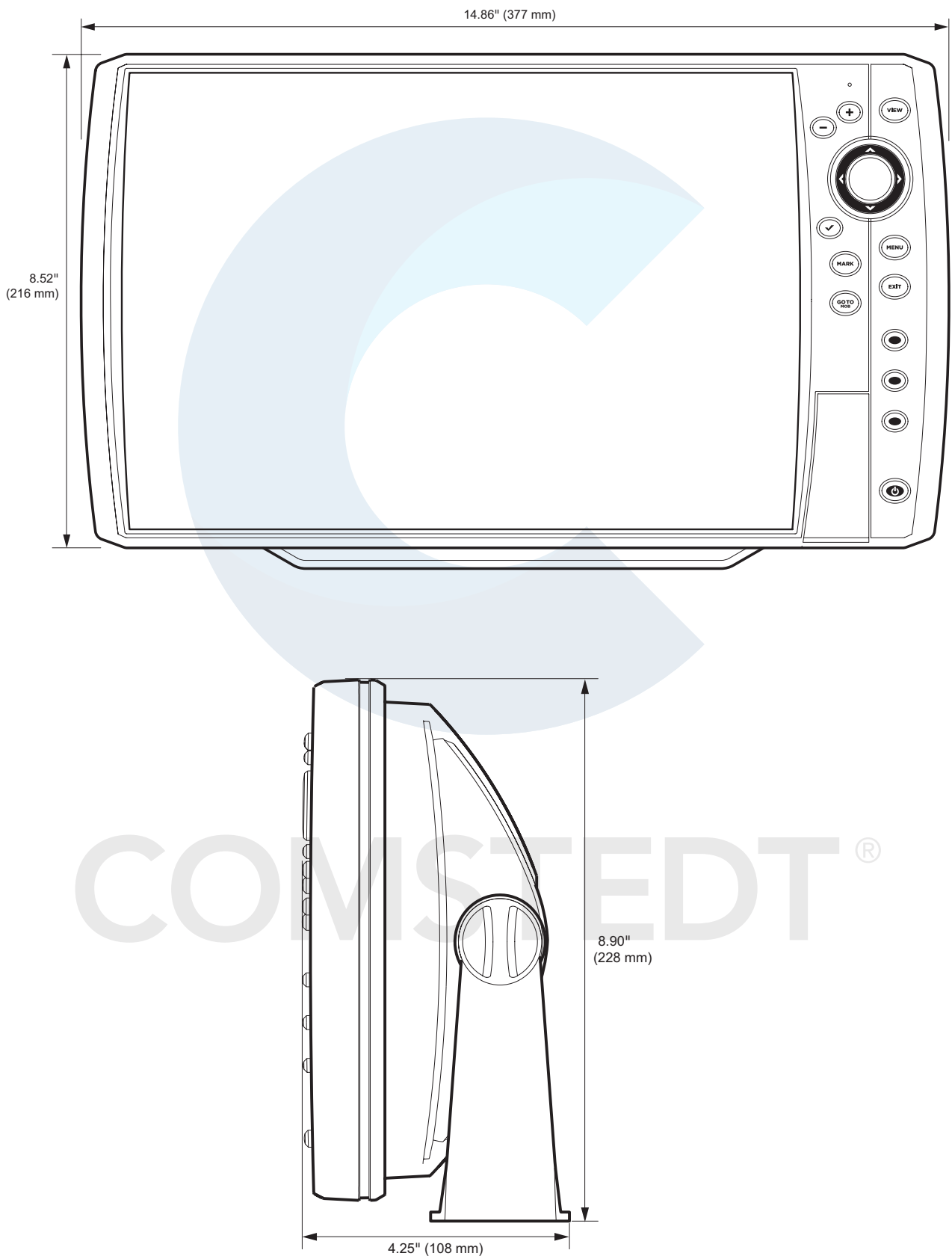

HELIX 12 Infälld montering

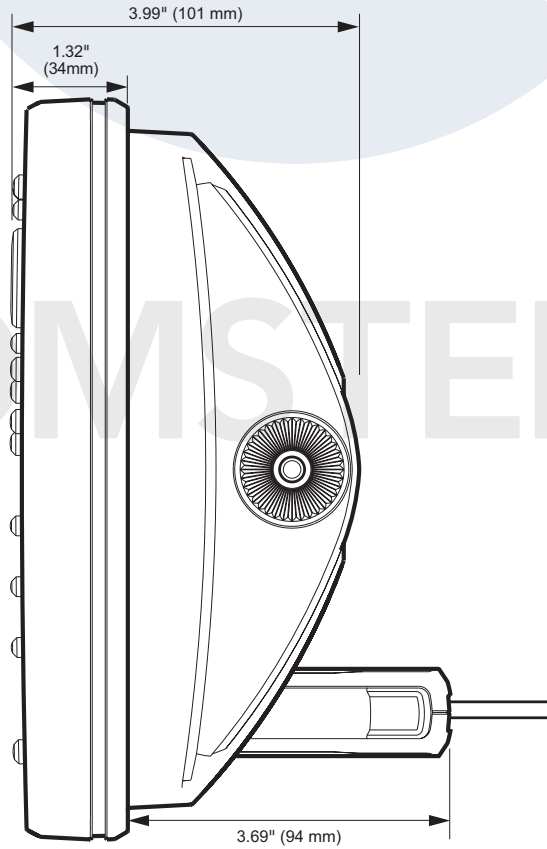

COMSTEDT®

Linux Operativsystem



OBS! Den här produkten använder Linux som operativsystem. Denna del av programmet är gratis programvara; du kan distribuera det och/eller modifiera den under villkoren för GNU General Public License, publicerad av Free Software Foundation, antingen version 2 av licensen eller [om du så vill] någon senare version. Detta program distribueras i hopp om att det ska vara användbart, men **UTAN NÅGON SOM HELST GARANTI**, även utan underförstådd garanti om **SÄLJBARHET** eller **LÄMPLIGHET FÖR ETT VISST ÄNDAMÅL**. Se GNU General Public License för fler detaljer.

Det kan medfölja en kopia av GNU General Public License tillsammans med det här programmet; om inte, skriv till Free Software Foundation, Inc., 51 Franklin Street, Fifth Floor, Boston, MA 02110-1301 USA.

För att få en gratis kopia av Linux programvara som används i detta system kan du skicka en skriftlig förfrågan* med följande information:

Namn (förnamn och efternamn)

Telefonnummer

E-post adress

Postadress

Humminbird serienummer

[Din Humminbird enhet måste vara registrerade på humminbird.com/support/productregistration.aspx.]

Frakt och hantering:

Vi kan endast ta emot förfrågningar på ett belopp av minst \$9.99 för att täcka frakt och hantering. Bearbetningen kommer att ta 4-6 veckor.

Skicka brevet med din förfrågan * till följande adress:

Software Request

Humminbird

678 Humminbird Lane

Eufaula, AL 36027

***OBS:** En kopia av Linux operativsystem är inte nödvändigt för att uppdatera ditt system. Humminbird mjukvara och huvudenhet inkluderar en separat servicegaranti. Vänligen se humminbird.com och de separata garantikortet som medföljer enheten för mer information.

COMSTEDT®



COMSTEDT®



COMSTEDT®



COMSTEDT®



COMSTEDT®



COMSTEDT®



COMSTEDT®



COMSTEDT®



COMSTEDT®



HUMMINBIRD®

SIMPLY. CLEARLY. BETTER.



COMSTEDT®

www.comstedt.se
www.humminbird.com