

A

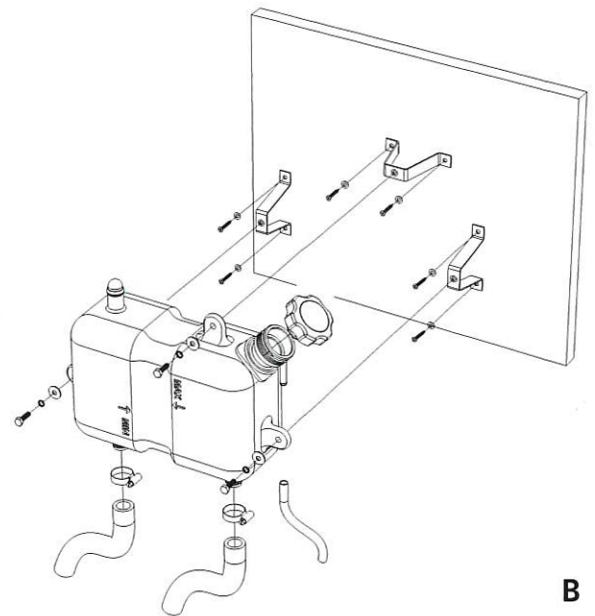

B

D

Einbauanweisung

- Abb. A: vertikale Ausführung
Abb. B: horizontale Ausführung.
- Nur Originalkappe verwenden.
- Maximal zulässige Flüssigkeitstemperatur 95 °C (203 °F).
- Nicht in Motorkühlkreisläufen verwenden.
- Nur Wasser-/Glykolgemische als Flüssigkeit verwenden.
- Nicht für Kreisläufe mit einem Flüssigkeitsvolumen > 25 l verwenden.
- Auf Dichtigkeit der Schlauchanschlüsse achten.
- Nicht in direkter Umgebung von heißen Oberflächen (> 100 °C / 212 °F) montieren.
- Nicht an Orten mit direkter Sonneneinstrahlung verbauen.
- Füllung des Tanks bei kaltem Zustand.
Min./Max. Markierungen beachten.

GB

Installation instructions

- Fig. A: vertical version
Fig. B: horizontal version.
- Only use original pressure cap.
- Maximum allowable coolant temperature 95 °C (203 °F).
- Not for engine cooling circuits.
- Only use water/glycol mixtures as coolant.
- Do not use for circuits with an overall volume > 25 l.
- Check tightness of water connectors.
- Do not mount close to hot surfaces (> 100 °C / 212 °F).
- Do not expose to direct sunlight.
- Top up when coolant is cold.
- Max./Min. marks must be respected.
- Do not open if coolant is hot.