

Installasjons instruks

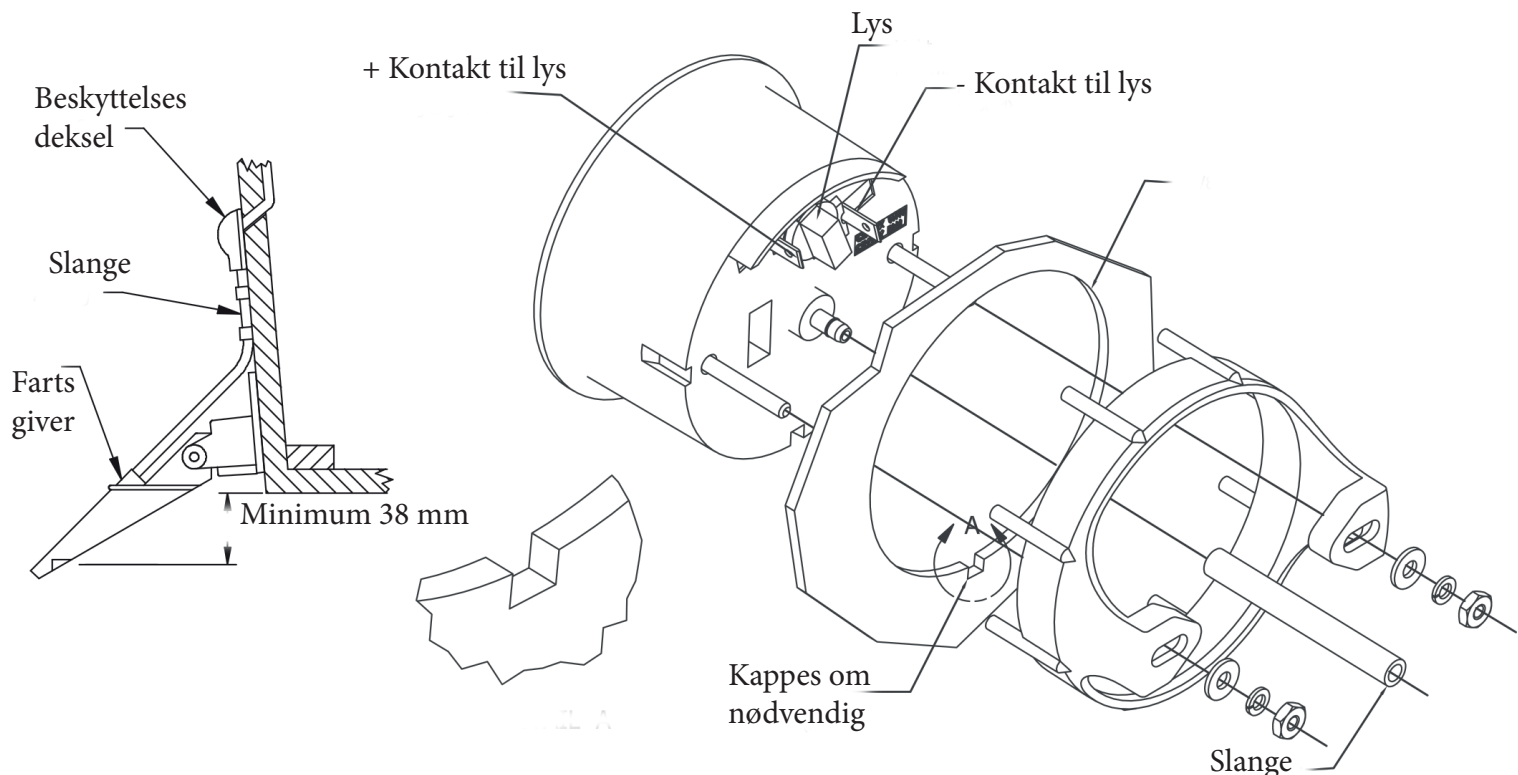

Koble fra batteriet under installasjonen. Monter instrumentet og stram mutterene med håndkraft. Strammer du for mye kan du ødelegge instrumentet og garantien gjelder ikke. Gjenge tettninger etc skal ikke brukes.

1. Bruk en standard marine strømkabel, ikke mindre enn $0,8\text{mm}^2$. Vi anbefaler å bruke 6mm flatstift til + kontakten til lyset i bakkant.
2. Finn et egnet sted for å montere pitot giveren på akterspeilet i en vertikal posisjon, minimum 15 cm fra propellen. Monter giveren slik at inntakshullet er min. 38 mm under kjølen. Ikke monter på kjøle etc, dette vil gi misvisning.
3. Finn et egnet sted for å borre hullet som slangen skal igjennom. Borr et 6 mm hull. Bruk egnet tettgningsmiddel på beskyttelsesplaten. Monter slangen på hann nipplen på giveren. IKKE bruk pakningslim etc.
4. Dra slangen frem til førerposisjonen, følg eksisterende kabler. Unngå skarpe kanter og store knekker. Fest slangen med 10 cm intervall (klips følger med). Det anbefales en negativ vinkel som slangen ligger i slik at det ikke ligger vann i slangen når båten ikke er i bruk.
5. Borr ett 84 mm hull og monter instrumentet.
6. Når steg 5 er fullført kappes slangen til en egnet lengde, la det være noen cm ekstra. Koble slangen inn på instrumentet.
7. Koble + og - bak på instrumentet til lyset. Koble til batteriet igjen.

For å bytte lyspære, vri sokkelholderen mot klokken til den kommer lett ut.



TELMO[®]

Telmo Control AS • Tlf.: 66 92 65 00 • www.telmo.no